

Preisliste 2024 Heizung



Preise und technische Daten Heizungsprodukte

Die Preisliste ist ab 1. April 2024 gültig.

24/7 für Sie da!
my.daikin.at

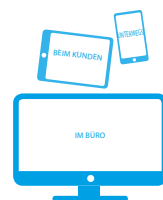

Inhaltsverzeichnis

Kontakt	3	Daikin Altherma R-32 monobloc	210
Highlights	4	Daikin Altherma 3 M 4-8	210
100 Jahre Daikin	6	Daikin Altherma 3 M 9-16	220
F-Gase Verordnung	8	Daikin Großwärmepumpe EWYT-CZ	230
Übersicht	10-13	Luftgekühlter Mini-Kaltwassersatz EWAA	235
Produktportfolio	14-17	Daikin Erdwärmepumpe	
Stand By Me	20	NEU Daikin Altherma 3 GEO Erdwärmepumpe	236
Kundenportal	24	Daikin Altherma 3 GEO Warmwasser Powerpaket	238
Daikin Altherma R-32 Hydrosplit		NEU Ringgrabenkollektor	242
Daikin Altherma 3 H MT EPRA	26	Daikin Altherma Wärmepumpenkonvektor	245
Daikin Altherma 3 H MT ECH ₂ O	30	NEU Daikin FWXV Bodenstehend	246
Daikin Altherma 3 H MT F (Z)	42	Daikin FWXM Einbau	247
Daikin Altherma 3 H MT W	54	Daikin FWXT Wandmontiert	250
Daikin Altherma 3 H HT EPRA	64	Daikin Warmwasser-Wärmepumpen	
Daikin Altherma 3 H HT ECH ₂ O	68	Daikin Multi+	252
Daikin Altherma 3 H HT F (Z)	80	Daikin Altherma M HW Brauchwasser WP	258
Daikin Altherma 3 H HT W	92	Daikin Speichersysteme	262
Daikin Altherma R- 32 Kältemittel-Split		NEU Daikin Luft-Luft-Wärmepumpen Nepura	270
NEU Daikin Altherma 3 R ERRA	102	Perfera Bodenstehend	272
Daikin Altherma 3 R MT ECH ₂ O	106	Stylish Wandgerät	276
Daikin Altherma 3 R MT F (Z)	118	Emura Wandgerät	280
Daikin Altherma 3 R MT W	130	Perfera Wandgerät	284
Daikin Altherma 3 R ERGA	140	Daikin Service und Dienstleistungen	288
Daikin Altherma 3 R ECH ₂ O	142	Inbetriebnahme	289
Daikin Altherma 3 R F	156	Wartungspakete	290
Daikin Altherma 3 R W	166	Förderservice	292
Daikin Altherma 3 R ERLA	176	Prinzipskizzen und Informationen	295
Daikin Altherma 3 R ECH ₂ O	178	Allgemeine Geschäftsbedingungen	296
Daikin Altherma 3 R F	190		
Daikin Altherma 3 R W	200		

Umfassende Informationen finden Sie
wie immer auf unserem Partnerportal
my.daikin.at



Das Daikin Kundenportal

Alles auf einen Blick - ganz einfach!

- › Daikin Webshop myProshop
- › Link zum Partnerportal (technische Dokumente, Bilder,...)
- › Stand By Me inkl. HSN (Auslegungssoftware Daikin Altherma)
- › Daikin Academy Lernplattform
- › Gewährleistungsantrag und Retourenanforderung
- › Ersatzteildatenbank und E-Parts
- › und vieles mehr

ANMERKUNGEN

Die Preisliste gilt ab 1. April 2024. Sämtliche frühere Preislisten sind nicht mehr gültig. Alle Preise sind in Euro und ohne MwSt. Es gelten die geschäftsüblichen Daikin AGBs (siehe Seite 296 oder www.daikin.at/agb). Die aktuellsten Produktdaten finden Sie in den jeweiligen Datenbüchern auf my.daikin.at. Änderungen und Irrtümer vorbehalten. Einen Überblick der Ersatzteile finden Sie auf unserem Daikin Partnerportal (my.daikin.at).

Verkaufsteam Residential

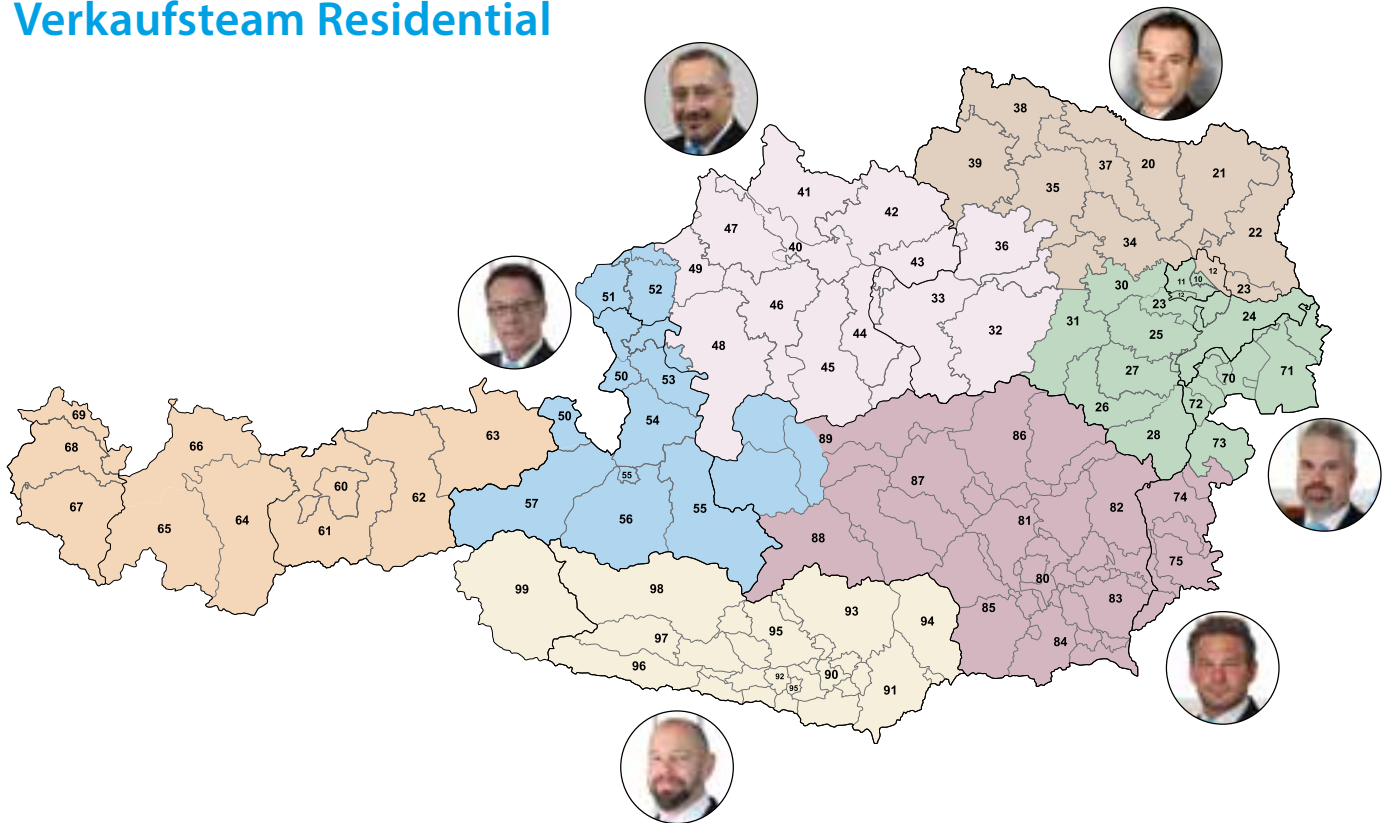

Ansprechpartner Wärmepumpen & Klimaanlage



Bernhard Müllner muellner.b@daikin.at +43 664 828 44 72



Martin Toth toth.m@daikin.at +43 664 886 94 887



Roland Wimmer wimmer.r@daikin.at +43 664 380 23 74



Markus Neuhold neuhold.m@daikin.at +43 664 886 94 876



Christian Perner perner.c@daikin.at +43 664 886 94 873



Wolfgang Hager hager.w@daikin.at +43 664 384 87 00



Turgay Uludag heizung@daikin.at +43 1 253 21 11 932
Technischer Innendienst



Aykut Ergüden heizung@daikin.at +43 1 253 21 11 932
Technischer Innendienst



Almir Karagic karagic.a@daikin.at +43 664 847 86 68
Teamleiter Verkauf Residential Österreich



Alexander Springler springler.a@daikin.at
General Manager Residential Österreich

Highlights

Mehr als 1.2 Mio. in Europa installierte Daikin Altherma Heizungs-Wärmepumpen zeugen von Erfahrung und **Zuverlässigkeit**.



S. 292 Daikin Förderservice

- › Senden Sie uns die Kontaktdaten
- › Senden Sie uns die Anlagendaten
- › Geben Sie uns das Einverständnis zur Durchführung
- › Wir leiten Sie durch den Förderdschungel und führen die Abwicklung durch
- › Voller Komfort um nur €195,- netto
- › Bestell-Nr. CE.PS_INCENTIVE

BLUEEVOLUTION



S. 102 Daikin Altherma 3 R MT

ERRA

- › Daikin R-32 BLUEEVOLUTION Technologie
- › **Leistungsklassen 8, 10, 12**
- › Für Heizungssanierung und Neubau mit höherem Standard
- › **65°C Vorlauftemperatur bis -15°C Außentemperatur**
- › Betriebsbereich bis -25°C Außentemperatur
- › Alle Vorteile einer modernen Kältemittel Split Wärmepumpe
- › **Bewährtes und millionenfach eingesetztes Kältemittel R-32**



S. 20 Daikin e-Care App

- › Unterstützt Sie vor Ort bei der Installation, Inbetriebnahme und Fehlerbehebung
 - › Zugriff auf Ihre registrierten Installationen und Endkundendaten
 - › Schnelle und einfache Fehlersuche dank dem **e-Doctor**
 - › Ersatzteile mit **e-Bauteile** passend zur Installation suchen
 - › Mit dem **e-Configurator** konfigurieren Sie Parameter und Einstellungen vor Ort am Mobiltelefon
- Sie haben noch Fragen? Kontaktieren Sie uns über standbyme@daikin.at**

BLUEEVOLUTION



S. 252 Daikin Multi+ Die Warmwasser-Wärmepumpe mit dem zusätzlichen Plus

- › **Schnelle und effiziente Wohlfühlwärme**
- › **Zusatznutzen Kühlen und saubere Luft**
- › **Ersatz für Elektroheizungen (Nachtspeicher, ...)**
- › Ersatz bzw. Mehrwert für Kaminöfen (Feuerstellenlogik für manche Modelle)
- › Für Campinghaus/Ferienwohnung
- › Dachausbau (Spitzboden)
- › **Wintergarten** (nur Heizen empfohlen)
- › Mit 90l oder 120l verfügbar

*Keine Gewähr auf positive Förderzusage

Highlights

Mehr als 1.2 Mio. in Europa installierte Daikin Altherma Heizungs-Wärmepumpen zeugen von Erfahrung und **Zuverlässigkeit**.

DAIKIN ACADEMY

CENTRAL EUROPE

Daikin Academy

- › Nutzen Sie die Möglichkeit Ihr Wissen zu erweitern
- › Verbessern Sie die Leistung und Effizienz, indem Sie weniger Zeit für Serviceeingriffe benötigen
- › Ermöglichen Sie unseren Kunden qualitativ hochwertiges Service
- › Fördern Sie Karrierewege, um Servicetechniker in der HLKK-Branche zu halten

Login mit Ihrer Daikin ID über das Daikin Kundenportal - nur ein Klick entfernt: my.daikin.at



S. 236 Daikin Altherma 3 GEO

- › Daikin R-32 BLUEEVOLUTION Technologie
- › Die 2. Generation der Daikin Inverter Erdwärmepumpe
- › Für Heizungssanierung und Neubau
- › **Leistungsklassen 6 und 10**
- › Integrierter 180l Edst. Warmwasserspeicher
- › Interessantes Preis/Leistungsverhältnis
- › Auch in Heizen/Kühlen Version erhältlich



S. 238 Daikin Altherma 3 GEO Warmwasser Powerpaket

- › Die bewährte Altherma 3 GEO
- › Kombiniert mit der Daikin Altherma HW Luft/Wasser Warmwasserwärmepumpe
- › Das Power Duo
- › Warmwasserinhalt kombiniert 380l



S. 245 Daikin Altherma Wärmepumpenkonvektor

- › Heizen und Kühlen
- › Schlanke Gestalt in modernem Design
- › Sehr leiser Betrieb
- › Ideal für Wärmepumpen
- › Regelventile im Gerät montierbar
- › Modulierender Luftstrom
- › Platzsparend
- › Flexible Einbauversion



100 Jahre Daikin

Vom Pionier zum Weltmarktführer im Bereich Heizen und Kühlen

Die Geschichte von Daikin war schon immer von bahnbrechenden Ideen, technologischen Innovationen und engagierten Menschen geprägt. Es begann im Jahr 1924, als der junge japanische Ingenieur Akira Yamada mit einem 15-köpfigen Team in Osaka ein Unternehmen zur Herstellung und Vertrieb von Flugzeugteilen gründete. Heute, 100 Jahre später, bringt Daikin **zukunftsichere Lösungen für Heizung, Kühlung, Lüftung, Luftreinigung und Gewerbekälte** auf die globalen Märkte, in einer Welt, die sich durch beispiellose Innovationssprünge verändert hat und vor großen Herausforderungen steht.

Weltweit führen 96.000 Mitarbeiter:innen in 173 Ländern die Tradition innovativer Technologien fort, um kohlenstoffarmes Heizen und Kühlen voranzutreiben und gleichzeitig ein Höchstmaß an Komfort zu gewährleisten - **Just how you like it.**

Daikin in Zahlen*

Gegründet 1924 in Osaka, Japan
Seit 1982 ist Daikin Industries Ltd.



Heute in **173 Ländern** mit **96.000 Mitarbeiter:innen** vertreten



14 Produktionsstandorte in Europa und dem Nahen Osten



Produktion von **5.800.000 Geräte** pro Jahr für nachhaltiges Heizen, Kühlen, Lüften und Gewerbekälte in der EMEA-Region



1.200.000 wassergeführte Wärmepumpen in Europa seit 2006 installiert



1 Technologie- und Innovationszentrum (R&D Headquarters) in Osaka, Japan
12 Forschungs- & Entwicklungszentren in Europa

*Geschäftsjahr 2022 (April 2022 - März 2023)

Unsere Geschichte der Innovationen

1924

Akira Yamada gründet Osaka Kinzoku Kogyosho Ltd.



1935

Fluorkohlenwasserstoffgas wird zum ersten Mal in Japan hergestellt

1938

Das erste Kühlaggregat mit Fluorkohlenwasserstoffgas wird geliefert



1951

"Mifujirator" – das erste kompakte Klimagerät wird zum Wendepunkt der Branche



1967

Markteinstieg in Europa erfolgt von der kleinen Insel Malta aus.

1963

Beginn der Serienproduktion von kommerziellen Klimaanlageanlagen in Japan

1958

Beginn der bahnbrechenden Wärmepumpentechnologie von Daikin



1973

Daikin Europe N.V. eröffnet ein 5.000 m² großes Werk in Ostende, Belgien



Das weltweit erste VRV-Gerät wird in Japan eingeführt

Das erste online Diagnose-System für installierte Daikin-Geräte, das rund um die Uhr verfügbar ist, wird in Japan eingeführt

1982

1993

1997

Weltweit erste Massenproduktion des Kältemittels R-32



2004

Ausweitung der Produktion in Europa



1999

Gründung von Daikin Central Europe, um in die schnell wachsende CE-Region zu expandieren

Einführung des revolutionären Swing Verdichter

2006

Vollständiger Einstieg in den Heizungsmarkt mit der Einführung der 1. Generation von Daikin Altherma



Der erste Daikin Flagship-Store wird in Wien eröffnet

2009

Als erste Hersteller erhält Daikin ein Umweltzeichen für eine Wärmepumpe, die Daikin Altherma LT

2013

Einführung der 'Ururu Sarara Bluevolution' dem ersten europäischen Luft-Luft-Wärmepumpensystem mit dem Kältemittel R-32

2014

McQuay Italia wird zu Daikin Applied Europe



2018

2017

"Stand by me" Daikin's Endkonsumenten Plattform kommt auf den Markt



2016

Erweiterung unseres Kälteportfolios durch Akquisitionen

2019

Einführung des Kältemittelprogramms Loop by Daikin



2020

ROTEX Güglingen wird zu Daikin Manufacturing Deutschland

2021

Your Daikin World, das erste B2B-Erlebniszentrum, wird in Wien eröffnet



2022

Höchster Umsatz der Daikin Industries Ltd. in der Geschichte des Unternehmens



2023

Japanischer Spatenstich für Europas größte Wärmepumpenwerk in Polen



2024

Danke, dass Sie sich für Daikin entscheiden. Lassen Sie uns gemeinsam die Zukunft des Heizens und Kühlens gestalten.



Die neue F-Gase Verordnung und ihre Auswirkungen

Daikin unterstützt die F-Gase-Verordnung als wesentliches Instrument zur Verringerung der Emissionen von F-Gasen. Um die globale Klimakrise zu bewältigen, müssen F-Gase wie HFKWs eingedämmt, ihr Verbrauch schrittweise reduziert und ihre Emissionen soweit und so schnell wie möglich verringert werden.

Mit dem Abschluss der Trilogverhandlungen am 5. Oktober 2023 sowie der Zustimmung durch das Europäische Parlament am 16. Jänner 2024 und des Europäischen Rates am 29. Jänner wurde der neue Verordnungstext formell angenommen und bereits im EU Amtsblatt veröffentlicht.

Entsprechend der neuen F-Gase-Verordnung wird Daikin Verantwortung übernehmen und sicherstellen, dass unsere Kunden und Partner sich darauf verlassen können, dass wir jederzeit zukunftssichere Lösungen anbieten können.

Vorab - die alten Verbote der Verordnung (EU) Nr. 517/2014 bleiben weiter bestehen. Es gibt neue punktuelle Verbote und Beschränkungen, die speziell für diese definierten Anwendungen einzuhalten sind.

Lassen sie uns nun auf einige für unsere Branche wesentlichen Punkte eingehen.



R-32

Bewährtes und millionenfach eingesetztes Kältemittel R-32

Verbote für das Inverkehrbringen von neuen Geräten:

Es sei nochmals betont, dass es hier um das Inverkehrbringen der Geräte geht. Geräte, die vor dem nachstehend angeführten Datum bereits in Betrieb genommen wurden, dürfen selbstverständlich (mit nachstehend erwähnten Einschränkungen bei Wartung und Service) weiter betrieben werden.

Nachstehende Tabelle gilt für Monoblock Wärmepumpen, DX Split Wärmepumpen und Hydrosplit Wärmepumpen

Verbot für das Inverkehrbringen von Produkten	2025	2026	2027	2028	2029	2030	2031	2032	2033	2034	2035	2036
Produktverbot für DX - Split Wärmepumpen ≤ 12kW	GWP 150 für A/W Split		GWP >150									
	Totales Verbot von F Gasen											F Gas Verbot
Produktverbot für DX - Split Wärmepumpen > 12kW				GWP >750 für alle Geräte > 12 kW								
									GWP > 150			
Produktverbot für Hydro Split- und Monoblock-Wärmepumpen ≤ 12kW	GWP 150		GWP >150									
	Totales Verbot von F Gasen							F Gas Verbot				
Produktverbot für Hydro Split- und Monoblock-Wärmepumpen > 12kW ≤ 50kW	GWP 150		GWP >150									
	> 50kW						GWP >150					

Dies bedeutet für Daikin Wärmepumpen folgende Auswirkungen für das Inverkehrbringen und für Betrieb und Wartung.

Ausführung	Kältemittel	2023	2024	2025	2026	2027	2028	2032
Monobloc	R-32	Altherma 3 GEO 6 / 10								
	R-32	Altherma 3 GEO 6 / 10								
	R-32	Altherma 3 M 4 / 6 / 8 // 9 / 11 / 14 / 16								
	R-32	Altherma 3 M 4 / 6 / 8 // 9 / 11 / 14 / 16								
Hydrosplit	R-32	Altherma 3 H MT//HT EPRA 8 / 10 / 12 // 14 / 16 / 18								
	R-32	Altherma 3 H MT//HT EPRA 8 / 10 / 12 // 14 / 16 / 18								
Kältemittel-Split	R-32	Altherma 3 R ERGA 4-6-8 // ERLA 11 / 14 / 16								
	R-32	Altherma 3 R ERGA 4-6-8 // ERLA 11 / 14 / 16								
	R-32	Altherma 3 R MT ERRA 8 / 10 / 12								
	R-32	Altherma 3 R MT ERRA 8 / 10 / 12								
Generell	R-290			Altherma 4						
	R-290			Altherma 4						

Inverkehrbringen

Betrieb & Wartung

Für die neuen Produktverbote sind Sicherheitsausnahmen vorgesehen. Das bedeutet, dass im Falle von Sicherheitseinschränkungen weiterhin ein alternatives Kältemittel verwendet werden kann. Wir möchten noch festhalten, dass sich die Verordnung bei den GWP Grenzen bei den HFKW's / HFC's immer und auf die Dauer der neuen Verordnung auf den 4. Sachstandsbericht der IPCC bezieht (AR4).

Wartung und Service

Die Wartung und das Servizieren bestehender Anlagen mit aktuellen Kältemittel ist während der gesamten Lebensdauer der Produkte möglich, entweder mit neuem oder mit recyceltem oder wiederaufbereitetem Kältemittel.

Serviceverbote für Kältemittel mit einem GWP größer als		2025	2026	2027	2028	2029	2030	2031	2032	2033	2034	2035	2036
Gewerbekälte Produkte*	Kältemittel Neuware	GWP2500 Seit 2020 gilt bereits diese Grenze für Anlagen ab 40 Tonnen CO ₂ eq (ab 2025 für alle Anlagen)							GWP750 für ortsfeste Kälteanlagen mit der Ausnahme von Kaltwassersätzen				
	aufbereitetes bzw. recyceltes Kältemittel	Kein Serviceverbot						GWP2500					
Klimaalagen und Wärmepumpen	Kältemittel Neuware	Kein Serviceverbot	GWP2500										
	aufbereitetes bzw. recyceltes Kältemittel	Kein Serviceverbot							GWP2500				

*Für Kälteanlagen mit der Ausnahme von Geräten die zur Kühlung von Produkten auf Temperaturen unter -50°C bestimmt sind

Phase-Down

Die Phase-Down Ziele für HFKW's werden angepasst und ab 2025 werden deutlich niedrigere CO₂eq Quoten zur Verfügung stehen, die stufenweise weiter reduziert werden und in einem Phase-Out für HFKW's / HFC's in 2050 enden.

- Die neue F-Gase-Verordnung plant folgende Reduktionsschritte für HFKW:
- › Es betrifft nur die Neuware an HFKW / HFC's Kältemittel (und deren Gemische).
 - › Wiederaufbereitete und recycelte Kältemittel sind davon nicht betroffen
 - › HFO Kältemittel fallen nicht unter diese Phase-Down Regelung







Für 2024 gelten weiterhin die Quoten aus der aktuellen Verordnung EU 517/2014.

Jahre	Maximale HFKW Quote in Tonnen CO ₂ eq
2025 - 2026	42.874.410
2027 - 2029	21.665.691
2030 - 2032	9.132.097
2033 - 2035	8.445.713
2036 - 2038	6.782.265
2039 - 2041	6.136.732
2042 - 2044	5.491.199
2045 - 2047	4.845.666
2048 - 2049	4.200.133
ab 2050	0

Zuvor ausgenommenen Sektoren wie die MDI Gase (medizinische Dosiersprays) sind zukünftig in den Quoten beinhaltet.

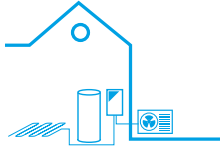
Wärmepumpen Übersicht

R-32 Bewährtes und millionenfach eingesetztes Kältemittel R-32

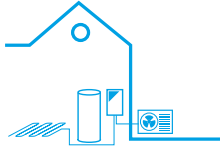





	Luft/Wasser Technologie - Hydrosplit	
Lösungen	BLUEEVOLUTION R-32 Daikin Altherma 3 H MT Mitteltemperatur	BLUEEVOLUTION R-32 Daikin Altherma 3 H HT Hochtemperatur
Systeme	   	   
Seite	26	64
Energielabel (bis zu)	› Heizen: A+++ › Warmwasser: A+	› Heizen: A+++ › Warmwasser: A+
Leistungsklassen	8 / 10 / 12	14 / 16 / 18
Einsatzbereich Neubau	› Einfamilienhäuser (gehobener Standard) › Zweifamilienhäuser	› Große Einfamilienhäuser (sehr gehobener Standard) › Mehrfamilienhäuser (kaskadierbar) › Bürogebäude
Einsatzbereich Sanierung	› Altbau (mit schon etwas besserem Dämmwert) › Sanierter Altbau › Sanierte Gebäude nach Neubaustandard	› Unsanierter Altbau (Kaskaden für mehr Leistung möglich) › Sanierter Altbau › Bürogebäude
Vorteile	› Einfacher Tausch von Gas-, Öl- und Pelletkessel › VT 65°C dadurch <ul style="list-style-type: none"> • Betrieb mit Heizkörper • Hoher Warmwasserkomfort • Pufferung von PV-Energie in Wärme › Leises und ansprechendes Außengerät	› Einfacher Tausch von Gas-, Öl- und Pelletkessel › VT 70°C dadurch <ul style="list-style-type: none"> • Heizkörper können bestehen bleiben • Hoher Warmwasserkomfort › Leises und ansprechendes Außengerät
Passende-Innengeräte	› Altherma 3 ECH ₂ O › Altherma 3 F › Altherma 3 Z › Altherma 3 W	› Altherma 3 ECH ₂ O › Altherma 3 F › Altherma 3 Z › Altherma 3 W
Installation	› Innengerät › Außengerät › Verbindung mit Heizungsleitungen	› Innengerät › Außengerät › Verbindung mit Heizungsleitungen
Passende Wärmeabgabe-Systeme	› Fussboden-, Wandheizung › Heizkörper › Konvektoren (Fan Coils) › Daikin Wärmepumpenkonvektor	› Fussboden-, Wandheizung › (Hochtemperatur) Heizkörper › Konvektoren (Fan Coils) › Daikin Wärmepumpenkonvektor



= max. Vorlauftemp. bei -15°C Außentemperatur











= max. Vorlauftemp.

	Luft/Wasser Technologie - Kältemittelsplit	Erdwärme	
	<p>BLUEEVOLUTION R-32 Daikin Altherma 3 R MT Mitteltemperatur</p>	<p>BLUEEVOLUTION R-32 Daikin Altherma 3 R Niedertemperatur</p>	<p>BLUEEVOLUTION R-32 Daikin Altherma GEO Wärmepumpe</p>
	 	 	 
	102	140	236
	<ul style="list-style-type: none"> › Heizen: A+++ › Warmwasser: A+ 	<ul style="list-style-type: none"> › Heizen: A+++ › Warmwasser: A+ 	<ul style="list-style-type: none"> › Heizen: A+++ › Warmwasser: A
	8 / 10 / 12	4 / 6 / 8	6 / 10
	<ul style="list-style-type: none"> › Einfamilienhäuser (gehobener Standard) › Zweifamilienhäuser 	<ul style="list-style-type: none"> › Einfamilienhäuser › Reihenhäuser 	<ul style="list-style-type: none"> › Für Einfamilienhäuser › Für Reihenhäuser
	<ul style="list-style-type: none"> › Altbau (mit schon etwas besserem Dämmwert) › Sanierter Altbau › Sanierte Gebäude nach Neubaustandard 	<ul style="list-style-type: none"> › Sanierte Gebäude nach Neubaustandard › Saubere Kaskadenlösung im Mitteltemperaturbereich › (Bsp.: Eine WP für FBH im UG und eine für HK im OG) 	
	<ul style="list-style-type: none"> › Einfacher Tausch von Gas-, Öl- und Pelletkessel › VT 65°C dadurch <ul style="list-style-type: none"> • Betrieb mit Heizkörper • Hoher Warmwasserkomfort • Pufferung von PV-Energie in Wärme › Leises und ansprechendes Außengerät 	<ul style="list-style-type: none"> › Kompakter Aufbau › Für diese Geräteklasse hohe Heizleistungen selbst bei Minustemperaturen 	<ul style="list-style-type: none"> › Modulierende Wärmepumpe › Effiziente Wärme aus dem Boden › integrierter Edst. WW-Speicher › Moduliert bis 850 W runter
	<ul style="list-style-type: none"> › Altherma 3 ECH₂O › Altherma 3 F › Altherma 3 Z › Altherma 3 W 	<ul style="list-style-type: none"> › Altherma 3 ECH₂O › Altherma 3 F › Altherma 3 W 	<ul style="list-style-type: none"> › Raumheizung › Warmwasser › Anbindungsmöglichkeit mit Photovoltaik-Anlagen › Online Controller › Kühloption
	<ul style="list-style-type: none"> › Innengerät › Außengerät › Verbindung mit Kältemittelleitung 	<ul style="list-style-type: none"> › Innengerät › Außengerät › Verbindung mit Kältemittelleitung 	<ul style="list-style-type: none"> › 1 Innengerät
	<ul style="list-style-type: none"> › Fussboden-, Wandheizung › Heizkörper › Konvektoren (Fan Coils) › Daikin Wärmepumpenkonvektor 	<ul style="list-style-type: none"> › Fussboden-, Wandheizung › Niedertemperatur Heizkörper › Konvektoren (Fan Coils) › Daikin Wärmepumpenkonvektor 	<ul style="list-style-type: none"> › Fußboden-, Wandheizung › Niedertemperatur Heizkörper › Konvektoren (Fan Coils) › Daikin Wärmepumpenkonvektor

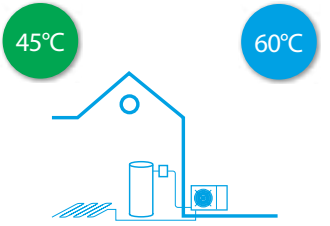
Wärmepumpen Übersicht

R-32 Bewährtes und millionenfach eingesetztes Kältemittel R-32

Lösungen	Luft/Wasser Technologie - Monobloc		
	BLUEEVOLUTION R-32 Daikin Altherma 3 M 4-8	BLUEEVOLUTION R-32 Daikin Altherma 3 M 9-16	BLUEEVOLUTION R-32 Daikin EWYT-CZ Wärmepumpe hohe Leistung
Systeme	 	 	 
Seite	210	210	230
Energielabel (bis zu)	› Heizen: A+++	› Heizen: A+++	› Heizen: A++
Leistungsklassen	4 / 6 / 8	9 / 11 / 14 / 16	25 - 90
Einsatzbereich Neubau	› Einfamilienhäuser mit beschränktem Platzbedarf › Betonkernaktivierung, Kühl/Heizdecken, ...	› Größere Einfamilienhäuser mit beschränktem Platzbedarf › Bürogebäude	› Bürogebäude › Mehrfamilienhäuser mit Niedertemperaturheizung (Warmwasserbereitung abklären)
Einsatzbereich Sanierung	› Sanierte Gebäude nach Neubaustandard › Bivalenzlösungen	› Sanierte Gebäude nach Neubaustandard › Bivalenzlösungen	› Sanierte Gebäude nach Neubaustandard › Bivalenzlösungen
Vorteile	› Kompakter Aufbau › Kein Platzbedarf im Haus (nur für Warmwasserspeicher)	› Kompakter Aufbau › Kein Platzbedarf im Haus (nur für Warmwasserspeicher)	› Kompakter Aufbau › Hohe Leistungsklasse
Mögliche Funktionen	› Monobloc System › Bei Bedarf Warmwasserspeicher	› Monobloc System › Bei Bedarf Warmwasserspeicher	› Monobloc System
Installation	› 1 Außengerät › Verbindung mit Heizungswasserleitungen	› 1 Außengerät › Verbindung mit Heizungswasserleitungen	› 1 Außengerät › Verbindung mit Heizungswasserleitungen
Passende Wärmeabgabesysteme	› Fussboden-, Wandheizung › Konvektoren (Fan Coils) › Daikin Wärmepumpenkonvektor	› Fussboden-, Wandheizung › Konvektoren (Fan Coils) › Daikin Wärmepumpenkonvektor	› Fussboden-, Wandheizung › Konvektoren (Fan Coils) › Daikin Wärmepumpenkonvektor

	Luft/Wasser Technologie	Luft-Luft /Wasser Technologie	Luft-Luft Technologie
	<p>R-134a Daikin Altherma Warmwasser Wärmepumpe</p>	<p>BLUEEVOLUTION R-32 Daikin Multi+ Warmwasser, Heizung und Klimatisierung</p>	<p>R-32 Daikin Luft-Luft Wärmepumpen</p>
			
	258	256	272
	› Warmwasser: A⁺		› Heizen: A⁺⁺⁺
		bis 5	bis 4
	<ul style="list-style-type: none"> › Für Einfamilienhäuser › Reihenhäuser › Büros 	<ul style="list-style-type: none"> › Ersatz für E-Warmwasserspeicher › Dachausbau mit separatem Warmwasserbedarf › Campinghaus › Kleine Ferienwohnung 	<ul style="list-style-type: none"> › Ersatz für Elektroheizung (Nachtspeicher, ...) › Ersatz bzw. Mehrwert für Kaminöfen (Feuerstellenlogik) › Dachausbau (Spitzboden) › Campinghaus › Ferienwohnung › Effiziente Wärme für Passivhäuser › Partyraum › Wintergarten (nur Heizen empfohlen)
	<ul style="list-style-type: none"> › Einfacher Ersatz eines alten Speichers › Nutzung von Verlustwärme (Holz, Öl, Pelletkessel).> Schon von Biomassekesseln über den Sommer 		
	<ul style="list-style-type: none"> › Unabhängige WW-Bereitung › Effiziente Warmwasserbereitung › Kühlung eines Vorratsraumes › Entfeuchtung 	<ul style="list-style-type: none"> › Schnelle und effiziente Wohlfühlwärme › Zusatznutzen Kühlen › Einfache Montage › Kostengünstige Lösung 	<ul style="list-style-type: none"> › Schnelle und effiziente Wohlfühlwärme › Zusatznutzen Kühlen und saubere Luft › Einfache Montage › Keine Frostgefahr am Gerät
	<ul style="list-style-type: none"> › Warmwasserbereitung › Anbindungsmöglichkeit mit thermischen Solaranlagen und Photovoltaik-Anlagen 	<ul style="list-style-type: none"> › Warmwasserbereitung › Raumheizung › Raumkühlung › Luftfilterung 	<ul style="list-style-type: none"> › Raumheizung › Raumkühlung › Luftfilterung › Online Controller
	› 1 Innengerät	<ul style="list-style-type: none"> › Außengerät › Ein Warmwasserspeicher und bis zu 3 Innengeräte › Verbindung mit Kältemittelleitung 	<ul style="list-style-type: none"> › Innengerät › Außengerät › Verbindung mit Kältemittelleitung
	› Warmwasser	-	-

Kühlen und Heizen für den Wohnbereich

Daikin's Split und Multisplit Klimatisierungssysteme bieten erstklassigen Betrieb, Energieeffizienz und höchsten Komfort in stilvollen Lösungen - für angenehme Kühle im Sommer und schnelle Wohlfühlwärme in der Übergangszeit.

Mit seiner einzigartigen Technologie und dem Fokus auf Design erfüllt Daikin die höchsten Qualitätsstandards und bietet die effizientesten Produkte mit überragender Leistung und niedrigem Energieverbrauch.



Nur Heizen
 Heizen und Kühlen
 Gas

Luft-/Luft- Wärmepumpen

BLUEEVOLUTION R-32

Innengeräte



Ururu Sarara Wandgerät
 3,6 kW ~ 6,3 kW /
 2,5 kW* ~ 5,0 kW



Stylish Wandgerät
 2,5 kW ~ 5,8 kW /
 2,0 kW* ~ 5,0 kW



Emura Wandgerät
 2,5 kW ~ 5,8 kW /
 2,3 kW* ~ 4,8 kW



Perfera Wandgerät
 2,5 kW ~ 8,2 kW /
 2,0 kW* ~ 7,1 kW



Comforta Wandgerät
 2,5 kW ~ 8,2 kW /
 2,0 kW* ~ 7,1 kW



Sensira Wandgerät
 2,5 kW ~ 8,2 kW /
 2,0 kW* ~ 7,1 kW



FVXM-A9 Truhengerät
 3,4 kW ~ 5,8 kW /
 2,4 kW* ~ 5,0 kW



FDXM-F9 Kanalgerät
 3,2 ~ 7,0 kW /
 2,4 ~ 6,0 kW

Außengeräte



Mono
 2,5 kW ~ 8,2 kW /
 2,0 kW* ~ 7,1 kW



Multi*
 3,5 kW ~ 10 kW /
 3 kW ~ 9,0 kW



Multi+
 2,5 kW ~ 5,8 kW /
 2,0 kW* ~ 5,0 kW

Luftreiniger



* Leistungsdaten sind nur Richtwerte, da es sich um Multi-Anwendungen handelt

Heizen für den Wohnbereich

Daikin Heizsysteme sind die perfekte Lösung für jeden Bedarf. Sie bieten optimalen Komfort und sind energieeffizient und kostengünstig durch einen verlässlichen Heizbetrieb bis zu -28°C .

Von Zentralheizung und Klimatisierung bis hin zu intelligenten Steuerungssystemen und Solaroptionen - Daikin bietet immer Technologie am neuesten Stand der Technik und herausragendes zeitloses Design für Lösungen für Heizen, Warmwasser und Kühlen für jede Umgebung und jeden Kundenwunsch.



Nur Heizen



Heizen und Kühlen

LUFT-/WASSER-WÄRMEPUMPE

Niedertemperatur

Daikin Altherma
3 R ERGA **R-32**
BLUEEVOLUTION



04-06-08 kW
 04-06-08 kW

Daikin Altherma
3 R ERLA **R-32**
BLUEEVOLUTION



11-14-16 Leistungsklasse
 11-14-16 Leistungsklasse

Daikin Altherma
3 R MT **R-32**
BLUEEVOLUTION



08-10-12 Leistungsklasse*
 08-10-12 Leistungsklasse*

Mitteltemperatur

Daikin Altherma
3 H MT **R-32**
BLUEEVOLUTION



08-10-12 Leistungsklasse*
 08-10-12 Leistungsklasse*

Hochtemperatur

Daikin Altherma
3 H HT **R-32**
BLUEEVOLUTION



14-16-18 Leistungsklasse*
 14-16-18 Leistungsklasse*

Daikin Altherma
3M 4-8 **R-32**
BLUEEVOLUTION



04-06-08 Leistungsklasse*
 04-06-08 Leistungsklasse*

Daikin Altherma
M 9-16 **R-32**
BLUEEVOLUTION



09-11-14-16 Leistungsklasse*
 09-11-14-16 Leistungsklasse*

Erdwärme

Daikin Altherma
3 GEO **R-32**
BLUEEVOLUTION



06-10 kW
 06-10 kW

Warmwasser mit plus

Daikin Multi+



Multi+
 2,5 kW ~ 5,8 kW /
 2,0 kW* ~ 5,0 kW

Warmwasser

Daikin Altherma
M HW



200 Liter
260 Liter

Warmwasserspeicher



Edelstahl-Warmwasserspeicher
Hygiene-Warmwasserspeicher
200l-500l

Neuer Wärmepumpenkonvektor



FWXT-AT
1kW, 1,5kW, 2kW



FWXV-AT
1kW, 1,5kW, 2kW

Gewerbe

Eine gute Arbeitsumgebung ist unverzichtbar für die meisten Unternehmen. Egal ob Supermärkte, Büros, öffentliche Gebäude, Hotels oder Restaurants, die Luftqualität sollte jederzeit einwandfrei sein. Jeder Raum hat mitunter ein anderes Nutzungsprofil, und deshalb sind maßgeschneiderte Lösungen erforderlich, die eine hohe Rentabilität aufweisen. Mit seinem Gesamtlösungskonzept ist Daikin unangefochtener Technologieführer. Egal ob Klimatisierung, Heizung, Lüftung, Torluftschleier oder Kältetechnik – Daikin hat die Geräte, die Erfahrung und die Lösung für Sie.



- Saisonale Effizienz – Energie intelligent genutzt
- Austauschtechnologie
- Nur Heizen
- Heizen und Kühlen (Wärmepumpe)
- Wärmerückgewinnung
- Selbstreinigende Zierblende
- Boden- und Anwesenheitssensor
- Strahlungswärme

SkyAir - VRV

Innengeräte

Wandgerät 1,9 kW ~ 10,8 kW / 1,7 kW ~ 9,5 kW	Roundflow Kasette 2,50 kW ~ 16,00 kW / 2,20 kW ~ 14,00 kW	Fully Flat Kasette 1,9 kW ~ 7,0 kW / 1,7 kW ~ 5,7 kW	Kassette mit 2-seitigem Luftaustritt 2,50 kW ~ 8,00 kW / 2,30 kW ~ 7,1 kW	Kassette für Eckmontage 2,50 kW ~ 8,00 kW / 2,30 kW ~ 7,1 kW
Kanalgerät 1,7 kW ~ 31,50 kW / 1,5 kW ~ 28,00 kW	Deckengerät 4,00 kW ~ 15,50 kW / 3,40 kW ~ 13,40 kW	Decken-Kassette mit 4-seitigem Luftaustritt 7,50 kW ~ 13,50 kW / 6,80 kW ~ 12,00 kW	Truhengerät 7,5 kW - 15,5 kW / 6,8 kW - 13,4 kW	Truhengerät (ohne Verkleidung) 2,50 kW ~ 8,00 kW / 2,20 kW ~ 7,10 kW

Außengeräte

Verfügbar als Wärmepumpe und Wärmerückgewinnung (nur VRV)

Luft-zu-Luft 7,5 kW ~ 24 kW / 6,8 kW ~ 22 kW	Luft-zu-Luft 14,2 kW ~ 37,5 kW / 12,1 kW ~ 33,5 kW	Luft-zu-Luft 12,1 kW ~ 15,5 kW	Luft-zu-Luft 25,0 kW ~ 168,00 kW / 22,4 kW ~ 150,00 kW	Luft-zu-Luft 14,0 kW ~ 22,4 kW / 14,0 kW ~ 20 kW	Wasser-zu-Luft 25,0 kW ~ 135,0 / 22,4 kW ~ 120,0 kW

CERTIFIED RECLAIMED REFRIGERANT ALLOCATION (für VRV IV+ Wärmerückgewinnung und VRV IV S-series)

Biddle-Torluftschleier



Torluftschleier
 7,3 kW ~ 31,1 kW

Warmwasserspeicher



Hydrobox für Anschluss an VRV
 14 kW ~ 22,4 kW
 9,00 kW ~ 14,00 kW /
 8,0 kW ~ 12,5 kW

Lüftung



Lüftungsgeräte mit Wärmerückgewinnung für den Anschluss an ERQ, VRV, Kaltwassersätze
500 m³/h ~ 144.000 m³/h



Modular L Smart/Modular L Pro
150 m³/h ~ 3.450 m³/h



Belüftungssystem mit Wärmerückgewinnung (HRV)
150 m³/h ~ 2.000 m³/h

Industrie

Daikin verfügt über eine breite Palette an Lösungen für industrielle Anwendungen, von Kühlräumen bis zu Kühlhäusern mit Kühllösungen wie ZEAS. Prozesskühlung und Prozesswärme-Anwendungen erfordern eine genaue Temperaturregelung, die mit unserer kompletten Kaltwassersatzpalette erreicht werden kann. Mit der Übernahme von Zanotti, Tewis und AHT bietet Daikin im Bereich Kältetechnik jetzt ein vollständiges Produktportfolio für alle Aspekte der Kühllösung einschließlich natürlicher Kältemittellösungen mit CO₂. Für industrielle Anwendungen bieten wir außerdem optimierte Luftregelung und Lüftung mit unseren Lüftungsgeräten.



Nur Heizen Heizen und Kühlen Nur Kühlen

Luftgekühlte Kaltwassersätze

Nur Kühlen



4,0 kW ~ 2,148 kW

R-513a **R-134a** **R-32**
R-1234ze(E)

Wärmepumpe



4 kW ~ 674 kW /
4,0 kW ~ 624 kW

R-410A **R-134a** **R-32**

Gleichzeitiges Heizen & Kühlen



400 kW - 800 kW /
400 kW - 800 kW

R-134a

Inverter Kaltwassersätze & Wärmepumpen



16-90 kW /
16 kW - 90 kW

R-32



Wassergekühlte Kaltwassersätze

Nur Kühlen



320 kW ~ 9,000 kW

R-134a **R-513a** **R-1234ze(E)**



Gebälsekonvektoren



Kassettengerät
1,5 kW ~ 12,2 kW /
1,3 kW ~ 10,5 kW



Wandgerät
2,0 kW ~ 6,2 kW /
2,40 kW ~ 5,21 kW



Truhengerät
1,2 kW ~ 8,4 kW /
1,0 kW ~ 7,9 kW



Flexi-Gerät
1,2 kW ~ 8,4 kW /
1,0 kW ~ 7,9 kW



Kanalgerät
0,9 kW ~ 19,1 kW /
0,9 kW ~ 18,6 kW

Kühlen UND Heizen



16,0 kW ~ 2.560 kW
 13,2 kW ~ 2.050 kW

R-410A **R-134a**
R-513a **R-1234ze(E)**

Kaltwassersatz ohne Kondensator



12,5 kW ~ 1.433 kW

R-410A **R-134a**
R-513a **R-1234ze(E)**

Kältetechnik

Verflüssigungssätze



Normalkühlung:
1,4 - 22 kW bei -10/+32°
Tiefkühlung:
0,6 - 18 kW bei -30/+32°

ZEAS R-410A & CO₂ Verflüssigungssatz



Normalkühlung:
12,5 ~ 75,8 kW bei -10/+32°C
Tiefkühlung:
5,5 ~ 29,6 kW bei -35/+32°C

Conveni-Pack R-410A & Booster



Kälteleistung:
Normalkühlung:
21,8 kW bei -10/-35/+32°
Tiefkühlung:
3,35 kW bei 35/-35/+32°

Conveni-Pack CO₂



Kälteleistung:
Normalkühlung:
14,5 kW oder 21 kW bei -10/32°
- Kühl- und Heizfunktion
- Wärmerückgewinnung

Tewis CO₂ Produktpalette



Transkritische & Subkritische CO₂ Anlagen für Normal- & Tiefkühlung:
7 kW bis 300 kW
CO₂ Kaskaden mit 134a für Normal- & Tiefkühlung:
12 kW bis 600 kW
- Kühl- und Heizfunktion
- Wärmerückgewinnung

Rooftop



Luft-zu-Luft
 25 kW ~ 200 kW
 25 kW ~ 180 kW **R-32**

AHT
a member of **DAIKIN** group

Mit der Übernahme von AHT Cooling Systems stärkt Daikin sein Kältengeschäft mit Lösungen, die die gesamte Kühllösung abdecken - vom Bauernhof bis auf den Teller.

Monoblock



Normalkühlung:
0,94 ~ 12,07 kW bei -10/+32°C
Tiefkühlung:
0,68 ~ 2,72 kW bei -35/+32°C

Split



Normalkühlung:
0,96 ~ 16,26 kW bei -10/+32°C
Tiefkühlung:
0,75 ~ 2,77 kW bei -35/+32°C

Weinlagerung



Normalkühlung:
0,6 ~ 2,3 kW bei 14°C

Verbundanlagen



Kältemittel: R-134a, R-449A, R-448A, R-452A, R-407F, R-407A
Kälteleistung: 7,2 - 300 kW
Tiefkühlung: 6,6 - 133 kW

* Vorläufig

Daikin Altherma 3 WS für Mehrfamilienhauser



Bei Fragen dazu wenden Sie sich bitte
an Ihren Daikin Gebietsbetreuer.

DAIKIN
altherma





EWSA(H/X)-D9W



Daikin Altherma 3 WS für Mehrfamilienhäuser ist ein hocheffizientes, kommunales Wärmepumpensystem für ganze Apartmentgebäude.

Daikin Altherma 3 WS für Mehrfamilienhäuser ist ein hocheffizientes Wärmepumpensystem, das bei relativ niedrigen Umgebungswassertemperaturen ein ganzes **Mehrfamilienhaus** wirtschaftlich mit Heizung, Warmwasser und optionaler Kühlung versorgen kann. Das System besteht aus einem Netzwerk von Wasser/Wasser-Wärmepumpen in den Wohnungen mit integriertem Warmwasserspeicher, die an einen gemeinsamen zentralen Wasserkreislauf angeschlossen sind und ein **Gemeinschaftssystem** bilden. Sie ist auch für **Kalte-Nahwärmesysteme** im Bereich **Reihenhausanlagen** und **Siedlungen** eine durchdachte Lösung.

Durch die Verteilung der Energie im gesamten Gebäude unter Verwendung von Wassertemperaturen nahe der Umgebungstemperatur werden die **Wärmeverluste** im Vergleich zu Verteilungsalternativen mit hohen Temperaturen um bis zu 90 % **reduziert**. Der zentrale Wasserkreislauf kann über mehrere verschiedene Wege erwärmt und/oder gekühlt werden:

- Erdwärme- oder Luftwärmepumpe
- Gemeinsames Erdreich, Bohrlöcher oder Wärmesäulen
- Oberflächenwasserquelle wie ein Fluss, Kanal oder Meerwasser
- Fernwärmenetz
- Abwärmerückgewinnung

Wesentliche Systemvorteile:

- Nutzt erneuerbare (oder zurückgewonnene) Energie
- Die kohlenstoffarme Wärmepumpenlösung liefert signifikante CO₂-Reduzierungen im Vergleich zu herkömmlichen Systemen mit Blockheizkraftwerk / Brennkessel / Wärmeübertragungseinheit
- Kohlenstoffarme Lösung reduziert Zahlungen für Kohlenstoffausgleich
- Keine Energiezentrale erforderlich, spart wertvollen Platz
- Heizung, Warmwasser und Kühlung über ein **Netzwerk mit 2 Rohrleitungen** bietet Kapitaleinsparungen gegenüber einer traditionellen Lösung mit 4 Rohrleitungen
- Intuitive Bedienelemente und Internetanbindung als Standard
- Wärmepumpe in der Wohnung mit integrierter Zusatzheizung, sodass Heizung und Warmwasser in jedem Fall aufrechterhalten werden

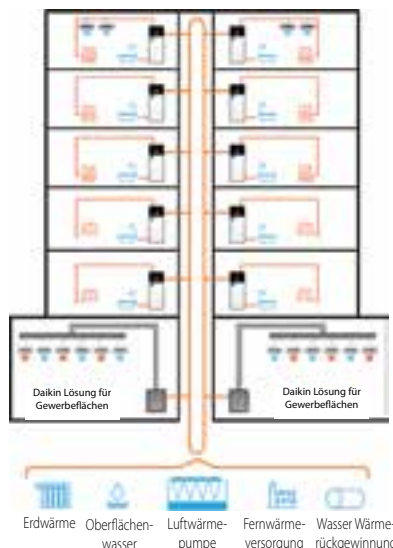

Modernes Design



EWSA(H/X)06D9W

Elegante Fernbedienung „Madoka“



BRC1HHDW/S/K

Intuitive Regelung

Hochauflösender Bildschirm für schnelle Statusprüfung



Regelung über App

Integrierter LAN-Adapter für Verbindung mit App 'Daikin Onecta'



Stand By Me – der Weg zum zufriedenen Kunden

Zeit für Sie, sich zu entspannen. Mit dem Daikin "Stand By Me" Portal und den dazugehörigen Apps, können Sie beruhigt davon ausgehen, dass Ihre Kunden höchsten Komfort, maximale Energieeffizienz sowie Nutzerfreundlichkeit, und besten Kundenservice genießen. Mit "Stand By Me" brauchen sich Ihre Kunden keine Sorgen mehr machen, da sie eine kostenfreie Ersatzteilgarantieverlängerung erhalten und auf das zertifizierte Daikin Servicenetzwerk zurückgreifen können.

Springen Sie auf – auf unseren Zug zur ultimativen Kundenzufriedenheit

Entdecken Sie auf unserem Netzplan alle Stationen mit denen wir unsere Daikin Fachpartner unterstützen: vom ersten Kontakt mit einem neuen Interessenten bis hin zu Wartung und Instandsetzung im Installationsbestand.



HSN
PRO

Heating Solutions Navigator

Das Daikin Altherma Auslegungsprogramm mit vielen Möglichkeiten um das passende System für den Endkunden zu finden.

Web-Portal Fachkräfte



Daikin e-Care

Erweiterung des "Stand By Me" Portals für Daikin Fachpartner. Mobile Nutzung mit E-Configurator, e-Doctor, e-Bauteile.

Mobile App Fachkräfte



Stand By Me

Das Portal mit vielen Funktionen für Daikin Fachpartner und Endkunden. Leichtere Verwaltung und besseres Service.

Web-Portal Fachkräfte



Onecta App

Die App für Endkunden zum Bedienen und Überwachen ihrer Daikin Installationen.

Mobile App Endanwender

Registrierung für Daikin Fachpartner und Endkunden auf: standbyme.daikin.at

Springen Sie auf – auf unseren Zug zur ultimativen Kundenzufriedenheit

Entdecken Sie auf unserem Fahrplan die unterstützenden Tools, die wir unseren Daikin Fachpartnern zur Verfügung stellen. Vom ersten Kontakt mit dem Endkunden bis zur Installation, Wartung und Reparatur der Installation.

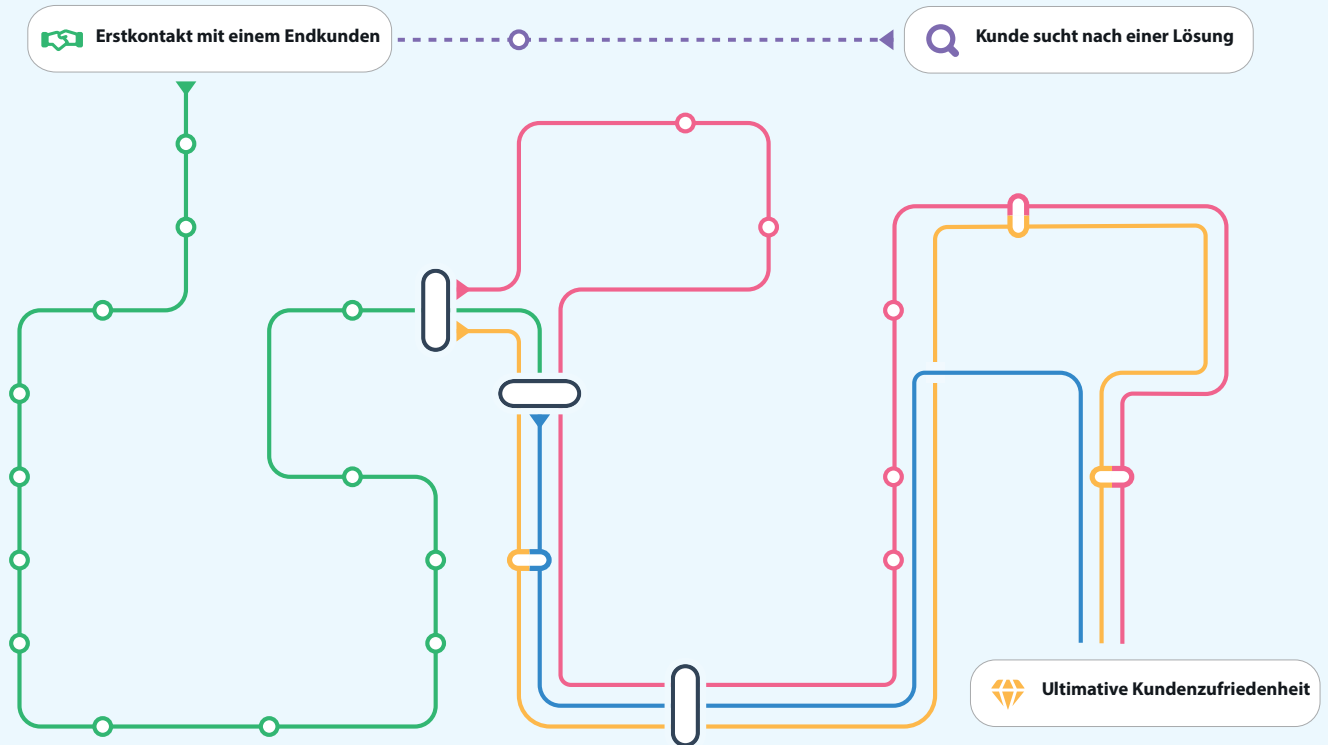

Heating Solutions Navigator

- Überprüfung Heizkörper
- Vereinfachte Heizlast
- Heizlast „Raum-für-Raum“
- Auswahl der Heizkörper
- Auswahl Gebläsekonvektoren
- Angebot für Endkunden
- Rohrleitungen und Verkabelungen
- Solar
- Fußbodenheizung
- Auslegung Rohrleitungen
- Warmwasser Berechnung
- Literatur
- Wirtschaftlichkeitsstudie
- e-Configurator
- Installationen registrieren

Daikin e-Care

- e-Configurator
- Benachrichtigungen zum Systemstatus
- Registrierung der Installation
- Inbetriebnahme Unterstützung
- Wartungen
- Wartungsanleitung
- e-Doctor
- Installationsüberwachung
- Ersatzteilbestellung e-Bauteile
- Reparatur

Stand By Me

- e-Configurator
- Installationen registrieren
- Installationsüberwachung
- Erweiterte Ersatzteilgarantie
- Wartungen
- Reparatur

Daikin ONECTA App

- Installationen registrieren
- Erweiterte Ersatzteilgarantie
- Wartungen
- Reparatur
- Fernzugriff



Heating Solutions Navigator



Sie möchten mehr über unsere Auslegungssoftware für Heizungssysteme „Heating Solutions Navigator“ erfahren?

- › Der „Heating Solutions Navigator“ ist ein Software-Tool für Daikin Fachpartner. Diese Software unterstützt Sie bei der Daikin Altherma Auslegung. Finden Sie die optimale Lösung für Ihre Kunden.
- › Mit dieser Software können Sie Installationen zusammenstellen, maßgeschneiderte Rohrleitungs- und Elektroschaltpläne entwerfen, die Installation konfigurieren und vieles mehr.
- › Einfache Auslegung der Daikin Altherma mit Hilfe der vereinfachten Heizlast Berechnung unter Berücksichtigung des aktuellen Verbrauchs von Gas, Strom, Öl oder Pellets.
- › Der Brauchwasser-Rechner unterstützt Sie den Brauchwasserbedarf mitzuberechnen.
- › Durch die Eingabe des Standortes wird die Normaußentemperatur berücksichtigt.



e-Care App



Die Daikin **e-Care** App ermöglicht dem Daikin Fachpartner eine Registrierung der installierten Daikin Geräte am "Stand By Me" Portal durch einfaches einscannen eines QR-Codes. Dadurch kann schnell und einfach die Konfiguration der installierten Heizungsanlage oder, über den **e-Doctor**, eine Problembefehung vorgenommen werden.

Bestellen Sie Ersatzteile direkt über die **e-Care** App im Bereich **e-Bauteile**, aktualisieren Sie die Einstellungen Ihrer Installationen mittels WLAN-USB-Stick. Zudem können Sie, dank dem Inbetriebnahme-Assistenten **e-Configurator**, Fehler bei der Inbetriebnahme vermeiden.

Nutzen Sie den **e-Doctor** um eine neue Fehlersuch Sitzung zu starten oder eine bereits begonnene dort fortzusetzen, wo Sie aufgehört haben. Der **e-Doctor** kann auch über die Auswahl einer Anlage aus dem Teil "Meine Installationen" aufgerufen werden.

Mit Hilfe dem direkter Link zum **Daikin Altherma Technical Data Hub**, können Sie alle Daikin Altherma Dokumente finden, Kombinationsspezifische Schema erstellen, Rohrleitungs- und Elektroschaltpläne finden und vieles mehr.



Stand By Me – mein Gefühl der Sicherheit

Durch die Registrierung der Daikin Installation Ihres Endkunden am Stand By Me Portal, können Sie beruhigt davon ausgehen, dass Ihr Kunde stets den höchsten Komfort genießt. Und das bei maximaler Energieeffizienz und Nutzerfreundlichkeit sowie mit einem starken Kundendienst im Rücken.



Kostenfreie Verlängerung der Ersatzteilgarantie

Ein Vorteil von **Stand By Me** ist die kostenfreie Verlängerung der Ersatzteilgarantie.

- Erweiterte Ersatzteilgarantie
- Tritt sofort mit der Registrierung der Installation und Freigabe durch den Endkunden in Kraft

KOSTENFREI



Übersichtliche Datenbank für den Daikin Fachpartner

Mit der Registrierung der Installation am **Stand By Me** Portal haben Sie eine übersichtliche Installationsdatenbank, die Sie beim zukünftigen Service der Daikin Anlagen bei Endkunden, wie Wartungen oder Reparaturen unterstützt.

Ihnen und Ihrem Endkunden wird garantiert:

- Übersicht der Installationen mit Geräte- und Endkundendaten
- Übersicht auch in der e-Care App für den Endkunden sichtbar
- Zugriff in der e-Care App auf die Anlage über e-Configurator, e-Doctor und e-Bauteile



Wartungspläne

Wartungen ganz einfach im Überblick mit dem **Stand By Me** Portal:

- Wartungsintervalle sind festgelegt
- Automatische Erinnerung per E-Mail an den Endkunden und den eingetragenen Daikin Fachpartner
- Regelmäßige Wartungen ermöglichen eine lange Lebensdauer und einen reibungslosen Betrieb
- Verlässlichen Service durch den Daikin Fachpartner

Registrieren Sie die Daikin Installationen:

www.standbyme.daikin.at



Wir sind 24/7 für Sie da!

Das Daikin Kundenportal

Entdecken Sie unser Daikin Kundenportal
my.daikin.at **Alles auf einen Blick - ganz einfach!**

Daikin bietet Ihnen jetzt noch mehr Flexibilität sowie Sicherheit im Umgang mit Ihren Daten.

my.daikin.at



In unseren digitalen Preislisten finden Sie Verlinkungen zu den Produktseiten und Unterlagen am Daikin Partnerportal.

Dadurch haben Sie mit einem Klick 24/7 Zugang zu allen Produktseiten mit wichtigen Informationen und Unterlagen wie Datenbücher, Installations- und Bedienungsanleitungen.



Der Daikin Webshop myProshop

- › Login mit Ihrer Daikin ID
- › Lagerbestand live prüfen
- › erweiterte Produktseiten
- › leichte Konfiguration durch Ansicht der passenden Zubehörteile
- › Bestellübermittlung in Echtzeit durch die Integration in unser SAP Bestellsystem
- › lagernde Artikel sind schneller in der Auslieferung, wenn sie diese am nächsten Tag benötigen



Ihre Vorteile am Daikin Kundenportal:



Zugang jederzeit und von überall aus



Angebote, Bestellungen, Rechnungen und Kontostand übersichtlich einsehbar



Benutzerverwaltung durch den Administrator des Unternehmens



Zugriff auf den Daikin Webshop „myProshop“ (Berechtigung notwendig)



Lagerstand unserer Produkte einsehen, für Zugänge mit Berechtigungen ab der Rolle mit Angebotseinsicht



Login auf die Daikin Academy Lernplattform zur einfachen Nutzung unseres Trainingsangebotes



Direkter Zugriff auf unser „Stand By Me“ Portal, ohne zusätzlichen Login (Freigabe am „Stand By Me“ Portal vorausgesetzt)



Alle Dokumente (Broschüren, Kataloge, Spezifikationen, Anleitungen, Bilder und Videos etc.) jederzeit verfügbar über das Partnerportal



Mit einer Anmeldung Zugriff auf digitale Daikin Tools und Anwendungen (Single Sign-on)



Auftragsänderungen bekannt geben, direkt bei der Auftragsbestätigung



Retouren über das Daikin Kundenportal eingeben und übermitteln



Partner Community, unser effizientes Lead Management Tool (Berechtigung notwendig)

Merkmale und Funktionen



Solar-bereit

Nutzen Sie den Vorteil von Solarenergie. Schließen Sie Ihren Warmwasserspeicher einfach an Solarkollektoren auf dem Dach an.



Garantierter Betrieb bis zu -25° C

Daikin-Geräte sind für alle Klimabereiche geeignet und halten mit einem Betriebsbereich bis zu -25° C sogar strengen Winterbedingungen stand.



Hygienisches Warmwasser

Die Struktur des Wärmespeichers gewährleistet eine optimale Wasserhygiene und vermindert das Risiko von Bakterien und Legionellen. Seien Sie versichert, dass Ihr Warmwasser frisch und sicher ist.



Photovoltaik Anschluss



Integrated

Integrated – Heizen, Kühlen und Warmwasserbereitung in einer Einheit



Made in Europe

Unsere Altherma wird in Europa entwickelt und hergestellt



Flexible Abstände

zwischen Außen- und Innengerät



Widerstandsfähige Außeneinheit

Das Außengerät ist auch für harte Winterbedingungen geeignet.



Flüstermodus

Betrieb im Flüstermodus möglich



Gas-Brennwerttechnik

Sorgt für eine saubere Verbrennung und Rückgewinnung von Wärme aus dem Abgasstrom.



Multisplit-Anwendung – Komfort im ganzen Haus, mit einem einzigen Außengerät

Dieses Gerät kann an Multisplit-Außengeräte angeschlossen werden. Mit Multisplit-Anwendungen können mehrere Räume durch ein einziges Außengerät klimatisiert werden.



Modbus

Kommunikation mit einem Gebäudeleitsystem über Modbus



Modulation

Die Leistung wird mittels Inverter stufenlos an den gerade passenden Bedarf angepasst.



Onecta App

Regeln und überwachen Sie Ihre Innengeräte mit der Onecta App von einem beliebigen Ort aus über Ihr lokales Netzwerk oder über das Internet. Umstellung der App für alle Innengeräte im Laufe des Jahres. Hardware Änderungen vorbehalten – technische Klärung mit Ihrem Fachberater.



Sprachsteuerung

Über Amazon Alexa oder Google Assistant

BLUEEVOLUTION

Kernstück der Blueevolution-Technologie sind das Kältemittel R-32 und ein speziell entwickelter Verdichter. Daikin hat als weltweit erstes Unternehmen mit R-32 betriebene Wärmepumpen auf den Markt gebracht. Das Kältemittel R-32, erzielt höhere Wirkungsgrade und trägt durch sein deutlich niedrigeres Treibhauspotenzial (GWP) zur Senkung des CO₂-Ausstoßes bei.

R-32 kann problemlos wiedergewonnen und wiederverwendet werden und stellt somit eine hervorragende Lösung zum Erreichen der CO₂-Ziele der Europäischen Union dar.

R-32

**VOLLE
Förderung**
dank R-32
möglich*

Daikin Altherma 3 H MT

Erfüllt die Bedürfnisse
einer modernen Gesellschaft

Konzipiert in Europa und für Europa

Das Wetter in Europa kann gelegentlich recht rau sein. Aus diesem Grund haben wir die Daikin Altherma 3 H MT so ausgelegt, dass Sie sich auch bei Außentemperaturen von bis zu -28°C auf wohlige Wärme in Ihrem Zuhause verlassen können.

Zudem bleibt die max. Vorlauftemperatur von 65°C bis zu einer Außentemperatur von -15°C unverändert. Selbst bei einer Außentemperatur von -28°C wird noch eine Vorlauftemperatur von bis zu 62°C erreicht. Dieses Betriebsverhalten konnte dank einer ausgeklügelten Daikin Technologie erreicht werden.

Daikin als Innovator ist bestrebt, Zuverlässigkeit und Effizienz von Wärmepumpen immer weiter zu steigern. Um ein noch günstigeres und energiesparsameres Betriebsverhalten zu erreichen, hat Daikin die „Bluevolution“-Technologie entwickelt. Diese Technologie findet sich mittlerweile in allen neuen Produkten und somit auch in der Daikin Altherma 3 H MT wieder.

Die Daikin Altherma 3 H MT ist das erste Daikin Außengerät in unverkennbarem Design. Da das Gerät nur einen einzigen Ventilator benötigt, ist es besonders leise und das in Schwarz gehaltene Frontgitter passt sich unauffällig an jedes Umfeld an.

Alle diese speziellen Komponenten wurden eigens von Daikin selbst entwickelt und machen die Daikin Altherma 3 H MT unverwechselbar.

Hervorragendes Betriebsverhalten, Betrieb mit erneuerbarer Energie, angenehmes Design und keine störenden Schallemissionen:

Genau das macht den Inbegriff der Wärmepumpe aus!

Platzsparendes Gerät in anspruchsvollem Design

Neben der Geräuschentwicklung ist heutzutage auch das Design ein entscheidender Punkt. Daher haben wir besonderes Augenmerk darauf gerichtet, dass sich das Außengerät unauffällig in Ihr Zuhause einfügt.

Das in Schwarz gehaltene sich horizontal erstreckende Frontgitter verbirgt den Ventilator im Inneren vollständig. Mit seinem mattgrauen Gehäuse hebt sich das Gerät kaum von der Wand dahinter ab. Dieses Gerät wurde mit einem iF Design Award 2019 und mit einem RedDot Design Award 2019 gewürdigt.



reddot design award
winner 2019



BLUEVOLUTION

Kernstück der Bluevolution-Technologie sind das Kältemittel R-32 und ein speziell entwickelter Verdichter. Daikin hat als weltweit erstes Unternehmen mit R-32 betriebene Wärmepumpen auf den Markt gebracht. Das Kältemittel R-32, erzielt höhere Wirkungsgrade und trägt durch sein deutlich niedrigeres Treibhauspotenzial (GWP) zur Senkung des CO_2 -Ausstoßes bei.

R-32 kann problemlos wiedergewonnen und wiederverwendet werden und stellt somit eine hervorragende Lösung zum Erreichen der CO_2 -Ziele der Europäischen Union dar.

R-32

*Stand Jänner 2023. Über den aktuellen Stand gibt Ihnen die jeweilige Förderstelle Auskunft.

Daikin Altherma 3 H MT

Einsatzgebiete

Daikin ist Pionier bei Sanierungswärmepumpen

Über 10 Jahre Erfahrung im Heizkesseltausch mit Hochtemperatur-Wärmepumpen

Sanierung - Steigen Sie jetzt auf eine Wärmepumpe um

Eine Daikin Altherma 3 H MT eignet sich perfekt für Ihr Modernisierungsvorhaben. Diese Wärmepumpe bringt das Vorlaufwasser auf eine Temperatur von bis zu 65 °C, wie ein Heizkessel, und das ganz ohne elektrische Reserveheizung. Mit dieser Vorlauftemperatur können Sie in der Regel Ihre bereits **installierten Heizkörper weaternutzen**. Durch die Umstellung Ihrer Heizungsanlage von Kessel auf Daikin Altherma 3 H MT sparen Sie zudem Platz. Unser bodenstehendes Modell beansprucht eine nur sehr kleine Stellfläche von weniger als 0,36 m². Als Mitteltemperatur-Wärmepumpe liefert die Daikin Altherma 3 H MT eine Vorlauftemperatur von 65 °C, sodass **Heizkesseln einfach ersetzt** werden können.

VORHER



NACHHER



Neubau

Auch für Neubauten stellt die Daikin Altherma 3 H MT eine gute Lösung dar. Die hohe mögliche Vorlauftemperatur der Wärmepumpe von 65°C kombiniert mit der **intelligenten Smart Grid Logik** sorgt für eine optimale Ausnutzung Ihrer **Photovoltaikanlage**.

Auch für **hohen Warmwasserkomfort** ist gesorgt.

Eine Investition in den Umweltschutz

Mit einer Umstellung von einem Heizkessel auf eine Wärmepumpe wechseln Sie zu einer „grünen“ Lösung. Es werden kein Gas und kein Öl mehr verbrannt. Wird die Wärmepumpe mit Strom von einem Ökostromanbieter betrieben, heizen Sie zu 100 % mit regenerativer Energie. Wärmepumpen allgemein senken den CO₂-Ausstoß um 70 %. Den Unterschied können Sie auch bei Ihren Energiekosten erkennen. Ihre Investition kann sich schon nach einem einzigen Jahr gelohnt haben!



Eine Lösung, viele Kombinationen

Für die Außengeräte der Baureihe Daikin Altherma 3 H MT stehen Ihnen drei verschiedene Modelle von Inneneinheiten in verschiedenen Versionen bezüglich Heizen, Kühlen und Warmwasser zur Auswahl.

Außengerät H MT

Das Außengerät ist in drei Leistungsklassen verfügbar: 8, 10, 12.



Auslegungstool HSN

Nützen Sie unser Auslegungstool HSN auf unserem Stand By Me Portal. Informationen und Login über das Daikin Kundenportal.

Modell F mit integriertem Warmwasserspeicher aus Edelstahl

Bei diesem Modell handelt es sich um ein kompaktes Gerät mit einer kleinen Stellfläche von 595 x 625 mm. Das Gerät verfügt über einen **Edelstahl Warmwasserspeicher** mit 230l Inhalt. Auf Wunsch kann dieses Gerät mit der Funktion „Kühlen“ oder als Modell Z mit der Funktion „Zwei Heizkreise“ ausgestattet werden.



Modell ECH₂O mit integriertem Hygiene-Warmwasserspeicher

Das ECH₂O-Modell ist mit einem **Hygiene-Warmwasserspeicher** von 300 bzw. 500 Litern ausgestattet und kann als Energiezentrale mit Solaranlagen sowie mit anderen Wärmequellen verbunden werden. Alle ECH₂O Modelle verfügen über eine Kühlfunktion.

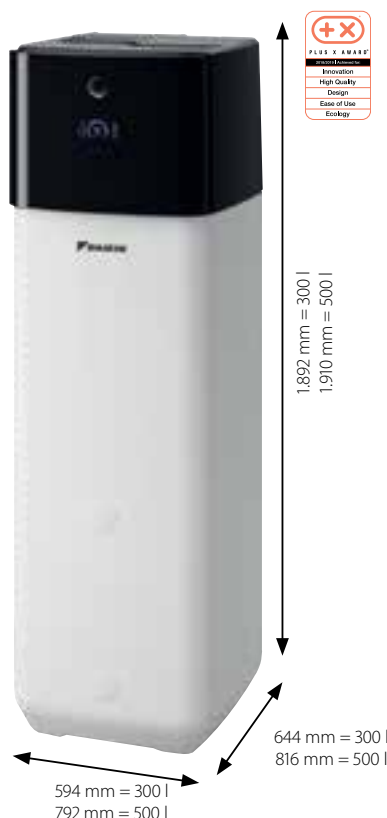

Wandmontiertes Modell W

Bei diesem Modell handelt es sich um das **kompakteste** Gerät. Für eine Warmwasserbereitung muss jedoch ein separater Speicher installiert werden. Auf Wunsch kann diese Einheit auch mit der Funktion „Kühlen“ ausgestattet werden.

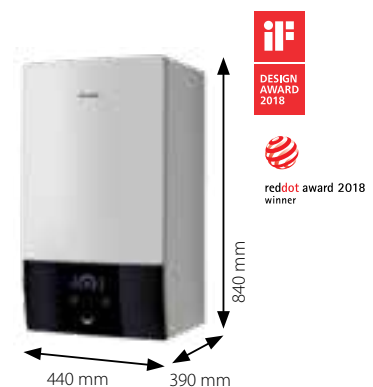

Alle Altherma 3 H HT/MT Modelle besitzen Smart Grid Funktionalität.

Damit sind Sie für zukünftige Energienetze sowie für einen optimierten Einsatz Ihrer **PV-Solaranlage** gerüstet.

Höchster Komfort

durch höchste Funktionsvielfalt

Wählen Sie aus den Daikin „Dreimal Plus“ einen Ihren Bedürfnissen entsprechenden Funktionsumfang aus. Die Inneneinheiten stehen in 3 Modellversionen zur Auswahl: „Nur Heizen“, „Heizen und Kühlen“ und „Zwei Heizkreise“. Sie können Ihre Daikin Heizungsanlage nach Ihrem Bedarf anpassen.

+ Version H „Nur Heizen“

Die Funktion „Nur Heizen“ ist in dieser Produktreihe serienmäßig in allen drei Versionen von Inneneinheiten integriert. Diese Funktion der Inneneinheiten sorgt für Raumheizen und Warmwasserbereitung.

+ Version X „Heizen und Kühlen“

Wenn zudem Kühlen realisiert werden soll, stehen alle drei Inneneinheiten auch als Version „Heizen & Kühlen“ zur Verfügung¹⁾. „Heizen und Kühlen“ besagt, dass das System die Richtung des Wärmetransports umkehren kann und somit die Räume kühlt, statt sie zu heizen. Die Funktion „Kühlen“ kann nur mit Fußbodenheizungen und/oder Gebläsekonvektoren realisiert werden.

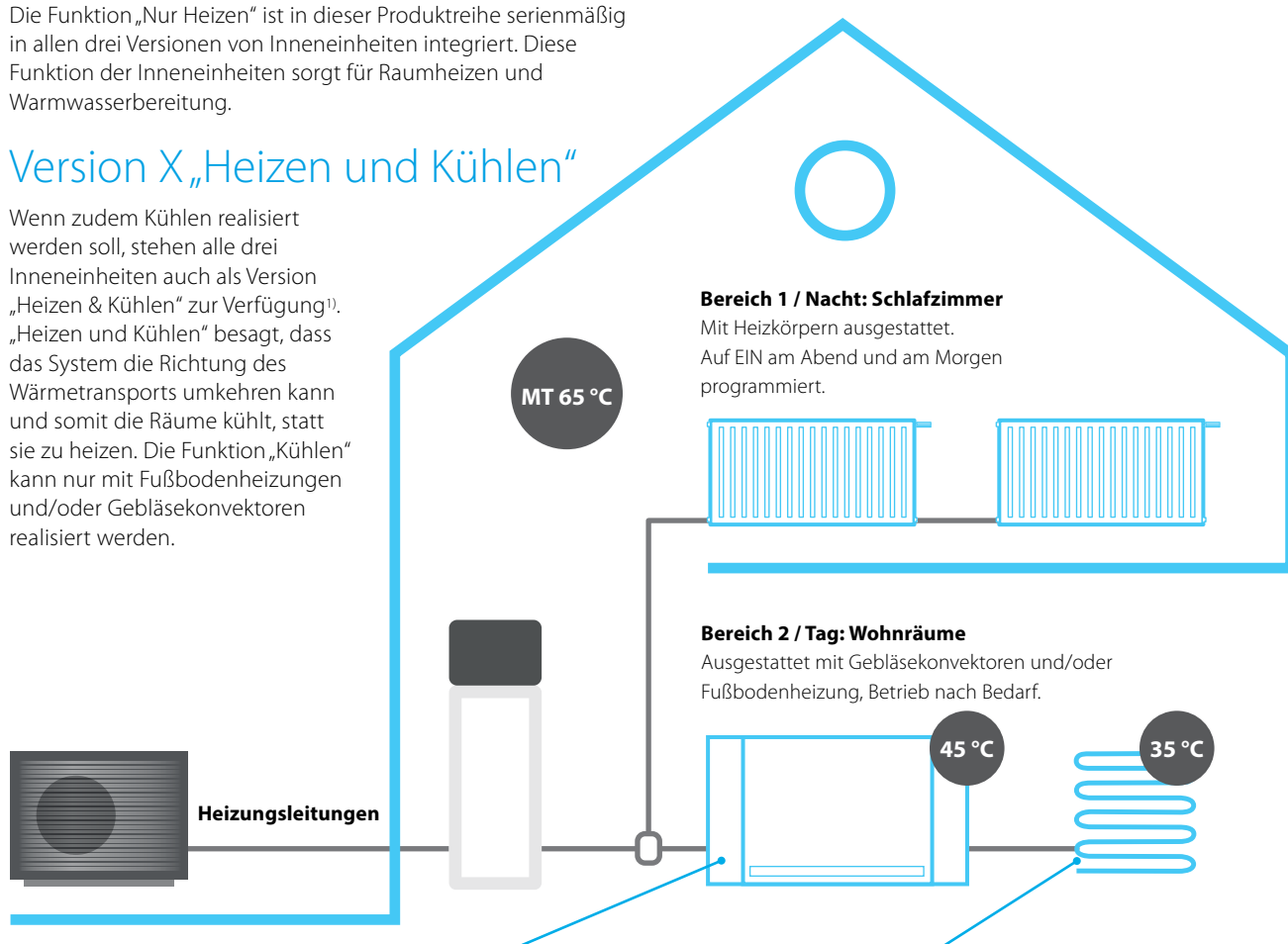

Daikin Altherma HPC (Wärmepumpenkonvektoren) werden am normalen Heizungssystem aber mit spezieller Isolierung angeschlossen und können sowohl heizen als auch kühlen. Diese Geräte können kombiniert installiert werden und passen auch perfekt zu Fußbodenheizungen.

Fußbodenheizungen oder Wandheizungen werden von Heizungswasser mittlerer Temperatur durchflossen und heizen so den Raum. Im Sommer kann jedoch auch Kaltwasser durchgeleitet werden, um den Raum zu temperieren.

+ Version Z „Zwei Bereiche“

Das Modell F mit Warmwasserspeicher aus Edelstahl ist auch in der Version Z „Zwei Heizkreise“ verfügbar. Bei dieser Version können Sie zwei voneinander unabhängige Zonen mit unterschiedlichen Vorlauftemperaturen einfach einbinden (z. B. Fußbodenheizung im Wohnraum und Heizkörper im Obergeschoss).

Die Version Z "Zwei Bereiche" beinhaltet im Innengerät einen Mischer mit Mischerkreispumpe sowie eine Direktkreispumpe. Dies ermöglicht eine saubere, kompakte, schnelle und zuverlässige Installation.

1) Mit Ausnahme der Version "Zwei Heizkreise"



*Keine Gewähr auf positive Förderzusage

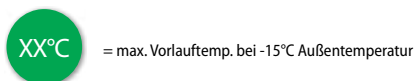

- › Daikin R-32 BLUEEVOLUTION Technologie
- › **Hervorragender Schalldruckpegel**
- › Hocheffizienter **Daikin Inverter Double-Injection Scroll-Verdichter**
- › **Bis zu 65°C Vorlauftemperatur bis -15°C Außentemperatur**
- › Speichervolumen 300 bzw. 500 Liter
- › **Hydro-Split Wärmepumpe** - keine Kältemittelleitung notwendig
- › Betriebsbereich beim **Heizen bis -28°C Außentemperatur**
- › **Intelligente Smart Grid Funktion zur effizienten Integration von PV-Anlagen**
- › W-LAN mitgeliefert
- › **Modbus fähig mit optionalem ModBus Adapter**
- › Intuitive Menüführung
- › Integrierter Außentemperaturfühler (im Außengerät)
- › Integrierter Wärmemengenmesser (nicht geeicht)
- › **Hygienische Warmwasserbereitung**
- › **Wärmetauscher aus hochwertigem 1.4404 Edelstahl**
- › Zusätzliche Ausstattungsmerkmale der Version Biv:
- › **Bivalenzoption** zur einfachen Integration eines wasserführenden Ofens oder eines Drucksolar-Systems (Biv)



Preise Inbetriebnahme siehe Seite 289.

Hinweis: Um sicherzustellen, dass die werksseitig verbaute Umwälzpumpe ausreichend ist, beachten Sie bitte die Pumpenkennlinie in der Installationsanleitung des von Ihnen gewählten Wärmeerzeugers.

Energieeffizienzklasse Übersicht

Luft-/Wasser Wärmepumpe Daikin Altherma H MT ECH ₂ O (Alle Werte für durchschnittliches Klima)			GET-ID*	 Vorlauftemperatur 55°C	 Vorlauftemperatur 35°C	 (Zapfprofil)
Typ	Bestell-Nr.					
H MT 8	Innengerät Heizen und Kühlen Heizen und Kühlen Biv	ETSX12P30E ETXSB12P30E	26982	A++	A+++	A (L)
	Außengerät	EPRA08EW1				
	Innengerät Heizen und Kühlen Heizen und Kühlen Biv	ETSX12P50E ETXSB12P50E	26983	A++	A+++	A (L)
	Außengerät	EPRA08EW1				
Raumheizung Eta-s [%]			141	195		
Heizleistung P-Rated [kw]			8,5	8,3		
SCOP			3,59	4,95		
H MT 10	Innengerät Heizen und Kühlen Heizen und Kühlen Biv	ETSX12P30E ETXSB12P30E	26994	A++	A+++	A (L)
	Außengerät	EPRA10EW1				
	Innengerät Heizen und Kühlen Heizen und Kühlen Biv	ETSX12P50E ETXSB12P50E	26995	A++	A+++	A (L)
	Außengerät	EPRA10EW1				
Raumheizung Eta-s [%]			141	196		
Heizleistung P-Rated [kw]			8,5	8,3		
SCOP			3,6	4,98		
H MT 12	Innengerät Heizen und Kühlen Heizen und Kühlen Biv	ETSX12P30E ETXSB12P30E	26986	A++	A+++	A (L)
	Außengerät	EPRA12EW1				
	Innengerät Heizen und Kühlen Heizen und Kühlen Biv	ETSX12P50E ETXSB12P50E	26895	A++	A+++	A (L)
	Außengerät	EPRA12EW1				
Raumheizung Eta-s [%]			141	196		
Heizleistung P-Rated [kw]			8,5	8,3		
SCOP			3,6	4,98		



*Bitte beachten Sie dass sich die GET-ID über das Jahr auch ändern kann bzw. bei einem Modellwechsel die Wärmepumpen auch aus der GET-Datenbank genommen werden können. Daher GET-ID immer auch nachprüfen.

Für die Produkt- und Paketlabels sowie technische Datenblätter für unsere Heizungssysteme besuchen Sie unsere frei zugängliche Daikin Energielabel-Generator Website: <https://www.daikin.at/energielabel>.





Irrtum und technische Änderungen der in gedruckten Unterlagen enthaltenen Daten vorbehalten.





(BIV Version)

	Typ / Bestell-Nr.	Preis €	
 <p>Daikin Altherma 3 H MT ECH₂O Heizen&Kühlen Inneneinheit mit integriertem Energiespeicher für die hygienische Warmwasserbereitung im Durchlaufprinzip. Hydraulisch ausgerüstet mit Hocheffizienzpumpe, Umschaltventile für Warmwasser/Heizung und Heizen/Kühlen mit integrierter Rücklauf-temperaturbegrenzung, Heizungs-Sicherheitsbaugruppe mit elektronischem Manometer, Durchflusssensor sowie Füll und Entleerungshähnen. Elektroheizer EKECBUA9W bitte separat bestellen (Anschlussset EKECBUC01A notwendig!) Maße 500l Version (B x T x H) 792 x 817 x 1.910 mm. Maße 300l Version (B x T x H) 594 x 644 x 1.892 mm.</p> <p>Version 500l (beachten Sie die techn. Daten zur Schüttleistung).</p> <p>Altherma 3 H MT ECH₂O für H MT 8-12 Außengeräte.</p> <p>Version 500l BIV Zusätzlich mit Wärmetauscher (für Kaminöfen mit Wassertasche, Therm. Solaranlage, ...)</p> <p>Altherma 3 H MT ECH₂O BIV für H MT 8-12 Außengeräte.</p>			
		Wesentlich größerer Warmwasser Wärmetauscher bei 500l Version!	
		ETSX12P50E	7.367,-
		ETSXB12P50E	7.863,-
 <p>Version 300l (beachten Sie die techn. Daten zur Schüttleistung).</p> <p>Altherma 3 H MT ECH₂O für H MT 8-12 Außengeräte.</p> <p>Version 300l BIV Zusätzlich mit Wärmetauscher (für Kaminöfen mit Wassertasche, Therm. Solaranlage, ...)</p> <p>Altherma 3 H MT ECH₂O BIV für H MT 8-12 Außengeräte.</p>			
		ETSX12P30E	6.484,-
		ETSXB12P30E	6.981,-



Unbedingt erforderliches Zubehör!

	Typ / Bestell-Nr.	Preis €
 <p>Inline-Backupheizer 9kW (E-Zusatzheizer) Inline E-Heizer für Altherma 3 ECH₂O. 3~N 400V 50Hz 9kW zur Unterstützung der Wärmepumpe als Backup- und Boosterheizer. Hinweis: Zum Anschluss ist das passende Anschlussset EKECBUC01A und Backupheizer unbedingt erforderlich!</p>	EKECBUA9W	671,-
 <p>Anschlussset Inline Heater EKECBUA9W Zum Anschluss des Backupheaters EKECBUA9W an die Inneneinheit der Daikin Altherma 3 ECH₂O</p>	EKECBUC01A	123,-
 <p>Anti Frost Ventil AFVALVE1 1" AG - Verschraubung bauseits Entleert das Heizungssystem wenn die Temperatur des Heizungswassers unter 3°C fällt (-/+ 1°C). Hinweis: beim Kühlen nicht unter 7°C! Hinweise: Gefälle beachten, eventuell werden mehr Entleerungsventile gebraucht (Vorlauf/Rücklauf, Wassersäcke, ...)." Mindestens 2 Stück werden benötigt!</p>	AFVALVE1	165,-
 <p>Schlamm- und Magnetabscheider K.FERNOXTF1 Kompakter Schlammabscheider mit Ablasshahn und Fittings. Einbau waagrecht und senkrecht möglich. 1" AG Anlagen immer vor Inbetriebnahme spülen/reinigen!</p>	K.FERNOXTF1	312,-

Split Luft/Wasser-Wärmepumpen bis 65 °C Vorlauf

		Typ / Bestell-Nr.	Preis €	
	Daikin Altherma 3 Mitteltemperatur-Außengerät R-32 Inverter-Hydrosplit-Wärmepumpen-Außengerät als Inverter-gesteuerte Kompressor-/Verdampfeinheit mit erweitertem Modulationsbereich. Untergebracht in einem wetterfesten Gehäuse. Eingebauter Außenfühler. Anschlussmöglichkeit für bauseitiges Begleitheizband mit max. 120W. Einsatzbereich: Heizen bis -28 °C Außentemperatur. Maße (B x T x H) 1.270 x 533 x 1.019 mm. Empfohlene Absicherung 3~N 400V C16 Spannungsversorgung 3~ N PE 400V 50Hz	 		
	Daikin Altherma H MT 8 Für Gebäudeheizlasten von 7,5-9,5kW *	Nützen Sie unser Auslegungstool HSN auf unserem Stand By Me Portal.	EPRA08EW1	6.328,-
	Daikin Altherma H MT 10 Für Gebäudeheizlasten von 9-11kW *		EPRA10EW1	7.162,-
	Daikin Altherma H MT 12 Für Gebäudeheizlasten von 10-12kW *		EPRA12EW1	7.997,-

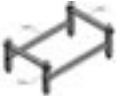
Zubehör Außengerät

		Typ / Bestell-Nr.	Preis €
	Standkonsole zum direkten Befestigen auf Betonböden oder Ähnlichem Maße (LxBxH): 860x535x338mm	EKMST1	625,-
	Standkonsole mit Gummiprofilen zum direkten Aufstellen auf den Boden. Maße (LxBxH): 860x535x415-470mm (einstellbar) Anwendungsspezifisch bauseitige Federelemente zu verwenden. Schneehöhe beachten!	EKMST2	695,-
	Flexi Profil zur Sockelmontage des Außengerätes Packungsinhalt 2 Stk. Maße (LxBxH): 600x180x100 mm Anwendungsspezifisch bauseitige Federelemente zu verwenden. Schneehöhe beachten!	K.FF600S	119,-

 = max. Vorlauftemp.

 = max. Vorlauftemp. bei -15°C Außentemperatur

* Diese Beispielschätzungen wurden mit der Daikin Auslegungssoftware Daikin HSN unter folgenden Einsatzbedingungen ermittelt: Vorlauftemperatur 35-65°C im Auslegungspunkt und 25-40°C bei Heizgrenztemperatur ohne Berücksichtigung der Warmwasserbereitung für den Standort Linz.

Nützen auch Sie die Vorteile des HSN auf unserem Stand By Me Portal. Informationen und Login über das Daikin Kundenportal.

Diese Angaben ersetzen weder eine korrekte Berechnung, Auslegung noch eine Anlagenplanung!

Zubehör Innengerät Elektrik

	Typ	Bestell-Nr.	Preis €	
	Madoka Bedien- und Anzeigeeinheit Als Fernbedienung der Luft/Wasser-Wärmepumpe inkl. Funktion Raumthermostat. Programme sind nur mittels Online Controller oder am Wärmepumpenregler einstellbar. Für SmartGrid Nutzung notwendig! In Weiß, Silber und Schwarz verfügbar. Bei zwei Heizkreisen: Madoka für den Hauptkreis (Fußbodenheizungskreis) Für die Zusatzzone (Heizkörper), ist zusätzlich ein EKRTWA oder EKRTTB Raumthermostat notwendig!	BRC1HHDW	177,-	
		BRC1HHDS	177,-	
		BRC1HHDK	177,-	
	Option 1 für die Zusatzzone (Heizkörper): Kabelgebundener Raumthermostat Batteriebetrieb. Potentialfreier Ein/Aus Kontakt (230V)	EKRTWA	242,-	
	Option 2 für die Zusatzzone (Heizkörper): Funk-Raumthermostat Sender (batteriebetrieb) und Empfänger	EKRTTB	488,-	
	BiZone-Kit Mischermodule (max. eines anschließbar!) Regelungseinheit für einen Mischer- und einen Direktkreis inklusive Mischerkreisfühler. Verbindung über Busleitung mit der Wärmepumpe. Bei Appsteuerung ist die Zusatzzone (HK, HPC, ...) nicht sichtbar. Modul kann auch im Kühlmodus mischen wenn die Wärmepumpe ein Heizen/ Kühlen Modell ist. Nicht mit APP-Steuerung kombinierbar! Bei zwei Heizkreisen: - Madoka als Raumthermostat für den Hauptkreis (Fußbodenheizungskreis) - EKRTWA oder EKRTTB für die Zusatzzone (Direktkreis)	EKMIKPOA	332,-	
	DCOM gateway mit Modbus Kommunikation, Spannungseingang (1-10V), 2x Relaisausgänge (Alarm, Betriebsmeldung Heizen). Bauseitiges 24V DC Netzteil wird benötigt.	DCOM-LT/IO	439,-	
	DCOM gateway Modbus Kommunikation. Bauseitiges 24V DC Netzteil wird benötigt.	DCOM-LT/MB	414,-	
	Daikin HomeHub Modbus TCP/IP oder RTU Schnittstelle. Verbindung zur Wärmepumpe über P1/P2 Signalleitung. AC/DC Steckernetzteil im Lieferumfang. Steckdose wird benötigt. LAN-Kabel zum Router bauseits	EKRHH	450,-	
	Dezentaler Außentemperaturfühler Umgebungstemperatur-Fernmessung durch das Außengerät	EKRSC1	EKRSC1	152,-
	Innentemperatur Sensor Zur Erfassung der Raumtemperatur (nicht gleichzeitig mit dezentralem Außenfühler EKRSC1 möglich).		KRCS01-1	129,-
	LAN Adapter zur komfortablen Steuerung per App Internetanbindung über (bauseitiges) LAN Kabel zu einem Router. (mit MMI ab Version 6.8.0) Nicht mit DCOM kombinierbar.		BRP069A62	177,-
	Einschub W-LAN Modul Im Lieferumfang der Wärmepumpe Bitte achten Sie auf ausreichenden W-LAN Empfang am Aufstellungsort.		BRP069A78	47,-

Zubehör Hydraulik

		Typ	Bestell-Nr.	Preis €
	Strangregulierungsventil Einstellbereich Durchfluss 10-40l/min Zum Einregulieren des Durchflusses nach Puffer/Weiche Kv (m3/h) 7,2, Dimension 1" IG	FLG	KBLNVALVE	143,-
	Durchfluss-Einregulierungsventil Zum Einbau in die Kaltwasser-Zuleitung um den Durchfluss bei Bedarf einregulieren zu können (Schüttleistung). Einstellbereich 2-16l/min.	FLG	164102-RTX	91,-
	Zirkulationslanze Zur energetisch optimierten Einbindung der Brauchwasserzirkulation in den Warmwasseranschluss der Daikin Altherma ECH ₂ O Wärmepumpe	ZKL-H	141554	125,-
	Anschlusswinkel SCS/HYC Der optionale Anschlusswinkel ermöglicht das einfache Befüllen des Speichers über den Füll- und Entleeranschluss des Speichers (Gewindeanschluss 1" IG)	AW BAS	165210	59,-
	KFE Befüllanschluss Für Daikin Altherma Compact, Daikin GCU Compact und Daikin Hygienespeicher. Zum einfachen Befüllen und Entleeren über den KFE-Anschlusshahn	KFE BA	165215	42,-
	BIV-Verbindungssatz Für den einfacheren Anschluß eines externen Wärmeerzeugers an das BIV Register	BIV	EKECBIVCO1A	181,-
	Hydraulische Weiche DN 125 Bestehend aus in vier Zonen aufgeteiltem Rundrohr DN125 (Baulänge ca. 1.550 mm), versehen mit 6 x Heizkreisanschluss 1" AG, 2 x Anschluss Wärmeverteilung 1" AG sowie 1" AG für Entlüftung, mit Standfuß, 40 kW max. Ausgangsleistung, 6 bar max. zul. Betriebsdruck, 110 °C max. zul. Temperatur.	HWC	172900	831,-
	Wärmedämmung für hydraulische Weiche 172900 Wärmedämmung nach EnEV, bestehend aus 60 mm PUR-Schaum im verzinkten Stahlblechmantel.	WHWC	172901	525,-
	Hydraulische Weiche für den waagerechten Einbau Bitte beachten Sie den Mindestwasserinhalt zwischen Außengerät und Hydraulischer Weiche von 20l wahrscheinlich ist ein kleiner Serienpuffer nötig!		EKMIKBVA	159,-
	Verteiler für Hydraulische Weiche Kombinierbar mit Hydraulischer Weiche EKMIKBVA und Pumpengruppen EKMIKHMA und EKMIKHUA		EKMIKDIA	251,-
	Mischergruppe für alle Daikin Wärmeerzeuger Für einen gemischten Heizkreis. Anschlussfertig, im Wärmedämmgehäuse, mit Hocheffizienz-Umwälzpumpe, Motormischer, Absperrventilen und Temperaturanzeigen.	MK	EKMIKHMA	651,-
	Pumpengruppe für alle Daikin Wärmeerzeuger Für einen ungemischten Heizkreis. Anschlussfertig, im Wärmedämmgehäuse, mit PWM gesteuerte Hocheffizienz-Umwälzpumpe, Absperrventilen und Temperaturanzeigen.	PK	EKMIKHUA	487,-
	3-Wege-Umschaltventil 1" AG 3-Wege-Umschaltventil 1" AG mit Motorantrieb 240 V, Umschaltzeit 6 Sek. inkl. Anschlusskabel 2 m. Unterscheidet sich vom Umschaltventil im Set EKHY3PART	3-W SV	156034	173,-

ETSX(B) (Innengerät) Die BIV Versionen sind mit Zusatzwärmetauscher.



		Daikin Altherma 3 H MT ECH ₂ O			
		ETSX ECH ₂ O 300I H MT 8-12	ETSX ECH ₂ O 500I H MT 8-12	ETSXB ECH ₂ O BIV 300I H MT 8-12	ETSXB ECH ₂ O BIV 500I H MT 8-12
		ETSX12P30E	ETSX12P50E	ETSXB12P30E	ETSXB12P50E
Grunddaten					
Abmessungen (B x T x H)	mm	594 x 644 x 1.892	792 x 817 x 1.910	594 x 644 x 1.892	792 x 817 x 1.910
Gewicht Gerät	kg	75	98	76	100
Betriebsbereich Vorlauftemp. (Heizen)	°C	Min: 25/ Max: 65	Min: 25/ Max: 65	Min: 25/ Max: 65	Min: 25/ Max: 65
Betriebsbereich Vorlauftemp. (Kühlen)	°C	Min: 5/ Max: 22	Min: 5/ Max: 22	Min: 5/ Max: 22	Min: 5/ Max: 22
Betriebsbereich DHW (mit EHS)	°C	Min: 25/ Max: 80	Min: 25/ Max: 80	Min: 25/ Max: 80	Min: 25/ Max: 80
Mindestwasservolumen des Heizungssystems	Liter	20			
Mindest Durchflussmenge	l/min	20			
Pumpe Typ		Grundfos UPM3L K 20-75 CHBL AZA 3 RT			
Speicherdaten					
Speicherinhalt gesamt	Liter	294	477	294	477
Max. zul. Speicherwassertemperatur	°C	85	85	85	85
Bereitschaftswärmeaufwand bei 60 °C	kWh/24 h	1,5 (1)	1,7 (1)	1,5 (1)	1,7 (1)
Trinkwassererwärmung					
Trinkwasserinhalt	Liter	27,3	36,2	12,3	36,2
Maximaler Betriebsdruck	bar	6	6	6	6
Werkstoff des Trinkwasserwärmetauschers		Edelstahl 1.4404	Edelstahl 1.4404	Edelstahl 1.4404	Edelstahl 1.4404
Oberfläche Trinkwasserwärmetauscher	m ²	5,6	7,5	5,6	7,5
Speicherlade-/Entlade-Wärmetauscher					
Wasserinhalt Wärmetauscher	Liter	16	16,4	16	16,4
Oberfläche Ladewärmetauscher	m ²	3,26	3,4	3,26	3,4
Drucksolar-Wärmetauscher					
Wasserinhalt Wärmetauscher	Liter	-	-	3,6	9,1
Oberfläche Ladewärmetauscher	m ²	-	-	0,74	1,83
Schüttleistungen siehe Diagramm auf den weiteren Seiten					
Rohranschlüsse					
Warmwasser	Zoll	1" AG	1" AG	1" AG	1" AG
Heizung Vor- und Rücklauf	Zoll	1" IG	1" IG	1" IG	1" IG
Anschluss zum Außengerät ²⁾	Zoll	1" AG	1" AG	1" AG	1" AG

1) Wärmeverlust gemäß EN12897 und EN 15332

2) Daikin empfiehlt eine gut isolierte Leitung DN40 zu wählen.

**ETSX-E
ETSXB-E**

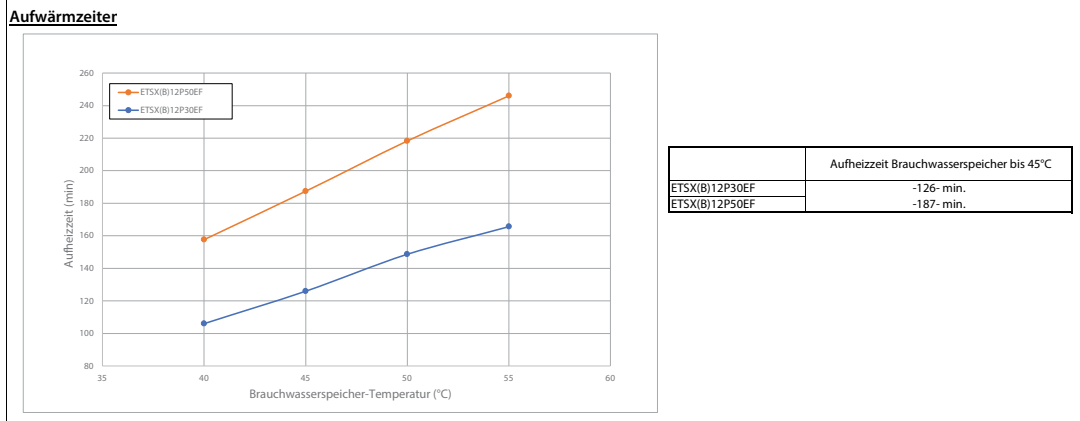

Auswahlhilfe für das Brauchwasserspeichervolumen

Veg 40°C = Die Menge Wasser mit einer Temperatur von 40°C, die entnommen werden kann, wenn der Brauchwasserspeicher auf eine bestimmte Temperatur aufgeheizt ist und die Temperatur des Kaltwasserzulaufs 10°C beträgt.

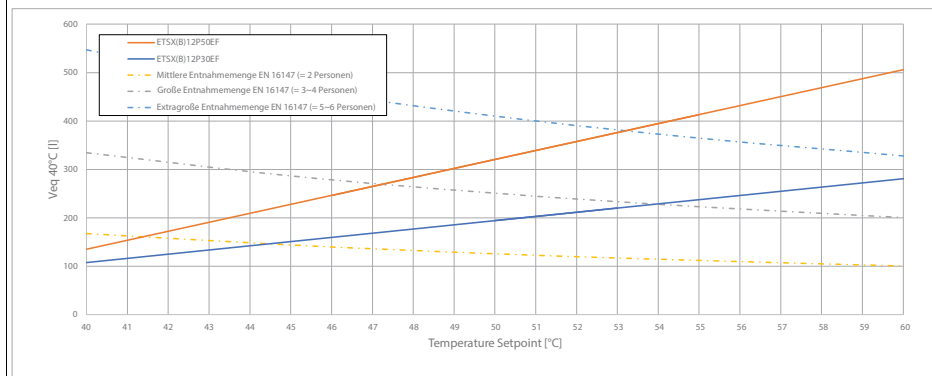

4D136057

Außengeräte für Altherma 3 H MT



		3~N / 400V		
		H MT 8	H MT 10	H MT 12
		EPRA08EW1	EPRA10EW1	EPRA12EW1
Grunddaten				
Max. Heizleistung A-7/W35	kW	7,49	8,84	10,28
Max. Heizleistung A2/W35	kW	7,75	8,05	8,09
Max. Heizleistung A7/W35	kW	7,95	9,25	9,97
Max. Heizleistung A-7 / W55	kW	7,55	9,10	10,58
Max. Heizleistung A-7 / W65	kW	8,00	9,25	10,75
Nenn-Heizleistung A-7/W35	kW	7,49	7,49	7,49
Nenn-Heizleistung A2/W35	kW	5,74	5,74	5,74
Nenn-Heizleistung A7/W35	kW	6,17	6,17	6,17
Nenn-COP A-7/W35		3,14	3,14	3,14
Nenn-COP A2/W35		4,23	4,23	4,23
Nenn-COP A7/W35		5,10	5,10	5,10
Nenn-EER A35/W18 2)		5,75	5,75	5,75
Max. Kühlleistung A35/W7 2)	kW	6,9	7,8	8,5
Max. Kühlleistung A35/W18 2)	kW	10,6	11,5	12,5
Min Heizleistung	kw	3,44		
Abmessungen Gerät (B x T x H)	mm	1.270 x 533x 1.019		
Gewicht Gerät	kg	118		
Betriebsbereich Außentemperatur (Heizen)	°C	Min: -28 / Max: 25		
Betriebsbereich Außentemperatur (Kühlen) 2)	°C	Min: 10 / Max: 43		
Betriebsbereich Außentemperatur (Brauchwasser)	°C	Min: -28 / Max: 35		
Schalldruckpegel Heizen Nom.*	dB (A)	41,1	41,1	41,1
Schalldruckpegel Kühlen Nom.* 2)	dB (A)	47,1	47,1	47,1
ERP Schalleistungspegel lt. EN14825.	dB (A)	53	53	53
Max. Schalleistungspegel Heizen	dB (A)	62		
Max. Schalleistungspegel Heizen Flüstermodus 1 4)	dB (A)	58,5		
Max. Schalleistungspegel Heizen Flüstermodus 2 4)	dB (A)	53		
Max. Schalleistungspegel Heizen Flüstermodus 3 4)	dB (A)	49,8		
Spannungsversorgung, Phase		3~N		
Spannungsversorgung, Frequenz	Hz	50		
Spannungsversorgung, Spannung	V	400		
Anlaufstrom	A	15,9		
Empfohlene Absicherung	A	3~N 400V 50Hz / C16		
Kältemittel		R-32		
cos phi		Nom. 0,7 / Max. 0,93		
Kältemittelmenge (vorgefüllt)	kg	3,25		
GWP		675		
TCO ₂ eq		2,19		
Anschluss				
Anschluss zum Innengerät 5)	Zoll	1" AG		
Leitungslänge max. 3)	m	50		
Max. Niveauunterschied Außengerät/Innengerät	m	10		

* in 1 m Abstand im freien Feld im schalltoten Raum

1) Daten lagen zur Drucklegung nicht vor

2) Nur für Geräte für Heizen und Kühlen

3) Bitte beachten Sie die Installationsanleitungen zur Dimensionierung von Leitungen und Isolierung.

4) Bitte beachten Sie dass im Flüstermodus auch die Heizleistung sinkt.

5) Daikin empfiehlt eine gut isolierte Leitung DN40 zu wählen.

EPRA08-12EW

Maximale Heizleistung - integrierter Wert

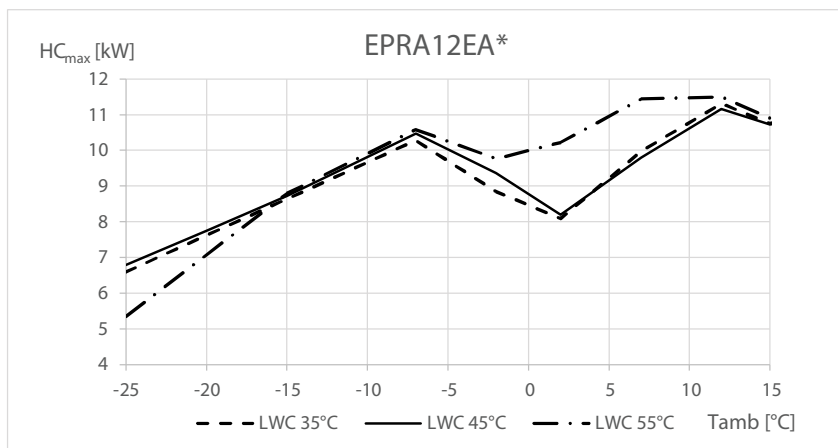
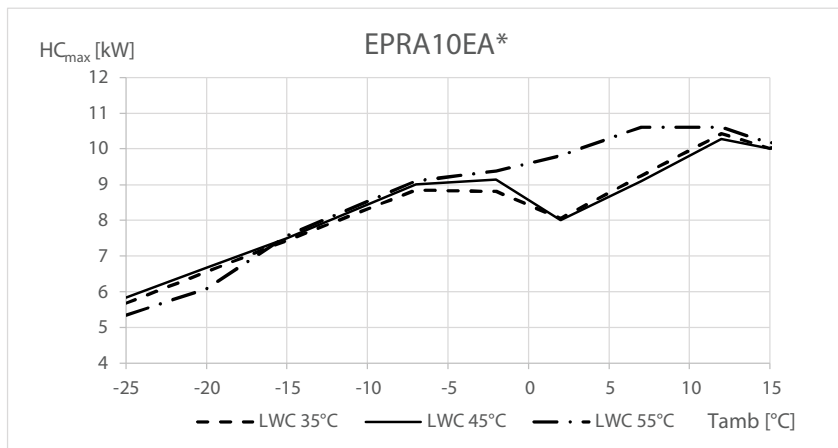
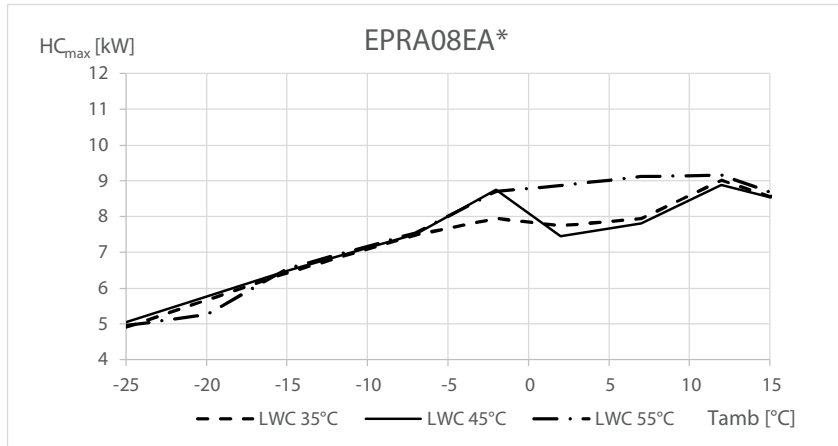

Symbol

HC_{max} Heizleistung bei maximaler Last, gemessen gemäß Standard EN 14511

LWC Vorlauftemperatur beim Verflüssiger [°C]

Tamb Umgebungstemperatur [°C DB]

Heizleistung bei maximaler Last, gemessen gemäß Standard EN 14511

Alle Werte sind integrierte Werte inkl. Abtauverluste

ETSX12P30E
ETSXB12P30E

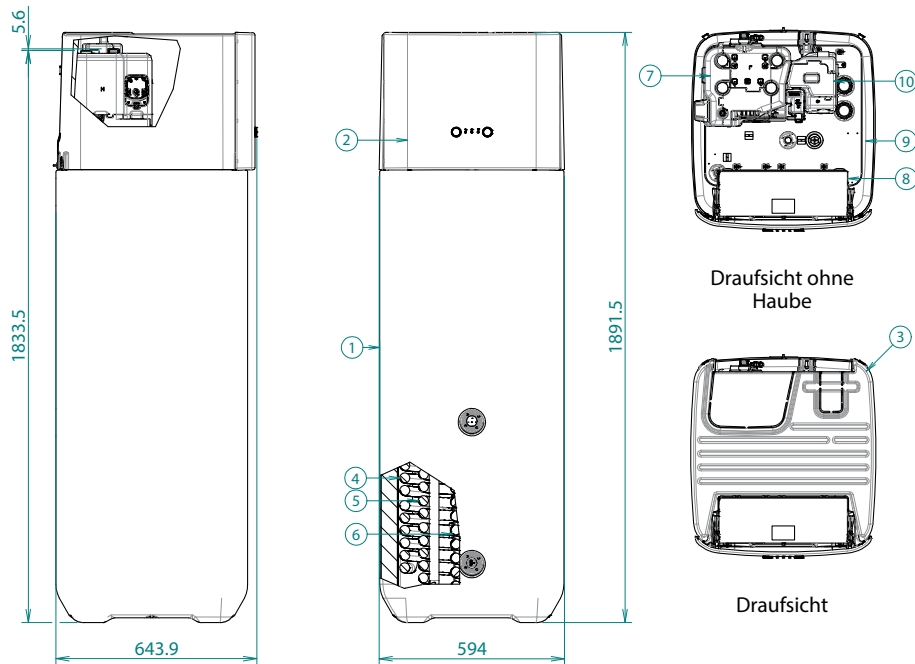

①	300 l Wasserspeicher
②	HPSU MMI Vorderseite 3XX
③	HPSU MMI Haube 3XX
④	Warmwasser-Wärmetauscher
⑤	Last-Wärmetauscher
⑥	BIV-Wärmetauscher
⑦	Hydraulik
⑧	Schaltkasten
⑨	3XX Speicherdeckel
⑩	Anschluss Außengerät

3D136045

ETSX12P50E
ETSXB12P50E

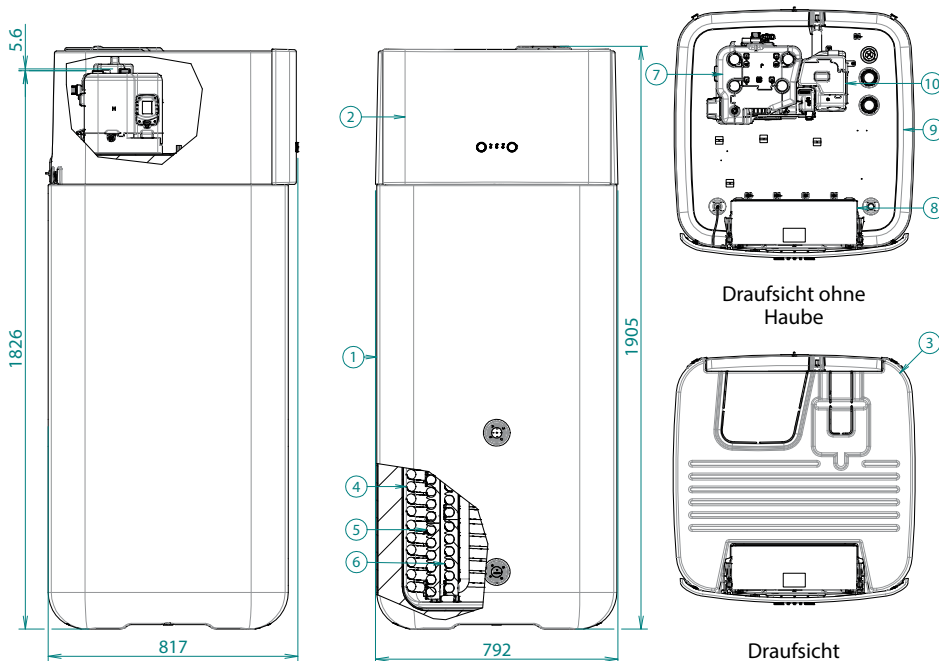

①	500 l Wasserspeicher
②	HPSU MMI Vorderseite 5XX
③	HPSU MMI Haube 5XX
④	Warmwasser-Wärmetauscher
⑤	Last-Wärmetauscher
⑥	BIV-Wärmetauscher
⑦	Hydraulik
⑧	Schaltkasten
⑨	5XX Speicherdeckel
⑩	Anschluss Außengerät

3D136046

Technische Daten Luft/Wasser-Wärmepumpe

EPRA08-12EW1

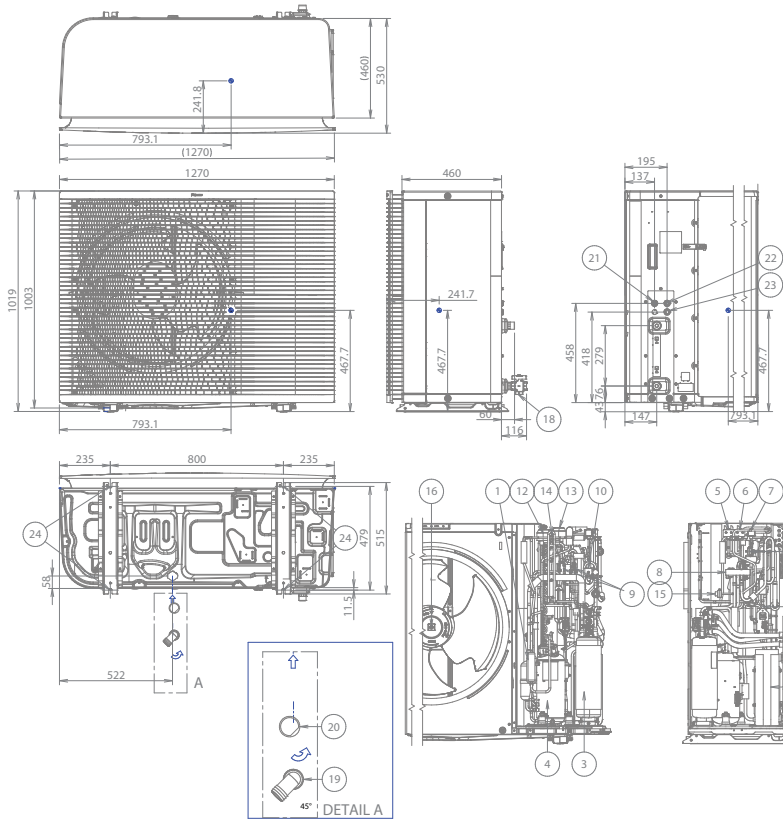

- 1 Dämpfer
- 2 Hochdruckschalter 41.7 bar
- 3 Akkumulator
- 4 Verdichter
- 5 Magnetventil (Niederdruck-Bypass)
- 6 Magnetventil (Heißgasdurchlauf)
- 7 Magnetventil (Flüssigkeit)
- 8 4-Wege-Ventil
- 9 Kapillarrohr
- 10 4-Wege-Ventil
- Register
- 11 Platten-Wärmetauscher
- 12 Elektronisches Expansionsventil (Haupt)
- 13 Elektronisches Expansionsventil (Einspritzung)
- 14 Hochdruckschalter 46 bar
- 15 Drucksensor
- 16 Lüfter
- 17 Wartungsanschluss 5/16" Bördel
- 18 Absperrventil/Filter (im Lieferumfang enthaltene Zubehör)
- 19 Ablaufrohrknie (im Lieferumfang enthaltene Zubehör)
- 20 Dichtung (im Lieferumfang enthaltene Zubehör)
- 21 Durchführung für das Ablaufleitung-Heizelement kabel
- 22 Durchführung für das Verbindungskabel
- 23 Einlass für Stromversorgungskabel
- 24 4 Bohrungen für Ankerschrauben
- M12
- 25 Auslass 1"G
- 26 Einlass 1"G

3D133408

Daikin Altherma 3 H MT F (Z)



*Keine Gewähr auf positive Förderzusage

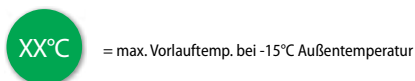
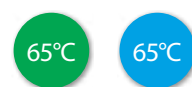

- › Daikin R-32 BLUEEVOLUTION Technologie
- › **Hervorragender Schalldruckpegel**
- › Hocheffizienter **Daikin Inverter Double-Injection Scroll-Verdichter**
- › **Bis zu 65°C Vorlauftemperatur bis -15°C** Außentemperatur
- › **Hydro-Split Wärmepumpe** - keine Kältemittelleitung notwendig
- › Für Warmwasser, Heizung und Kühlung (optional)
- › **Integrierter Magnetischer Schmutzfänger schützt die Wärmepumpe**
- › Betriebsbereich beim **Heizen bis -28°C Außentemperatur**
- › Leistungsmodulierender Betrieb, Inverter-Technologie
- › Integrierter 230l Edelstahl-Warmwasserspeicher
- › **W-LAN Modul mitgeliefert daher Steuerung per App möglich (nur F Version)**
- › **Überströmventil** (mitgeliefert)
- › Elektronisches Manometer
- › **Neu: Version mit integrierten zwei Heizkreisen FBH & HK**
- › Modbus fähig mit optionalem ModBus Adapter (nur F Version)



Preise Inbetriebnahme siehe Seite 289.

Hinweis: Um sicherzustellen, dass die werksseitig verbaute Umwälzpumpe ausreichend ist, beachten Sie bitte die Pumpenkennlinie in der Installationsanleitung des von Ihnen gewählten Wärmeerzeugers. Ein Mindestdurchfluss von 20l/min muss immer gewährleistet sein!

Energieeffizienzklasse Übersicht

Luft-/Wasser-Wärmepumpe Daikin Altherma 3 H MT F (Alle Werte für durchschnittliches Klima)			GET-ID*	 Vorlauftemperatur 55°C	 Vorlauftemperatur 35°C	 (Zapfprofil)
Typ	Bestell-Nr.					
H MT 8	Innengerät Heizen Heizen	ETVH12S23E9W ETVZ12S23E9W	26979 26981	A++	A+++	A+ (L)
	Außengerät	EPRA08EW1				
	Raumheizung Eta-s [%]			138	190	130
	Heizleistung P-Rated [kw]			8,5	8,3	
	SCOP			3,52	4,81	
H MT 10	Innengerät Heizen Heizen	ETVH12S23E9W ETVZ12S23E9W	26991 26993	A++	A+++	A+ (L)
	Außengerät	EPRA10EW1				
	Raumheizung Eta-s [%]			138	184	130
	Heizleistung P-Rated [kw]			8,5	8,3	
	SCOP			3,53	4,69	
H MT 12	Innengerät Heizen Heizen	ETVH12S23E9W ETVZ12S23E9W	26893 26894	A++	A+++	A+ (L)
	Außengerät	EPRA12EW1				
	Raumheizung Eta-s [%]			138	191	130
	Heizleistung P-Rated [kw]			8,5	8,3	
	SCOP			3,53	4,84	
H MT 8	Innengerät Heizen & Kühlen	ETVX12S23E9W	26980	A++	A+++	A+ (L)
	Außengerät	EPRA08EW1				
	Raumheizung Eta-s [%]			141	195	130
	Heizleistung P-Rated [kw]			8,5	8,3	
	SCOP			3,59	4,95	
H MT 10	Innengerät Heizen & Kühlen	ETVX12S23E9W	26992	A++	A+++	A+ (L)
	Außengerät	EPRA10EW1				
	Raumheizung Eta-s [%]			141	196	130
	Heizleistung P-Rated [kw]			8,5	8,3	
	SCOP			3,6	4,98	
H MT 12	Innengerät Heizen & Kühlen	ETVX12S23E9W	26985	A++	A+++	A+ (L)
	Außengerät	EPRA12EW1				
	Raumheizung Eta-s [%]			141	196	130
	Heizleistung P-Rated [kw]			8,5	8,3	
	SCOP			3,6	4,98	

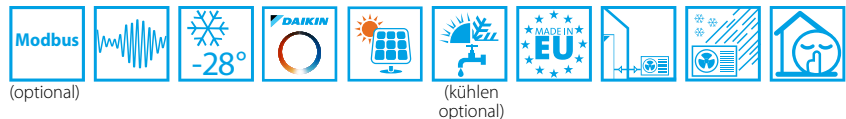

*Bitte beachten Sie dass sich die GET-ID über das Jahr auch ändern kann bzw. bei einem Modellwechsel die Wärmepumpen auch aus der GET-Datenbank genommen werden können. Daher GET-ID immer auch nachprüfen.

Für die Produkt- und Paketlabels sowie technische Datenblätter für unsere Heizungssysteme besuchen Sie unsere frei zugängliche Daikin Energielabel-Generator Website: <https://www.daikin.at/energielabel>



	Typ / Bestell-Nr.	Preis €
 <p>Daikin Altherma 3 H MT F Für Außengerät EPRA 8-12. Hydraulisch ausgerüstet mit integriertem 230l Edst. Warmwasserspeicher, Hocheffizienzpumpe, Ausdehnungsgefäß (10l), Heizungs-Sicherheitsbaugruppe, Strömungswächter sowie Füll- und Entleerungshähnen und Magnet-Schmutzfänger. Integrierter 3~N 400V 9kW E-Heizer. Überströmventil wird mitgeliefert. Minstdurchfluss von 20l/m muß immer gewährleistet sein!</p> <p>Heizen: ETVH H MT Innengerät für H MT 8-12 Außengeräte.</p> <p>Heizen und Kühlen: ETVX H MT Innengerät Für H MT 8-12 Außengeräte</p>		
	ETVH12S23E9W	6.168,-
	ETVX12S23E9W	6.856,-





	Typ / Bestell-Nr.	Preis €
 <p>Daikin Altherma 3 H MT Z Gleich wie Altherma 3 H MT F aber fix integriert:</p> <p>1x Mischer mit Mischerkreispumpe (Hauptzone) 1x Heizkörperkreis Umwälzpumpe (Zusatzzone) Keine Kühloption möglich. Nicht mit APP-Steuerung kombinierbar! Minstdurchfluss von 20l/m muß immer gewährleistet sein! ETVZ H MT 8-12 Innengerät Für H MT 8-12 Außengeräte. Einfache und kompakte Einbindung von zwei Heizkreisen. Info: Installieren Sie in den Heizkörperkreis einen magnetischen Schmutzfänger K.FERNOXTF1 sowie in beiden Heizkreisen ein Überströmventil (ein Überströmventil wird mitgeliefert).</p>		
	ETVZ12S23E9W	7.211,-

Unbedingt erforderliches Zubehör für Altherma 3 H MT F und Z

	Typ / Bestell-Nr.	Preis €
 <p>Anti Frost Ventil AFVALVE1 Entleert das Heizungssystem wenn die Temperatur des Heizungswassers unter 3°C fällt (-/+ 1°C). Hinweis: beim Kühlen nicht unter 7°C, 1" AG - Verschraubung bauseits Hinweise: Gefälle beachten, eventuell werden mehr Entleerungsventile gebraucht (Vorlauf/Rücklauf, Wassersäcke, ...)" Mindestens 2 Stück werden benötigt!</p>	AFVALVE1	165,-

Zusätzlich unbedingt erforderliches Zubehör für Altherma 3 H MT Z

	Typ / Bestell-Nr.	Preis €
 <p>Überstromventil Überstromventil DN 25 mit Verschraubung in Eckform. Notwendiges Bauteil um den Minstdurchfluss immer zu gewährleisten bzw. um Fließgeräusche im Bedarfsfall minimieren zu können. Ein Überströmventil wird mitgeliefert daher wird nur ein zusätzliches benötigt.</p>	140116	157,-
 <p>Schlamm- und Magnetabscheider K.FERNOXTF1 für Heizkörperkreis. Kompakter Schlammabscheider mit Ablasshahn und Fittings. Einbau waagrecht und senkrecht möglich. 1" AG Anlagen immer vor Inbetriebnahme spülen/reinigen!</p>	K.FERNOXTF1	312,-

Split Luft/Wasser-Wärmepumpen bis 65 °C Vorlauf



		Typ / Bestell-Nr.	Preis €
 <p>Daikin Altherma 3 Mitteltemperatur-Außengerät R-32 Inverter-Hydrosplit-Wärmepumpen-Außengerät als Inverter-gesteuerte Kompressor-/Verdampfeinheit mit erweitertem Modulationsbereich. Untergebracht in einem wetterfesten Gehäuse. Eingebauter Außenfühler. Anschlussmöglichkeit für bauseitiges Begleitheizband mit max. 120W. Einsatzbereich: Heizen bis -28 °C Außentemperatur. Maße (B x T x H) 1.270 x 533 x 1.019 mm. Empfohlene Absicherung 3~N 400V C16 Spannungsversorgung 3~ N PE 400V 50Hz</p>			
	<p>Daikin Altherma H MT 8 Für Gebäudeheizlasten von 7,5-9,5kW *</p>	EPRA08EW1	6.328,-
	<p>Daikin Altherma H MT 10 Für Gebäudeheizlasten von 9-11kW *</p>	EPRA10EW1	7.162,-
	<p>Daikin Altherma H MT 12 Für Gebäudeheizlasten von 10-12kW *</p>	EPRA12EW1	7.997,-

65°C

65°C

Nützen Sie unser Auslegungstool HSN auf unserem Stand By Me Portal.

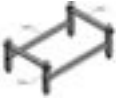
Zubehör Außengerät

		Typ / Bestell-Nr.	Preis €
 <p>Standkonsole zum direkten Befestigen auf Betonböden oder Ähnlichem Maße (LxBxH): 860x535x338mm</p>		EKMST1	625,-
 <p>Standkonsole mit Gummiprofilen zum direkten Aufstellen auf den Boden. Maße (LxBxH): 860x535x415-470mm (einstellbar) Anwendungsspezifisch bauseitige Federelemente zu verwenden. Schneehöhe beachten!</p>		EKMST2	695,-
 <p>Flexi Profil zur Sockelmontage des Außengerätes Packungsinhalt 2 Stk. Maße (LxBxH): 600x180x100 mm Anwendungsspezifisch bauseitige Federelemente zu verwenden. Schneehöhe beachten!</p>		K.FF600S	119,-

 = max. Vorlauftemp.

 = max. Vorlauftemp. bei -15°C Außentemperatur

* Diese Beispielschätzungen wurden mit der Daikin Auslegungssoftware Daikin HSN unter folgenden Einsatzbedingungen ermittelt: Vorlauftemperatur 35-65°C im Auslegungspunkt und 25-40°C bei Heizgrenztemperatur ohne Berücksichtigung der Warmwasserbereitung für den Standort Linz.





Nützen auch Sie die Vorteile des HSN auf unserem Stand By Me Portal. Informationen und Login über das Daikin Kundenportal.

Diese Angaben ersetzen weder eine korrekte Berechnung, Auslegung noch eine Anlagenplanung!









Zubehör Innengerät Elektrik

		Typ / Bestell-Nr.	Preis €
	Madoka Bedien- und Anzeigeeinheit Als Fernbedienung der Luft/Wasser-Wärmepumpe inkl. Funktion Raumthermostat. Programme sind nur mittels Online Controller oder am Wärmepumpenregler einstellbar. Für SmartGrid Nutzung notwendig! In Weiß, Silber und Schwarz verfügbar. Bei zwei Heizkreisen: Madoka für den Hauptkreis (Fußbodenheizungskreis) Für die Zusatzzone (Heizkörper), ist zusätzlich ein EKRTWA oder EKTRTB Raumthermostat notwendig!	BRC1HHDW	177,-
		BRC1HHDS	177,-
		BRC1HHDK	177,-
	Option 1 für die Zusatzzone (Heizkörper): Kabelgebundener Raumthermostat Batteriebetrieb. Potentialfreier Ein/Aus Kontakt (230V)	EKRTWA	242,-
	Option 2 für die Zusatzzone (Heizkörper): Funk-Raumthermostat Sender (batteriebetrieb) und Empfänger	EKRTRB	488,-
	Digital I/O Platine Kommunikationseinheit für Bivalenzschaltungen, Alarmausgang, Ansteuerung Sekundärpumpe	EKRP1HBA	196,-
	Innentemperatur Sensor Zur Erfassung der Raumtemperatur (nicht gleichzeitig mit dezentralem Außenfühler EKRS01 möglich).	KRCS01-1	129,-
	Dezentraler Außentemperaturfühler Umgebungstemperatur-Fernmessung durch das Außengerät	EKRSC1	EKRSC1 152,-
	LAN Adapter zur komfortablen Steuerung per App Internetanbindung über (bauseitiges) LAN Kabel zu einem Router. (mit MMI ab Version 6.8.0) Nicht mit DCOM kombinierbar.	BRP069A62	177,-
	Einschub W-LAN Modul Im Lieferumfang der Wärmepumpe Bitte achten Sie auf ausreichenden W-LAN Empfang am Aufstellungsort.	BRP069A78	47,-

Zubehör Elektrik für F (nicht für Z)

		Typ / Bestell-Nr.	Preis €
	BiZone-Kit Mischermodule (max. eines anschließbar!) Regelungseinheit für einen Mischer - und einen Direktkreis inklusive Mischerkreisfühler. Verbindung über Busleitung mit der Wärmepumpe. Bei Appsteuerung ist die Zusatzzone (HK, HPC, ...) nicht sichtbar. Modul kann auch im Kühlmodus mischen wenn die Wärmepumpe ein Heizen/ Kühlen Modell ist. Nicht mit APP-Steuerung kombinierbar! Bei zwei Heizkreisen: - Madoka als Raumthermostat für den Hauptkreis (Fußbodenheizungskreis) - EKRTWA oder EKTRTB für die Zusatzzone (Direktkreis)	EKMIKPOA	332,-
		DCOM gateway mit Modbus Kommunikation, Spannungseingang (1-10V), 2x Relaisausgänge (Alarm, Betriebsmeldung Heizen). Bauseitiges 24V DC Netzteil wird benötigt.	DCOM-LT/IO
	DCOM gateway Modbus Kommunikation. Bauseitiges 24V DC Netzteil wird benötigt.	DCOM-LT/MB	414,-
	Daikin HomeHub Modbus TCP/IP oder RTU Schnittstelle. Verbindung zur Wärmepumpe über P1/P2 Signalleitung. AC/DC Steckernetzteil im Lieferumfang. Steckdose wird benötigt. LAN-Kabel zum Router bauseitig	EKRHH	450,-

Zubehör Hydraulik

		Typ	Bestell-Nr.	Preis €
	3-Wege-Umschaltventil 1" AG 3-Wege-Umschaltventil 1" AG mit Motorantrieb 240 V, Umschaltzeit 6 Sek. inkl. Anschlusskabel 2 m. Unterscheidet sich vom Umschaltventil im Set EKHY3PART	3-W SV	156034	173,-
	Hydraulische Weiche DN 125 Bestehend aus in vier Zonen aufgeteiltem Rundrohr DN125 (Baulänge ca. 1.550 mm), versehen mit 6 x Heizkreisanschluss 1" AG, 2 x Anschluss Wärmeverteilung 1." AG sowie 1x ." AG für Entlüftung, mit Standfuß, 40 kW max. Ausgangsleistung, 6 bar max. zul. Betriebsdruck, 110 °C max. zul. Temperatur.	HWC	172900	831,-
	Wärmedämmung für hydraulische Weiche 172900 Wärmedämmung nach EnEV, bestehend aus 60 mm PUR-Schaum im Stahlblechmantel.	WHWC	172901	525,-
	Hydraulische Weiche für den waagerechten Einbau Bitte beachten Sie den Mindestwasserinhalt zwischen Außengerät und Hydraulischer Weiche von 20l Wahrscheinlich ist ein Vorschaltgefäß oder ein kleiner Serienpuffer nötig!		EKMIKBVA	159,-
	Verteiler für Hydraulische Weiche Kombinierbar mit Hydraulischer Weiche EKMIKBVA und Pumpengruppen EKMIKHMA und EKMIKHUA		EKMIKDIA	251,-
	Mischergruppe für alle Daikin Wärmepumpe Für einen gemischten Heizkreis. Anschlussfertig, im Wärmedämmgehäuse, mit Hocheffizienz-Umwälzpumpe, Motormischer, Absperrventilen und Temperaturanzeigen.	MK	EKMIKHMA	651,-
	Pumpengruppe für alle Daikin Wärmepumpe Für einen ungemischten Heizkreis. Anschlussfertig, im Wärmedämmgehäuse, mit PWM gesteuerter Hocheffizienz-Umwälzpumpe, Absperrventilen und Temperaturanzeigen.	PK	EKMIKHUA	487,-
	Strangregulierventil Einstellbereich Durchfluss 10-40l/min Zum Einregulieren des Durchflusses nach Puffer/Weiche Kv (m3/h) 7,2, Dimension 1" IG	FLG	KBLNVALVE	143,-

ETVH12E9W
ETVX12E9W
ETVZ12E9W

Aufwärmzeiten

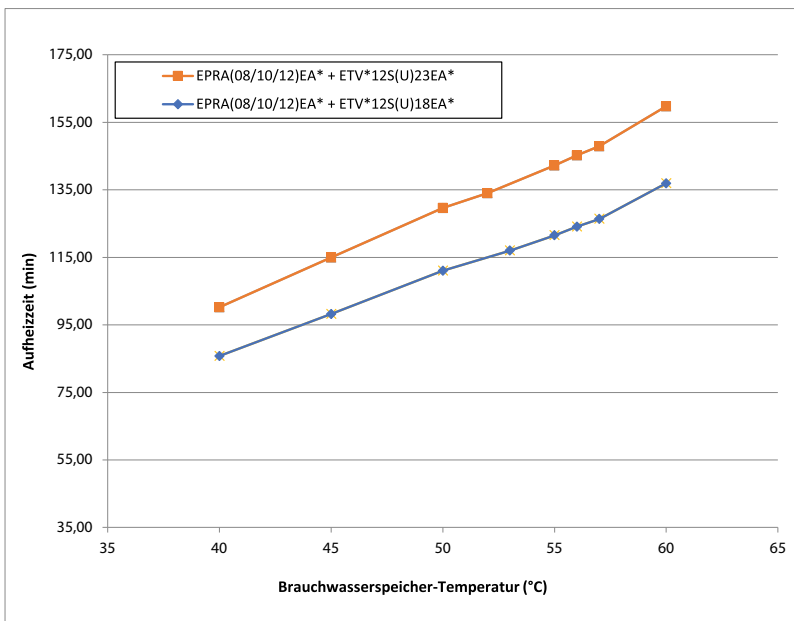

Hinweise

1. Zeit, die das Innengerät (nur Wärmepumpenbetrieb) benötigt, um den Brauchwasserspeicher von 10°C auf die angegebene Temperatur aufzuheizen.

Für die maximale Brauchwasserspeichertemperatur während des Betriebs nur mittels Wärmepumpe siehe Betriebsbereich.

Modellbezeichnung	Aufheizzeit Brauchwasserspeicher bis 45°C
EPR A(08/10/12)EA* + ETV*12S(U)23EA*	115 Min.

4D133480

ETVH12E9W
ETVX12E9W / ETVZ12E9W

Auswahlhilfe für das Brauchwasserspeichervolumen

(1)

Ve_q 40°C = Die Menge Wasser mit einer Temperatur von 40°C, die entnommen werden kann, wenn der Brauchwasserspeicher auf eine bestimmte Temperatur aufgeheizt ist und die Temperatur des Kaltwasserzulaufs 10°C beträgt.

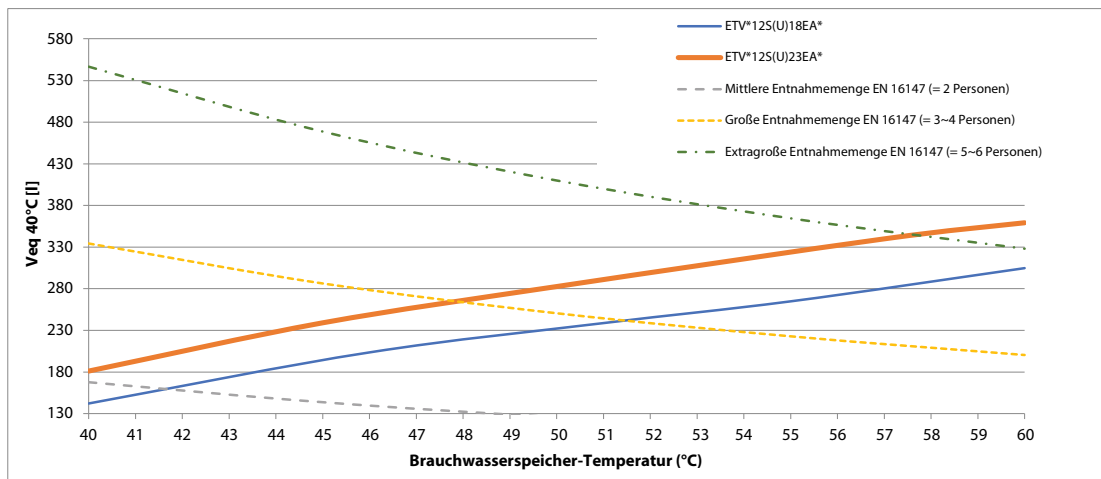

Wenn eine höhere tägliche Ve_q 40°C erforderlich ist, werden zusätzliche Aufheizzyklen innerhalb von 24 Stunden benötigt. Weitere Informationen dazu siehe Bedienungsanleitung.

Hinweise

(1) Gemäß EN 16147.

4D133480

LT integriertes Innengerät



		Daikin Altherma 3 H MT F (Z)		
		H MT 8-12	H MT 8-12	H MT 8-12
		ETVH12S23E9W	ETVX12S23E9W	ETVZ12S23E9W
		Heizen	Heizen und Kühlen	Heizen, zwei Heizkreise
Grunddaten				
Farbe		weiß		
Abmessungen Gerät (B x T x H)	mm	595 x 625 x 1.850		
Gewicht Gerät	kg	117	117	122
Betriebsbereich Vorlauftemp. (Heizen)	°C	Min: 15/ Max: 65	Min: 15/ Max: 65	Min: 15/ Max: 65
Mindestwasservolumen des Heizungssystems	Liter	20		
Mindest Durchflussmenge	l/min	20		
Anschluss Kälteleitung				
Heizung Verbindung AG ¹⁾	Zoll	1	1	1
Warm-/ Kaltwasser	Zoll	3/4	3/4	3/4
Warm-Brauchwasserspeicher	(l)	230	230	230
Typ Backup Heater				
Heizleistung/Stufen (sperrbar)	kW	3/6/9	3/6/9	3/6/9
Spannungsversorgung, Phase		400V, 3~		
Betriebsstrom/Stufen (sperrbar)	A	4/9/13	4/9/13	4/9/13

1) Daikin empfiehlt eine gut isolierte Leitung DN40 zu wählen.

Außengeräte für Altherma 3 H MT



		3~N / 400V		
		H MT 8	H MT 10	H MT 12
		EPRA08EW1	EPRA10EW1	EPRA12EW1
Grunddaten				
Max. Heizleistung A-7/W35	kW	7,49	8,84	10,28
Max. Heizleistung A2/W35	kW	7,75	8,05	8,09
Max. Heizleistung A7/W35	kW	7,95	9,25	9,97
Max. Heizleistung A-7 / W55	kW	7,55	9,10	10,58
Max. Heizleistung A-7 / W65	kW	8,00	9,25	10,75
Nenn-Heizleistung A-7/W35	kW	7,49	7,49	7,49
Nenn-Heizleistung A2/W35	kW	5,74	5,74	5,74
Nenn-Heizleistung A7/W35	kW	6,17	6,17	6,17
Nenn-COP A-7/W35		3,14	3,14	3,14
Nenn-COP A2/W35		4,23	4,23	4,23
Nenn-COP A7/W35		5,10	5,10	5,10
Nenn-EER A35/W18 2)		5,75	5,75	5,75
Max. Kühlleistung A35/W7 2)	kW	6,9	7,8	8,5
Max. Kühlleistung A35/W18 2)	kW	10,6	11,5	12,5
Min Heizleistung	kw	3,44		
Abmessungen Gerät (B x T x H)	mm	1.270 x 533x 1.019		
Gewicht Gerät	kg	118		
Betriebsbereich Außentemperatur (Heizen)	°C	Min: -28 / Max: 25		
Betriebsbereich Außentemperatur (Kühlen) 2)	°C	Min: 10 / Max: 43		
Betriebsbereich Außentemperatur (Brauchwasser)	°C	Min: -28 / Max: 35		
Schalldruckpegel Heizen Nom.*	dB (A)	41,1	41,1	41,1
Schalldruckpegel Kühlen Nom.* 2)	dB (A)	47,1	47,1	47,1
ERP Schalleistungspegel lt. EN14825.	dB (A)	53	53	53
Max. Schalleistungspegel Heizen	dB (A)	62		
Max. Schalleistungspegel Heizen Flüstermodus 1 4)	dB (A)	58,5		
Max. Schalleistungspegel Heizen Flüstermodus 2 4)	dB (A)	53		
Max. Schalleistungspegel Heizen Flüstermodus 3 4)	dB (A)	49,8		
Spannungsversorgung, Phase		3~N		
Spannungsversorgung, Frequenz	Hz	50		
Spannungsversorgung, Spannung	V	400		
Anlaufstrom	A	15,9		
Empfohlene Absicherung	A	3~N 400V 50Hz / C16		
Kältemittel		R-32		
cos phi		Nom. 0,7 / Max. 0,93		
Kältemittelmenge (vorgefüllt)	kg	3,25		
GWP		675		
TCO ₂ eq		2,19		
Anschluss				
Anschluss zum Innengerät 5)	Zoll	1" AG		
Leitungslänge max. 3)	m	50		
Max. Niveauunterschied Außengerät/Innengerät	m	10		

* in 1 m Abstand im freien Feld im schalltoten Raum

1) Daten lagen zur Drucklegung nicht vor

2) Nur für Geräte für Heizen und Kühlen

3) Bitte beachten Sie die Installationsanleitungen zur Dimensionierung von Leitungen und Isolierung.

4) Bitte beachten Sie dass im Flüstermodus auch die Heizleistung sinkt.

5) Daikin empfiehlt eine gut isolierte Leitung DN40 zu wählen.

EPRA08-12EW

Maximale Heizleistung - integrierter Wert

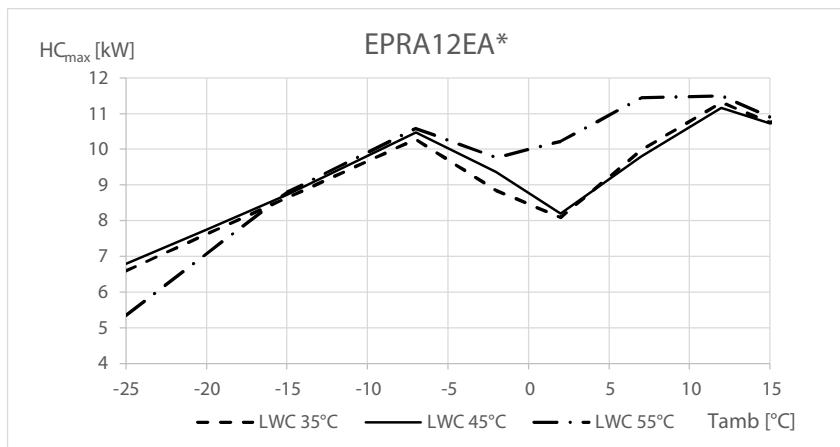
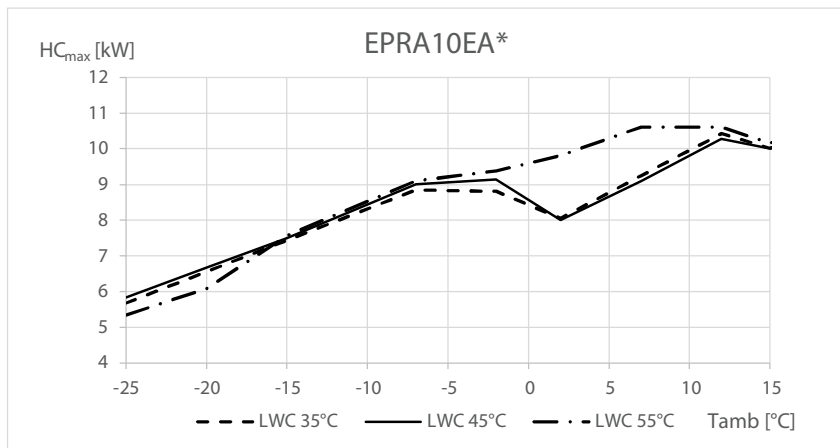
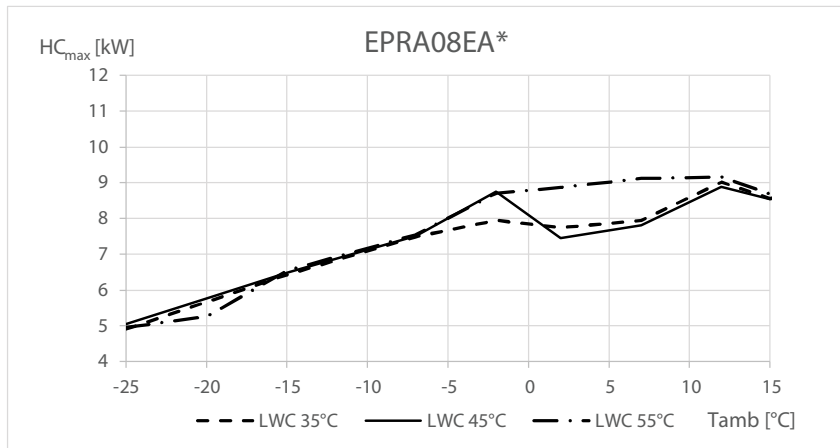

Symbol

HC_{max} Heizleistung bei maximaler Last, gemessen gemäß Standard EN 14511

LWC Vorlauftemperatur beim Verflüssiger [°C]

Tamb Umgebungstemperatur [°C DB]

Heizleistung bei maximaler Last, gemessen gemäß Standard EN 14511

Alle Werte sind integrierte Werte inkl. Abtauverluste

Technische Daten
Luft/Wasser-Wärmepumpe, Daikin Altherma 3 H MT F

EPA08-12EW1

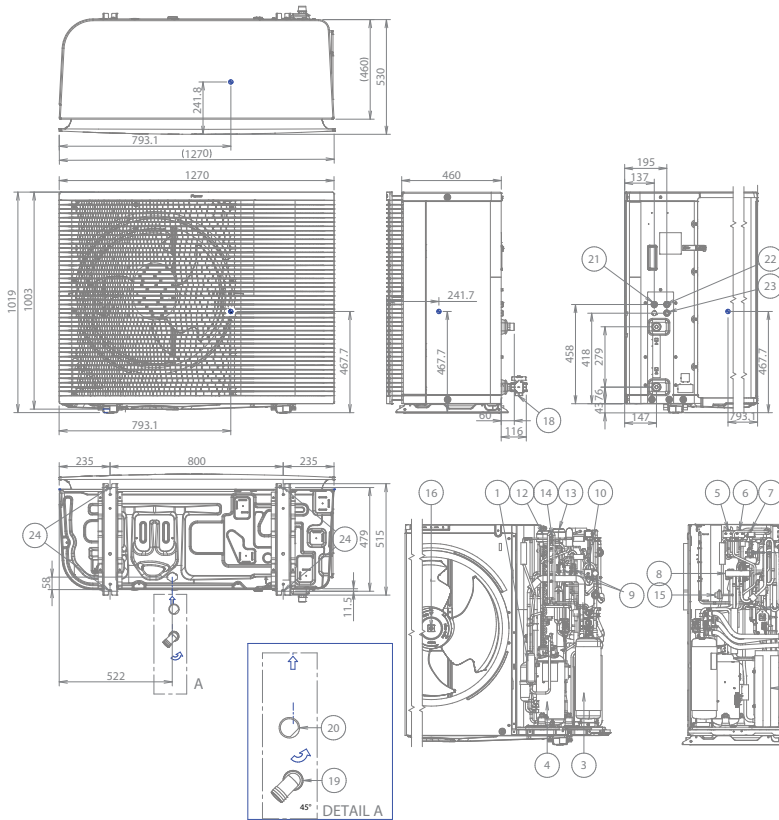

- ① Dämpfer
- ② Hochdruckschalter 41.7 bar
- ③ Akkumulator
- ④ Verdichter
- ⑤ Magnetventil (Niederdruck-Bypass)
- ⑥ Magnetventil (Heißgasdurchlauf)
- ⑦ Magnetventil (Flüssigkeit)
- ⑧ 4-Wege-Ventil
- ⑨ Kapillarrohr
- ⑩ 4-Wege-Ventil
- ⑪ Register
- ⑫ Platten-Wärmetauscher
- ⑬ Elektronisches Expansionsventil (Haupt)
- ⑭ Elektronisches Expansionsventil (Einspritzung)
- ⑮ Hochdruckschalter 46 bar
- ⑯ Drucksensor
- ⑰ Lüfter
- ⑱ Wartungsanschluss5/16" Bördel
- ⑲ Absperrventil/Filter (im Lieferumfang enthaltene s Zubehör)
- ⑲ Ablaufrohknie (im Lieferumfang enthaltene s Zubehör)
- ⑲ Dichtung (im Lieferumfang enthaltene s Zubehör)
- ⑲ Durchführung für das Ablaufleitung-Heizelement kabel
- ⑲ Durchführung für das Verbindungskabel
- ⑲ Einlass für Stromversorgungskabel
- ⑲ 4 Bohrungen für Ankerschrauben
- ⑲ M12
- ⑲ Auslass 1"G
- ⑲ Einlass 1"G

3D133408

Technische Daten
Luft/Wasser-Wärmepumpe, Daikin Altherma 3 H MT F (Z)

ETVH12E9W
ETVX12E9W

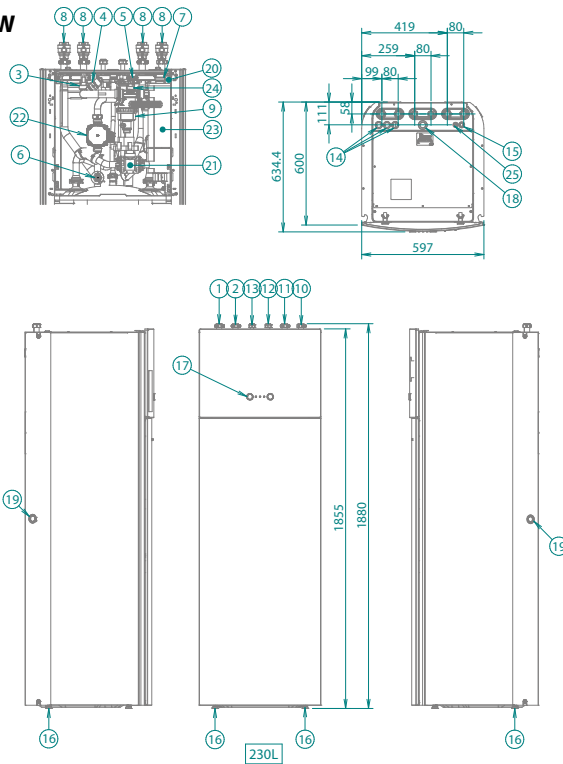

- ① Anschluss für Wasserauslass1" Zum Außengerät
- ② Anschluss für Wassereinlass1"
- ③ Flussschalter
- ④ Raumheizungswasserdrucksensor
- ⑤ Sicherheitsventil
- ⑥ Ablassventil Wasserkreislauf
- ⑦ Entlüftung
- ⑧ Absperrventil
- ⑨ Magnetfilter/Schmutzfilter
- ⑩ Anschluss für Wassereinlass1" F BSP
- ⑪ Anschluss für Wasserauslass1" F BSP
- ⑫ Brauchwasser: Kaltwassereinlass 3/4" F BSP
- ⑬ Brauchwasser: Warmwasserauslass 3/4" F BSP
- ⑭ Durchführung für Hochspannung Ø 24mm
- ⑮ Durchführung für Niederspannung Ø 15mm
- ⑯ Stellfüße
- ⑰ Bedieneinheit
- ⑱ Rückführanschluss G 3/4" (Innengewinde)
- ⑲ Entleerungsauslass (Gerät + Sicherheitsventil)
- ⑳ Ausdehnungsgefäß
- ㉑ 3-Wege-Ventil
- ㉒ Pumpe
- ㉓ Reserveheizung
- ㉔ Flusssensor
- ㉕ Durchführung für Niederspannung _____

In diesem Gerät verwendete Schrauben:

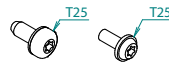

3D133388

ETVZ12E9W

Die Zusatz-Zone ist die Temperaturzone mit der höchsten Temperatur.
Die Hauptzone ist die Temperaturzone mit der niedrigsten Temperatur.

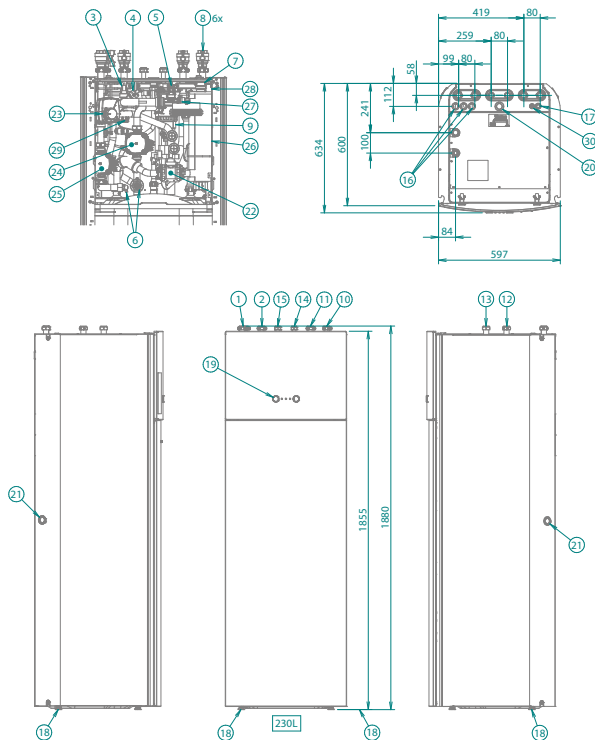

- ① Anschluss für Wasserauslass1" Zum Außengerät
- ② Anschluss für Wassereinlass1"
- ③ Flussschalter
- ④ Raumheizungswasserdrucksensor
- ⑤ Sicherheitsventil
- ⑥ Ablassventil Wasserkreislauf
- ⑦ Entlüftung
- ⑧ Absperrventil
- ⑨ Magnetfilter/Schmutzfilter (Zusatz-/direkte Zone)
- ⑩ Anschluss für Wassereinlass (Zusatz-/direkte Zone) 1" F BSP (Innengewinde)
- ⑪ Anschluss für Wasserauslass (Zusatz-/direkte Zone) 1" F BSP (Innengewinde)
- ⑫ Anschluss für Wassereinlass (Haupt-/gemischte Zone) 1" F BSP (Innengewinde)
- ⑬ Anschluss für Wasserauslass (Haupt-/gemischte Zone) 1" F BSP (Innengewinde)
- ⑭ Brauchwasser: Kaltwassereinlass 3/4" F BSP
- ⑮ Brauchwasser: Warmwasserauslass 3/4" F BSP
- ⑯ Durchführung für Hochspannung Ø 24mm
- ⑰ Durchführung für Niederspannung Ø 15mm
- ⑱ Stellfüße
- ⑲ Bedieneinheit
- ⑳ Rückführanschluss G 3/4" (Innengewinde)
- ㉑ Entleerungsauslass (Gerät + Sicherheitsventil)
- ㉒ 3-Wege-Ventil (Raumheizung/Brauchwasser)
- ㉓ 3-Wege-Ventil (Mischventil für die Haupt-/gemischte Zone)
- ㉔ Pumpe (Zusatz-/direkte Zone)
- ㉕ Pumpe (Haupt-/gemischt Zone)
- ㉖ Reserveheizung
- ㉗ Flusssensor
- ㉘ Ausdehnungsgefäß
- ㉙ Wasserfilter (Haupt-/gemischt Zone)
- ㉚ Durchführung für Niederspannung _____

In diesem Gerät verwendete Schrauben:

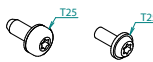

3D133389

Die typische bauseitige Installation muss gemäß der gültigen Gesetzgebung erfolgen.
Beispiele finden Sie im Monteur-Referenzhandbuch.

Daikin Altherma 3 H MT W



R-32



Daikin FÖRDERSERVICE*

Bestell-Nr.:
CE.PS_INCENTIVE
Nettopreis: €195,-

*Keine Gewähr auf positive Förderzusage



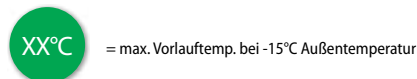
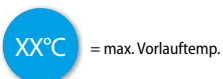

- › Daikin R-32 BLUEEVOLUTION Technologie
- › **Hervorragender Schalldruckpegel**
- › Hocheffizienter **Daikin Inverter Double-Injection Scroll-Verdichter**
- › **Bis zu 65°C Vorlauftemperatur bis -15°C** Außentemperatur
- › Kaskadenoption für mehr Leistung möglich
- › **Hydro-Split Wärmepumpe** - keine Kältemittelleitung notwendig
- › **Magnetischer Schmutzfänger integriert**
- › Betriebsbereich beim **Heizen bis -28°C Außentemperatur**
- › Leistungsmodulierender Betrieb, Inverter-Technologie
- › W-LAN integriert
- › **Überströmventil (mitgeliefert)**
- › Elektronisches Manometer
- › Fit für PV-Anlagen da Smart Grid Funktionalität bereits integriert ist



Preise Inbetriebnahme siehe Seite 289.

Hinweis: Um sicherzustellen, dass die werksseitig verbaute Umwälzpumpe ausreichend ist, beachten Sie bitte die Pumpenkennlinie in der Installationsanleitung des von Ihnen gewählten Wärmeerzeugers. Ein Mindestdurchfluss von 20l/min muss immer gewährleistet sein!

Energieeffizienzklasse Übersicht

Luft-/Wasser Wärmepumpe Daikin Altherma 3 H MT W (Alle Werte für durchschnittliches Klima)			GET-ID*	Vorlauftemperatur 55 °C		Vorlauftemperatur 35 °C	
					 im Verbund mit integrierter Regelung		 im Verbund mit integrierter Regelung
Typ	Bestell-Nr						
H MT 8	Innengerät Heizen	ETBH12E9W	26977	A++	A++	A+++	A+++
	Außengerät	EPRA08EW1					
	Raumheizung Eta-s [%]			138		190	
	Heizleistung P-Rated [kw]			8,5		8,3	
	SCOP			3,52		4,81	
H MT 10	Innengerät Heizen	ETBH12E9W	26989	A++	A++	A+++	A+++
	Außengerät	EPRA10EW1					
	Raumheizung Eta-s [%]			138		191	
	Heizleistung P-Rated [kw]			8,5		8,3	
	SCOP			3,59		4,95	
H MT 12	Innengerät Heizen	ETBH12E9W	26892	A++	A++	A+++	A+++
	Außengerät	EPRA12EW1					
	Raumheizung Eta-s [%]			138		191	
	Heizleistung P-Rated [kw]			8,5		8,3	
	SCOP			3,53		4,84	
H MT 8	Innengerät Heizen & Kühlen	ETBX12E9W	26978	A++	A++	A+++	A+++
	Außengerät	EPRA08EW1					
	Raumheizung Eta-s [%]			141		195	
	Heizleistung P-Rated [kw]			8,5		8,3	
	SCOP			3,53		4,84	
H MT 10	Innengerät Heizen & Kühlen	ETBX12E9W	26990	A++	A++	A+++	A+++
	Außengerät	EPRA10EW1					
	Raumheizung Eta-s [%]			141		196	
	Heizleistung P-Rated [kw]			8,5		8,3	
	SCOP			3,6		4,98	
H MT 12	Innengerät Heizen & Kühlen	ETBX12E9W	26984	A++	A++	A+++	A+++
	Außengerät	EPRA12EW1					
	Raumheizung Eta-s [%]			141		196	
	Heizleistung P-Rated [kw]			8,5		8,3	
	SCOP			3,6		4,98	

*Bitte beachten Sie dass sich die GET-ID über das Jahr auch ändern kann bzw. bei einem Modellwechsel die Wärmepumpen auch aus der GET-Datenbank genommen werden können. Daher GET-ID immer auch nachprüfen.

Für die Produkt- und Paketlabels sowie technische Datenblätter für unsere Heizungssysteme besuchen Sie unsere frei zugängliche Daikin Energielabel-Generator Website: <https://www.daikin.at/energielabel>.

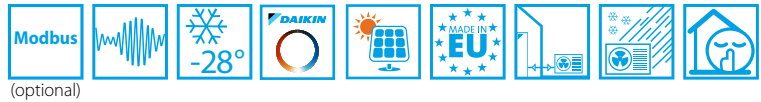

Split Luft/Wasser-Wärmepumpen bis 65 °C Vorlauf



(optional)

		Typ / Bestell-Nr.	Preis €
	Daikin Altherma 3 H MT W Für Außengerät EPRA08-12. Hydraulisch ausgerüstet mit Hocheffizienzpumpe, Ausdehnungsgefäß (10l), Heizungs- Sicherheitsbaugruppe, Strömungswächter sowie Füll- und Entleerungshähnen und Magnet-Schmutzfänger. Elektrische Ausrüstung mit Lastschütz für E-Reserveheizer und Heizungsumwälzpumpe. Maße: (B x T x H) 440 x 390 x 840 mm. Minstdurchfluss von 20l/m muß immer gewährleistet sein!		
	Heizen: ETBH Innengerät mit 3~400 V 9 kW E-Heizstab für H MT 8-12 Außengeräte.	ETBH12E9W	4.725,-
	Heizen und Kühlen: ETBX Innengerät mit 3~400 V 9 kW E-Heizstab für H MT 8-12 Außengeräte.	ETBX12E9W	5.418,-



Unbedingt erforderliches Zubehör

		Typ / Bestell-Nr.	Preis €
	Anti Frost Ventil AFVALVE1 1" AG - Verschraubung bauseits Entleert das Heizungssystem wenn die Temperatur des Heizungswassers unter 3°C fällt (-/+ 1°C). Hinweis: beim Kühlen nicht unter 7°C! Hinweise: Gefälle beachten, eventuell werden mehr Entleerungsventile gebraucht (Vorlauf/Rücklauf, Wassersäcke, ...)" Mindestens 2 Stück werden benötigt!	AFVALVE1	165,-
	Schlamm- und Magnetabscheider K.FERNOXTF1 für Heizkörperkreis. Kompakter Schlammabscheider mit Ablasshahn und Fittings. Einbau waagrecht und senkrecht möglich. 1" AG Anlagen immer vor Inbetriebnahme spülen/reinigen!	K.FERNOXTF1	312,-

Split Luft/Wasser-Wärmepumpen bis 65 °C Vorlauf

		Typ / Bestell-Nr.	Preis €
	Daikin Altherma 3 Mitteltemperatur-Außengerät R-32 Inverter-Hydrosplit-Wärmepumpen-Außengerät als Inverter-gesteuerte Kompressor-/Verdampferinheit mit erweitertem Modulationsbereich. Untergebracht in einem wetterfesten Gehäuse. Eingebauter Außenfühler. Anschlussmöglichkeit für bauseitiges Begleitheizband mit max. 120W. Einsatzbereich: Heizen bis -28 °C Außentemperatur. Maße (B x T x H) 1.270 x 533 x 1.019 mm. Empfohlene Absicherung 3~N 400V C16 Spannungsversorgung 3~ N PE 400V 50Hz Nützen Sie unser Auslegungstool HSN auf unserem Stand By Me Portal.		
	Daikin Altherma H MT 8 Für Gebäudeheizlasten von 7,5-9,5kW *	EPRA08EW1	6.328,-
	Daikin Altherma H MT 10 Für Gebäudeheizlasten von 9-11kW *	EPRA10EW1	7.162,-
	Daikin Altherma H MT 12 Für Gebäudeheizlasten von 10-12kW *	EPRA12EW1	7.997,-

Zubehör

		Typ / Bestell-Nr.	Preis €
	Standkonsole zum direkten Befestigen auf Betonböden oder Ähnlichem Maße (LxBxH): 860x535x338mm	EKMST1	625,-
	Standkonsole mit Gummiprofilen zum direkten Aufstellen auf den Boden. Maße (LxBxH): 860x535x415-470mm (einstellbar) Anwendungsspezifisch bauseitige Feder Elemente zu verwenden. Schneehöhe beachten!	EKMST2	695,-
	Flexi Profil zur Sockelmontage des Außengerätes Packungsinhalt 2 Stk. Maße (LxBxH): 600x180x100 mm Anwendungsspezifisch bauseitige Feder Elemente zu verwenden. Schneehöhe beachten!	K.FF600S	119,-

XX°C = max. Vorlauftemp.

XX°C = max. Vorlauftemp. bei -15°C Außentemperatur

* Diese Beispielschätzungen wurden mit der Daikin Auslegungsoftware Daikin HSN unter folgenden Einsatzbedingungen ermittelt: Vorlauftemperatur 35-65°C im Auslegungspunkt und 25-40°C bei Heizgrenztemperatur ohne Berücksichtigung der Warmwasserbereitung für den Standort Linz.







Nützen auch Sie die Vorteile des HSN auf unserem Stand By Me Portal. Informationen und Login über das Daikin Kundenportal.

Diese Angaben ersetzen weder eine korrekte Berechnung, Auslegung noch eine Anlagenplanung!

Zubehör Elektrik

		Typ / Bestell-Nr.	Preis €	
	Madoka Bedien- und Anzeigeeinheit Als Fernbedienung der Luft/Wasser-Wärmepumpe inkl. Funktion Raumthermostat. Programme sind nur mittels Online Controller oder am Wärmepumpenregler einstellbar. Für SmartGrid Nutzung notwendig! In Weiß, Silber und Schwarz verfügbar Bei zwei Heizkreisen: Madoka für den Hauptkreis (Fußbodenheizungskreis) Für die Zusatzzone (Heizkörper), ist zusätzlich ein EKRTWA oder EKRTTB Raumthermostat notwendig!	BRC1HHDW	177,-	
		BRC1HHDS	177,-	
		BRC1HHDK	177,-	
	Option 1 für die Zusatzzone (Heizkörper): Kabelgebundener Raumthermostat Batteriebetrieb. Potentialfreier Ein/Aus Kontakt (230V)	EKRTWA	242,-	
	Option 2 für die Zusatzzone (Heizkörper): Funk-Raumthermostat Sender (batteriebetrieb) und Empfänger	EKRTRB	488,-	
	BiZone-Kit Mischermodule (max. eines anschließbar!) Regelungseinheit für einen Mischer - und einen Direktkreis inklusive Mischerkreisfühler. Verbindung über Busleitung mit der Wärmepumpe. Bei Appsteuerung ist die Zusatzzone (HK, HPC, ...) nicht sichtbar. Modul kann auch im Kühlmodus mischen wenn die Wärmepumpe ein Heizen/ Kühlen Modell ist. Nicht mit APP-Steuerung kombinierbar! Bei zwei Heizkreisen: - Madoka als Raumthermostat für den Hauptkreis (Fußbodenheizungskreis) - EKRTWA oder EKRTTB für die Zusatzzone (Direktkreis)	EKMIKPOA	332,-	
	DCOM gateway mit Modbus Kommunikation, Kaskaden Modus, Spannungseingang (1-10V), 2x Relaisausgänge (Alarm, Betriebsmeldung Heizen). Bauseitiges 24V DC Netzteil wird benötigt.	DCOM-LT/IO	439,-	
	DCOM gateway Modbus Kommunikation. Bauseitiges 24V DC Netzteil wird benötigt.	DCOM-LT/MB	414,-	
	Daikin HomeHub Modbus TCP/IP oder RTU Schnittstelle. Verbindung zur Wärmepumpe über P1/P2 Signalleitung. AC/DC Steckernetzteil im Lieferumfang. Steckdose wird benötigt. LAN-Kabel zum Router bauseits	EKRHH	450,-	
	Digital I/O Platine Kommunikationseinheit für Bivalenzschaltungen, Alarmausgang, Ansteuerung Sekundärpumpe	EKRPIHBA	196,-	
	Innentemperatur Sensor Zur Erfassung der Raumtemperatur (nicht gleichzeitig mit dezentralem Außenfühler EKRS1 möglich).	KRCS01-1	129,-	
	Dezentraler Außentemperaturfühler Umgebungstemperatur-Fernmessung durch das Außengerät	EKRSC1	EKRSC1	152,-
	Schnittstellenkabel zur Konfiguration des Wärmepumpenreglers Via PC, für Daikin Altherma LT, Daikin Altherma Erdwärmepumpe und Hybrid	EKPCCAB4	EKPCCAB4	467,-
	LAN Adapter zur komfortablen Steuerung per App Internetanbindung über (bauseitiges) LAN Kabel zu einem Router. (mit MMI ab Version 6.8.0) Nicht mit DCOM kombinierbar.		BRP069A62	177,-
	Einschub W-LAN Modul im Lieferumfang der Wärmepumpe Bitte achten Sie auf ausreichenden W-LAN Empfang am Aufstellungsort.		BRP069A78	47,-

Zubehör Hydraulik



		Typ	Bestell-Nr.	Preis €
	Hydraulische Weiche DN 125 Bestehend aus in vier Zonen aufgeteiltem Rundrohr DN125 (Baulänge ca. 1.550 mm), versehen mit 6 x Heizkreisanschluss 1" AG, 2 x Anschluss Wärmeverteilung 1." AG sowie 1x ." AG für Entlüftung, mit Standfuß, 40 kW max. Ausgangsleistung, 6 bar max. zul. Betriebsdruck, 110 °C max. zul. Temperatur.	HWC	172900	831,-
	Wärmedämmung für hydraulische Weiche 172900 Wärmedämmung nach EnEV, bestehend aus 60 mm PUR-Schaum im Stahlblechmantel.	WHWC	172901	525,-
	Hydraulische Weiche für den waagerechten Einbau Bitte beachten Sie den Mindestwasserinhalt von zwischen Außengerät und Hydraulischer Weiche 20l Wahrscheinlich ist ein Vorschaltgefäß oder ein kleiner Serienpuffer nötig!		EKMIKBVA	159,-
	Verteiler für Hydraulische Weiche Kombinierbar mit Hydraulischer Weiche EKMIKBVA und Pumpengruppen EKMIKHMA und EKMIKHUA		EKMIKDIA	251,-
	Mischergruppe für alle Daikin Wärmeerzeuger Für einen gemischten Heizkreis. Anschlussfertig, im Wärmedämmgehäuse, mit Hocheffizienz-Umwälzpumpe, Motormischer, Absperrventilen und Temperaturanzeigen.	MK	EKMIKHMA	651,-
	Pumpengruppe für alle Daikin Wärmeerzeuger Für einen ungemischten Heizkreis. Anschlussfertig, im Wärmedämmgehäuse, mit PWM gesteuerte Hocheffizienz-Umwälzpumpe, Absperrventilen und Temperaturanzeigen.	PK	EKMIKHUA	487,-
	Strangregulierventil Einstellbereich Durchfluss 10-40l/min Zum Einregulieren des Durchflusses nach Puffer/Weiche Kv (m3/h) 7,2, Dimension 1" IG	FLG	KBLNVALVE	143,-

Edelstahl Warmwasserspeicher für wandhängende Altherma 3

(inkl. Speicher, Zusatzheizung, Schaltschütz/Sicherungen, Speichersensor mit 12 m Anschlusskabel, Dreiwegeventil + Motor)

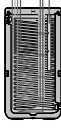

		Typ	Preis €
	Edelstahl Warmwasserspeicher 200 l Inkl. 3kW E-Heizer 1 ~ 230 V, Höhe 1.283 mm, Durchmesser 600 mm	EKHWS200D3V3	1.904,-
	Edelstahl Warmwasserspeicher 250 l Inkl. 3kW E-Heizer 1 ~ 230 V, Höhe 1.553 mm, Durchmesser 600 mm	EKHWS250D3V3	1.989,-
	Edelstahl Warmwasserspeicher 300 l Inkl. 3kW E-Heizer 1 ~ 230 V, Höhe 1.763 mm, Durchmesser 600 mm	EKHWS300D3V3	2.079,-

Daikin Hygienespeicher

		Typ	Preis €
	HybridCube HYC 544/32/0-P – Hygienespeicher für Daikin Altherma LT wandmontiert bis 16 kW, Hybrid und Daikin Altherma HT Leistungsstarker 500 Liter Schichtspeicher zur Warmwasserbereitung mit Solarwärmetauscher. Maße (B xT xH) 790 x 790 x 1.658 mm, Gewicht 98 kg	HYC 544/32/0-P EKHWP500PB	2.868,-
	HybridCube HYC 544/32/0-DB - Hygienespeicher für Daikin Altherma LT wandmontiert bis 16 kW, Hybrid und Daikin Altherma HT Leistungsstarker 500 Liter Schichtspeicher zur Warmwasserbereitung. Maße (B xT xH) 790 x 790 x 1.658 mm, Gewicht 93 kg	HYC 544/32/0-DB EKHWP500B	2.610,-
	Boosterheizer Zusatzheizung für Altherma LT wandmontiert in Verbindung mit HybridCube Hygienespeicher E-Heizstab 230 V-50 Hz / 3000 Watt zur Unterstützung der Wärmepumpen als Boosterheizer. Länge 900 mm. Inkl. Schütz/Sicherungseinheit für Wärmepumpen Innengerät Bitte Speicherfühler 141037 mitbestellen.	EKBH3SD EKBH3SD	437,-

Das gesamte Speicherprogramm sowie technische Daten finden Sie im Kapitel Speicher in dieser Preisliste.

Anschluss Fremdspeicher

		Typ	Bestell-Nr.	Preis €
	Set zum Verbinden eines Fremdspeichers beinhaltet 3-Wege-Ventil, Schutz/Sicherungseinheit für die Speicher-Zusatzheizung von max. 3 kW, LT Warmwasserfühler. 1" IG Wärmetauscherfläche des Fremdspeichers mind. 1,8m² Fühler Durchmesser = 7,5mm!		EKHY3PART	313,-
	Speicherfühler für Altherma wandmontiert Zu verwenden wenn kein EKHY3PART eingesetzt wird und keine Ansteuerung eines E-Heizers nötig ist. Ein Umschaltventil (156034) wird noch zusätzlich benötigt. Fühler Durchmesser = 7,5mm!	SF LT	141037	59,-
	3-Wege-Umschaltventil 1" AG 3-Wege-Umschaltventil 1" AG mit Motorantrieb 240 V, Umschaltzeit 6 Sek. inkl. Anschlusskabel 2 m. Unterscheidet sich vom Umschaltventil im Set EKHY3PART	3-W SV	156034	173,-

Außengeräte für Altherma 3 H MT



		3~N / 400V		
		H MT 8	H MT 10	H MT 12
		EPRA08EW1	EPRA10EW1	EPRA12EW1
Grunddaten				
Max. Heizleistung A-7/W35	kW	7,49	8,84	10,28
Max. Heizleistung A2/W35	kW	7,75	8,05	8,09
Max. Heizleistung A7/W35	kW	7,95	9,25	9,97
Max. Heizleistung A-7 / W55	kW	7,55	9,10	10,58
Max. Heizleistung A-7 / W65	kW	8,00	9,25	10,75
Nenn-Heizleistung A-7/W35	kW	7,49	7,49	7,49
Nenn-Heizleistung A2/W35	kW	5,74	5,74	5,74
Nenn-Heizleistung A7/W35	kW	6,17	6,17	6,17
Nenn-COP A-7/W35		3,14	3,14	3,14
Nenn-COP A2/W35		4,23	4,23	4,23
Nenn-COP A7/W35		5,10	5,10	5,10
Nenn-EER A35/W18 2)		5,75	5,75	5,75
Max. Kühlleistung A35/W7 2)	kW	6,9	7,8	8,5
Max. Kühlleistung A35/W18 2)	kW	10,6	11,5	12,5
Min Heizleistung	kw	3,44		
Abmessungen Gerät (B x T x H)	mm	1.270 x 533x 1.019		
Gewicht Gerät	kg	118		
Betriebsbereich Außentemperatur (Heizen)	°C	Min: -28 / Max: 25		
Betriebsbereich Außentemperatur (Kühlen) 2)	°C	Min: 10 / Max: 43		
Betriebsbereich Außentemperatur (Brauchwasser)	°C	Min: -28 / Max: 35		
Schalldruckpegel Heizen Nom.*	dB (A)	41,1	41,1	41,1
Schalldruckpegel Kühlen Nom.* 2)	dB (A)	47,1	47,1	47,1
ERP Schalleistungspegel lt. EN14825.	dB (A)	53	53	53
Max. Schalleistungspegel Heizen	dB (A)	62		
Max. Schalleistungspegel Heizen Flüstermodus 1 4)	dB (A)	58,5		
Max. Schalleistungspegel Heizen Flüstermodus 2 4)	dB (A)	53		
Max. Schalleistungspegel Heizen Flüstermodus 3 4)	dB (A)	49,8		
Spannungsversorgung, Phase		3~N		
Spannungsversorgung, Frequenz	Hz	50		
Spannungsversorgung, Spannung	V	400		
Anlaufstrom	A	15,9		
Empfohlene Absicherung	A	3~N 400V 50Hz / C16		
Kältemittel		R-32		
cos phi		Nom. 0,7 / Max. 0,93		
Kältemittelmenge (vorgefüllt)	kg	3,25		
GWP		675		
TCO ₂ eq		2,19		
Anschluss				
Anschluss zum Innengerät 5)	Zoll	1" AG		
Leitungslänge max. 3)	m	50		
Max. Niveauunterschied Außengerät/Innengerät	m	10		

* in 1 m Abstand im freien Feld im schalltoten Raum

1) Daten lagen zur Drucklegung nicht vor

2) Nur für Geräte für Heizen und Kühlen

3) Bitte beachten Sie die Installationsanleitungen zur Dimensionierung von Leitungen und Isolierung.

4) Bitte beachten Sie dass im Flüstermodus auch die Heizleistung sinkt.

5) Daikin empfiehlt eine gut isolierte Leitung DN40 zu wählen.

EPRA08-12EW

Maximale Heizleistung - integrierter Wert

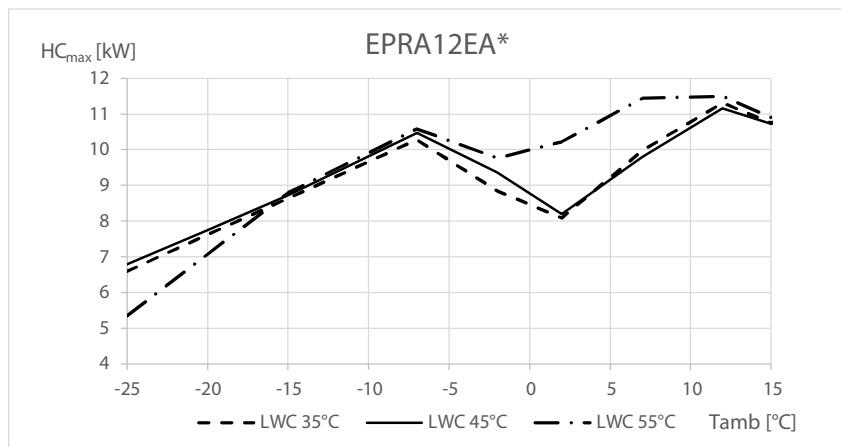
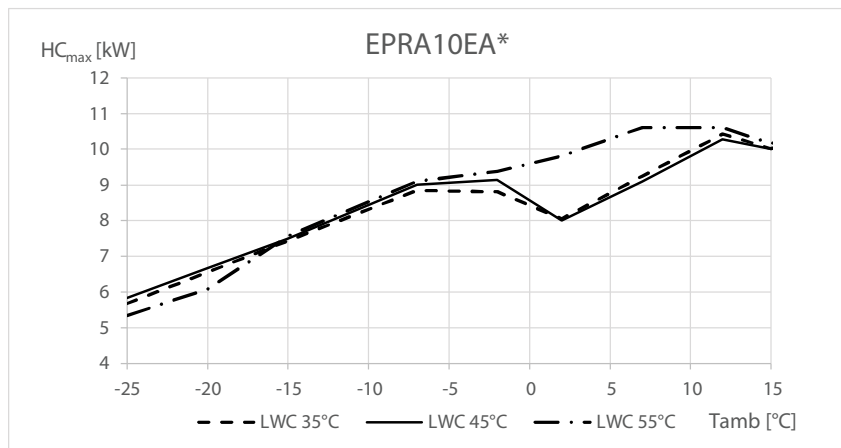
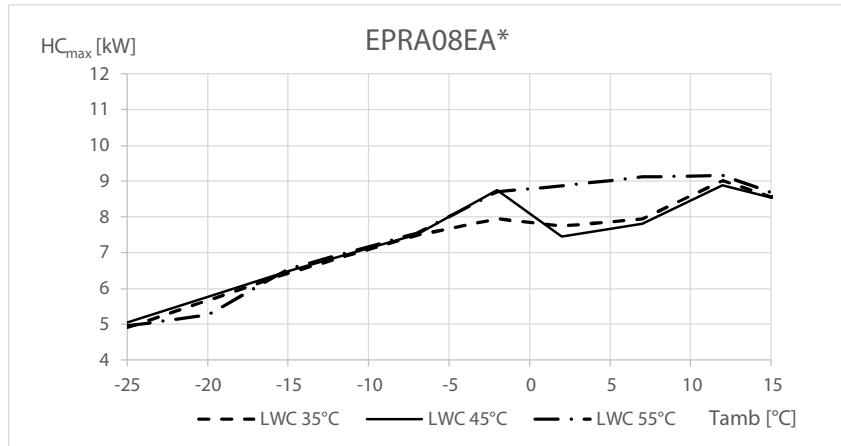

Symbol

HC_{max} Heizleistung bei maximaler Last, gemessen gemäß Standard EN 14511

LWC Vorlauftemperatur beim Verflüssiger [°C]

Tamb Umgebungstemperatur [°C DB]

Heizleistung bei maximaler Last, gemessen gemäß Standard EN 14511

Alle Werte sind integrierte Werte inkl. Abtauverluste

LT wandmontiertes Innengerät



		Daikin Altherma 3 H MT W	
		H MT 8-12	H MT 8-12
		ETBH12E9W	ETBX12E9W
		Heizen	Heizen und Kühlen
Grunddaten			
Farbe		weiß / Schwarz	
Abmessungen Gerät (B x T x H)	mm	440 x 390 x 840	
Gewicht Gerät	kg	38	38
Betriebsbereich Vorlauftemp. (Heizen)	°C	Min: 15/Max: 70	Min: 15/Max: 70
Mindestwasservolumen des Heizungssystems	Liter	20	
Mindest Durchflussmenge	l/min	20	
Anschluss Kälteleitung			
Heizungsleitungen	Zoll	1	1
Typ Backup Heater		9W	9W
Heizleistung (Stufe1/2/3)	kW	3/6/9	3/6/9
Spannungsversorgung, Phase		3~	3~
Spannungsversorgung, Frequenz	Hz	50	50
Spannungsversorgung, Spannung	V	400	400
Betriebsstrom	A	13	13

1) Daikin empfiehlt eine gut isolierte Leitung DN40 zu wählen.

Technische Daten Luft/Wasser-Wärmepumpe, Daikin Altherma 3 H MT W

EPRA08-12EW1

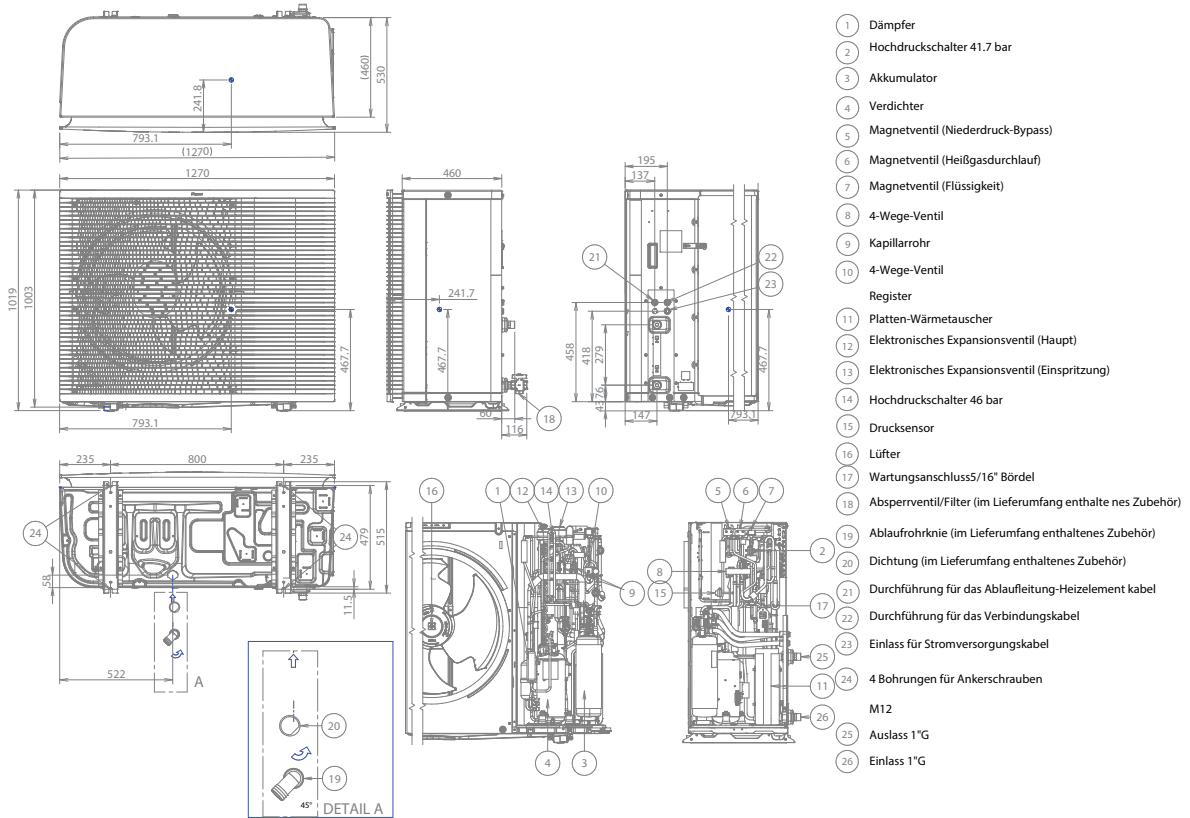

3D133408

ETBH12E9W / ETBX12E9W

- 1 Bohrungen (Ø8.5) für Wandmontage
- 2 Anschluss für Wasserauslass(1" F BSP)
- 3 Anschluss für Wassereinlass(1" F BSP)
- 4 Flussschalter
- 5 Reserveheizung
- 6 Pumpe
- 7 Bedieneinheit
- 8 Sicherheitsventil Druck
- 9 Entlüftung
- 10 Ausdehnungsgefäß
- 11 Magnetfilter/Schmutzfilter
- 12 Raumheizungswasserdrucksensor
- 13 Absperrventile
- 14 Kabeleintritt für Stromversorgungs-/Datenübertragungskabel
- 15 Wartungstür
- 16 Schaltkastenklappen
- 17 Schaltkastenklappen für Brauchwasserspeicher (Option)
- 18 Optionen

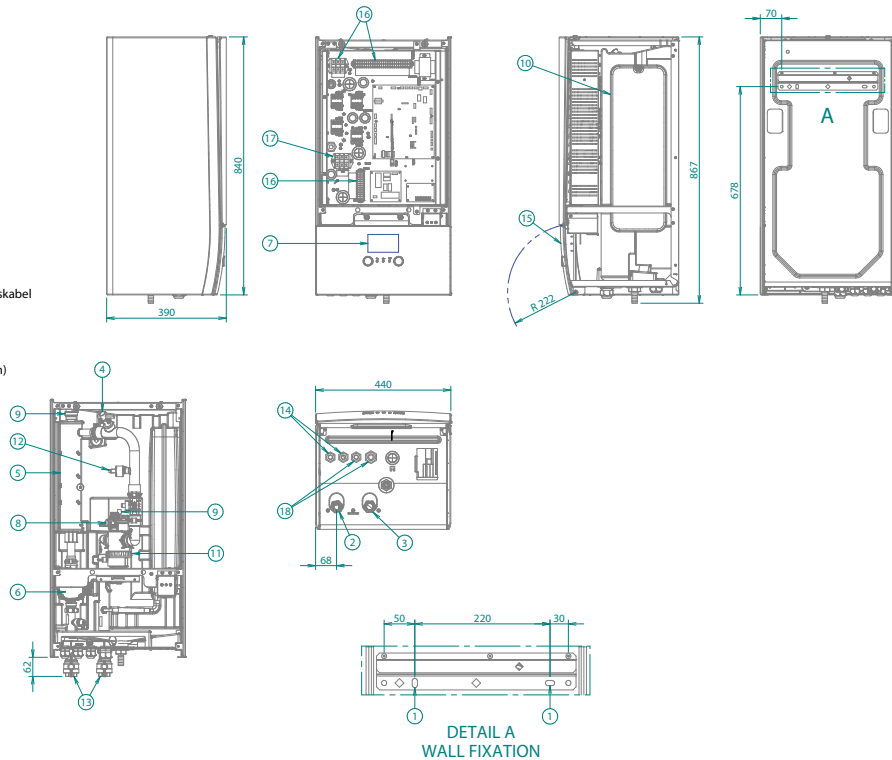

3D133391

**VOLLE
Förderung**
dank R-32
möglich*

Daikin Altherma 3 H HT

Erfüllt die Bedürfnisse
einer modernen Gesellschaft

Konzipiert in Europa und für Europa

Das Wetter in Europa kann gelegentlich recht rau sein. Aus diesem Grund haben wir die Daikin Altherma 3 H HT so ausgelegt, dass Sie sich auch bei Außentemperaturen von bis zu -28°C auf wohlige Wärme in Ihrem Zuhause verlassen können.

Zudem bleibt die max. Vorlauftemperatur von 70°C bis zu einer Außentemperatur von -15°C Unverändert. Selbst bei einer Außentemperatur von -28°C wird noch eine Vorlauftemperatur von bis zu 65°C erreicht. Dieses Betriebsverhalten konnte dank einer ausgeklügelten Daikin Technologie erreicht werden.

Daikin als Innovator ist bestrebt, Zuverlässigkeit und Effizienz von Wärmepumpen immer weiter zu steigern. Um ein noch günstigeres und energiesparsameres Betriebsverhalten zu erreichen, hat Daikin die „Bluevolution“-Technologie entwickelt. Diese Technologie findet sich mittlerweile in allen neuen Produkten und somit auch in der Daikin Altherma 3 H HT wieder.

Die Daikin Altherma 3 H HT ist das erste Daikin Außengerät in unverkennbarem Design. Da das Gerät nur einen einzigen Ventilator benötigt, ist es besonders leise und das in Schwarz gehaltene Frontgitter passt sich unauffällig an jedes Umfeld an.

Alle diese speziellen Komponenten wurden eigens von Daikin selbst entwickelt und machen die Daikin Altherma 3 H HT unverwechselbar.

Hervorragendes Betriebsverhalten, Betrieb mit erneuerbarer Energie, angenehmes Design und keine störenden Schallemissionen:

Genau das macht den Inbegriff der Wärmepumpe aus!

Platzsparendes Gerät in ansprechendem Design

Neben der Geräuschentwicklung ist heutzutage auch das Design ein entscheidender Punkt. Daher haben wir besonderes Augenmerk darauf gerichtet, dass sich das Außengerät unauffällig in Ihr Zuhause einfügt.

Das in Schwarz gehaltene sich horizontal erstreckende Frontgitter verbirgt den Ventilator im Inneren vollständig. Mit seinem mattgrauen Gehäuse hebt sich das Gerät kaum von der Wand dahinter ab. Dieses Gerät wurde mit einem iF Design Award 2019 und mit einem RedDot Design Award 2019 gewürdigt.



reddot design award
winner 2019



BLUEVOLUTION

Kernstück der Bluevolution-Technologie sind das Kältemittel R-32 und ein speziell entwickelter Verdichter. Daikin hat als weltweit erstes Unternehmen mit R-32 betriebene Wärmepumpen auf den Markt gebracht. Das Kältemittel R-32, erzielt höhere Wirkungsgrade und trägt durch sein deutlich niedrigeres Treibhauspotenzial (GWP) zur Senkung des CO_2 -Ausstoßes bei.

R-32 kann problemlos wiedergewonnen und wiederverwendet werden und stellt somit eine hervorragende Lösung zum Erreichen der CO_2 -Ziele der Europäischen Union dar.

R-32

*Stand Jänner 2023. Über den aktuellen Stand gibt Ihnen die jeweilige Förderstelle Auskunft.

Daikin Altherma 3 H HT

Einsatzgebiete

Daikin ist Pionier bei Sanierungswärmepumpen

Über 10 Jahre Erfahrung im Heizkesseltausch mit Hochtemperatur-Wärmepumpen

Sanierung - Steigen Sie jetzt auf eine Wärmepumpe um

Eine Daikin Altherma 3 H HT eignet sich perfekt für Ihr Modernisierungsvorhaben. Diese Wärmepumpe bringt das Vorlaufwasser auf eine Temperatur von bis zu 70 °C, wie ein Heizkessel, und das ganz ohne elektrische Reserveheizung. Mit dieser Vorlauftemperatur können Sie in der Regel Ihre bereits **installierten Heizkörper weaternutzen**. Durch die Umstellung Ihrer Heizungsanlage von Kessel auf Daikin Altherma 3 H HT sparen Sie zudem Platz. Unser bodenstehendes Modell beansprucht eine nur sehr kleine Stellfläche von weniger als 0,36 m². Als Hochtemperatur-Wärmepumpe liefert die Daikin Altherma 3 H HT eine hohe Vorlauftemperatur, sodass **Heizkesseln einfach ersetzt** werden können.

VORHER



NACHHER



Eine Investition in den Umweltschutz

Mit einer Umstellung von einem Heizkessel auf eine Wärmepumpe wechseln Sie zu einer „grünen“ Lösung. Es werden kein Gas und kein Öl mehr verbrannt. Wird die Wärmepumpe mit Strom von einem Ökostromanbieter betrieben, heizen Sie zu 100 % mit regenerativer Energie. Wärmepumpen allgemein senken den CO₂-Ausstoß um 70 %. Den Unterschied können Sie auch bei Ihren Energiekosten erkennen. Ihre Investition kann sich schon nach einem einzigen Jahr gelohnt haben!



Eine Lösung, viele Kombinationen

Für die Außengeräte der Baureihe Daikin Altherma 3 H HT stehen Ihnen drei verschiedene Modelle von Inneneinheiten in verschiedenen Versionen bezüglich Heizen, Kühlen und Warmwasser zur Auswahl.

Auslegungstool HSN

Nützen Sie unser Auslegungstool HSN auf unserem Stand By Me Portal.



Außengerät H HT

Das Außengerät ist in drei Leistungsklassen verfügbar: 14, 16, 18.

Modell F mit integriertem Warmwasserspeicher aus Edelstahl

Bei diesem Modell handelt es sich um ein kompaktes Gerät mit einer kleinen Stellfläche von 595 x 625 mm. Das Gerät verfügt über einen **Edelstahl Warmwasserspeicher** mit 230l Inhalt. Auf Wunsch kann dieses Gerät mit der Funktion „Kühlen“ oder als Modell Z mit der Funktion „Zwei Heizkreise“ ausgestattet werden.



Modell ECH₂O mit integriertem Hygiene-Warmwasserspeicher

Das ECH₂O-Modell ist mit einem **Hygiene-Warmwasserspeicher** von 300 bzw. 500 Litern ausgestattet und kann als Energiezentrale mit Solaranlagen sowie mit anderen Wärmequellen verbunden werden. Alle ECH₂O Modelle verfügen über eine Kühlfunktion.



Wandmontiertes Modell W

Bei diesem Modell handelt es sich um das **kompakteste** Gerät. Für eine Warmwasserbereitung muss jedoch ein separater Speicher installiert werden. Auf Wunsch kann diese Einheit auch mit der Funktion „Kühlen“ ausgestattet werden.

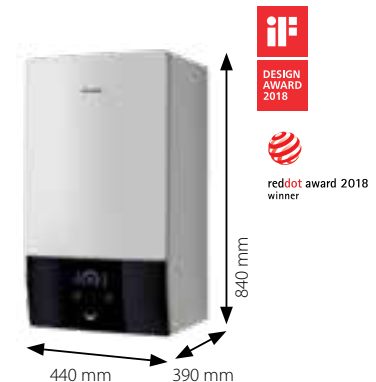

Alle Altherma 3 H HT/MT Modelle besitzen Smart Grid Funktionalität.

Damit sind Sie für zukünftige Energienetze sowie für einen optimierten Einsatz Ihrer **PV-Solaranlage** gerüstet.

Höchster Komfort

durch höchste Funktionsvielfalt

Wählen Sie aus den Daikin „Dreimal Plus“ einen Ihren Bedürfnissen entsprechenden Funktionsumfang aus. Die Inneneinheiten stehen in 3 Modellversionen zur Auswahl: „Nur Heizen“, „Heizen und Kühlen“ und „Zwei Heizkreise“. Sie können Ihre Daikin Heizungsanlage nach Ihrem Bedarf anpassen.

+ Version H „Nur Heizen“

Die Funktion „Nur Heizen“ ist in dieser Produktreihe serienmäßig in allen drei Versionen von Inneneinheiten integriert. Diese Funktion der Inneneinheiten sorgt für Raumheizen und Warmwasserbereitung.

+ Version X „Heizen und Kühlen“

Wenn zudem Kühlen realisiert werden soll, stehen alle drei Inneneinheiten auch als Version „Heizen & Kühlen“ zur Verfügung¹⁾. „Heizen und Kühlen“ besagt, dass das System die Richtung des Wärmetransports umkehren kann und somit die Räume kühlt, statt sie zu heizen. Die Funktion „Kühlen“ kann nur mit Fußbodenheizungen und/oder Gebläsekonvektoren realisiert werden.

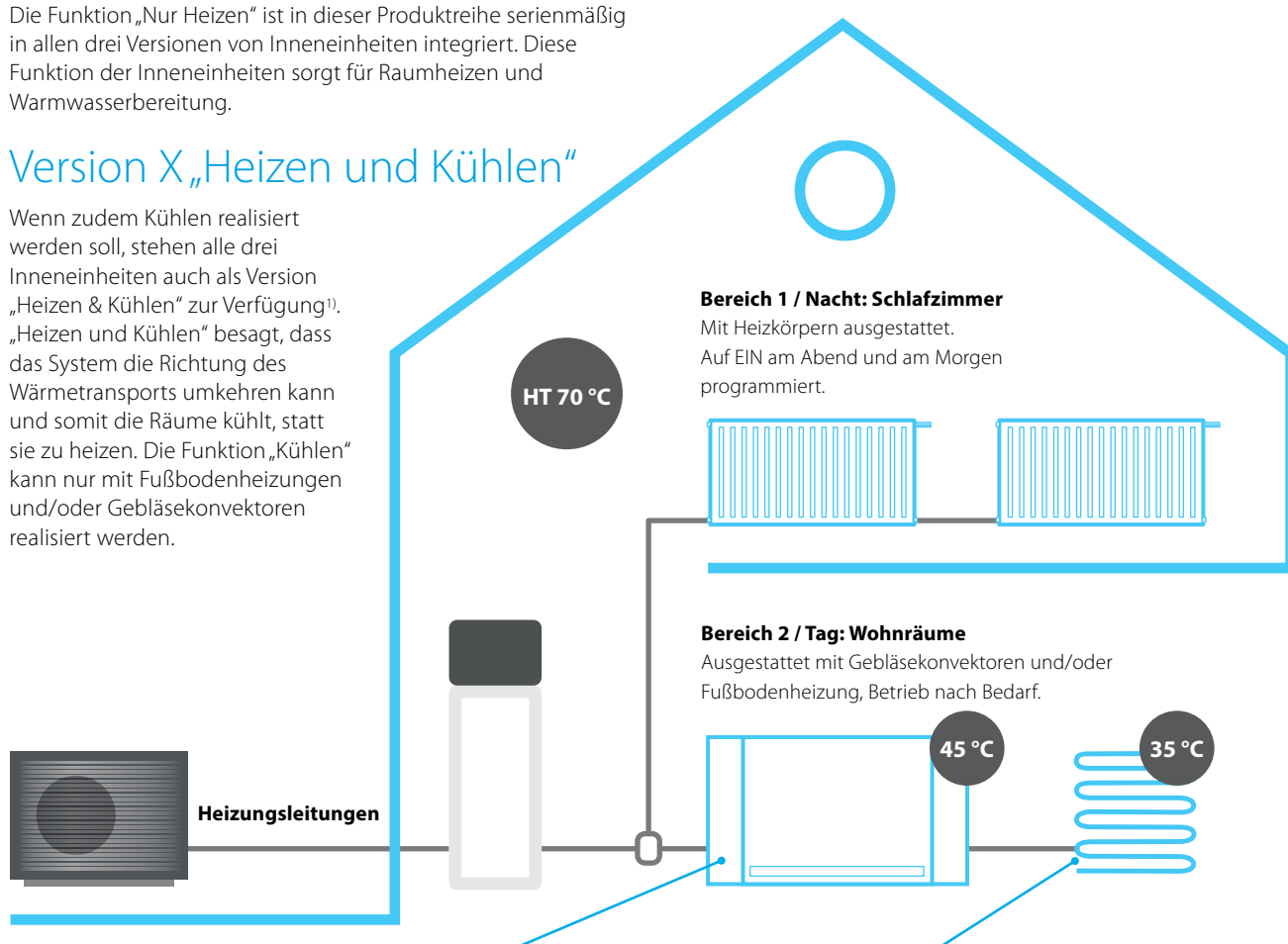

Daikin Altherma HPC (Wärmepumpenkonvektoren) werden am normalen Heizungssystem aber mit spezieller Isolierung angeschlossen und können sowohl heizen als auch kühlen. Diese Geräte können kombiniert installiert werden und passen auch perfekt zu Fußbodenheizungen.

Fußbodenheizungen oder Wandheizungen werden von Heizungswasser mittlerer Temperatur durchflossen und heizen so den Raum. Im Sommer kann jedoch auch Kaltwasser durchgeleitet werden, um den Raum zu temperieren.

+ Version Z „Zwei Bereiche“

Das Modell F mit Warmwasserspeicher aus Edelstahl ist auch in der Version Z „Zwei Heizkreise“ verfügbar. Bei dieser Version können Sie zwei voneinander unabhängige Zonen mit unterschiedlichen Vorlauftemperaturen einfach einbinden (z. B. Fußbodenheizung im Wohnraum und Heizkörper im Obergeschoss).

Die Version Z "Zwei Bereiche" beinhaltet im Innengerät einen Mischer mit Mischerkreispumpe sowie eine Direktkreispumpe. Dies ermöglicht eine saubere, kompakte, schnelle und zuverlässige Installation.

1) Mit Ausnahme der Version "Zwei Heizkreise"



*Keine Gewähr auf positive Förderzusage

- › Daikin R-32 BLUEVOLUTION Technologie
- › **Hervorragender Schalldruckpegel - 35dB(A)** in 3 Meter Abstand*
- › Hocheffizienter **Daikin Inverter Double-Injection Scroll-Verdichter**
- › **Bis zu 70°C Vorlauftemperatur bis -15°C** Außentemperatur
- › Speichervolumen 300 bzw. 500 Liter
- › **Hydro-Split Wärmepumpe** - keine Kältemittelleitung notwendig
- › Betriebsbereich beim **Heizen bis -28°C Außentemperatur**
- › Smart Grid Ready
- › W-LAN mitgeliefert
- › Modbus fähig mit optionalem ModBus Adapter
- › Intuitive Menüführung
- › Integrierter Außentemperaturfühler (im Außengerät)
- › Integrierter Wärmemengenmesser (nicht geeicht)
- › Neue optimierte Hydraulik mit kompaktem Hydraulikblock und Klickverbindung für einfache Wartung.
- › Steuerung mittels App möglich (optional)
- › Zusätzliche Ausstattungsmerkmale der Version Biv:
- › **Bivalenzoption** zur Integration eines wasserführenden Ofens oder eines Drucksolar-Systems (Biv)

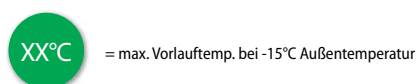



Preise Inbetriebnahme siehe Seite 289.

* im Flüstermodus im freien Feld

Hinweis: Um sicherzustellen, dass die werksseitig verbaute Umwälzpumpe ausreichend ist, beachten Sie bitte die Pumpenkennlinie in der Installationsanleitung des von Ihnen gewählten Wärmeerzeugers.

Energieeffizienzklasse Übersicht

Luft-/Wasser Wärmepumpe Daikin Altherma H HT ECH ₂ O (Alle Werte für durchschnittliches Klima)			GET-ID*	 Vorlauftemperatur 55°C	 Vorlauftemperatur 35°C	 (Zapfprofil)
Typ	Bestell-Nr.					
H HT 14	Innengerät Heizen und Kühlen Heizen und Kühlen Biv	ETSX16P30E7 ETSXB16P30E7	27307	A++	A+++	A (L)
	Außengerät	EPRA14DW17				
	Innengerät Heizen und Kühlen Heizen und Kühlen Biv	ETSX16P50E7 ETSXB16P50E7	27312	A++	A+++	A (XL)
	Außengerät	EPRA14DW17				
Raumheizung Eta-s [%]			140	186		
Heizleistung P-Rated [kw]			13			
SCOP			3,63	4,57		
H HT 16	Innengerät Heizen und Kühlen Heizen und Kühlen Biv	ETSX16P30E7 ETSXB16P30E7	27308	A++	A+++	A (L)
	Außengerät	EPRA16DW17				
	Innengerät Heizen und Kühlen Heizen und Kühlen Biv	ETSX16P50E7 ETSXB16P50E7	27313	A++	A+++	A (XL)
	Außengerät	EPRA16DW17				
Raumheizung Eta-s [%]			140	186		
Heizleistung P-Rated [kw]			13			
SCOP			3,63	4,57		
H HT 18	Innengerät Heizen und Kühlen Heizen und Kühlen Biv	ETSX16P30E7 ETSXB16P30E7	27311	A++	A+++	A (L)
	Außengerät	EPRA18DW17				
	Innengerät Heizen und Kühlen Heizen und Kühlen Biv	ETSX16P50E7 ETSXB16P50E7	27314	A++	A+++	A (XL)
	Außengerät	EPRA18DW17				
Raumheizung Eta-s [%]			140	186		
Heizleistung P-Rated [kw]			13			
SCOP			3,63	4,57		



*Bitte beachten Sie dass sich die GET-ID über das Jahr auch ändern kann bzw. bei einem Modellwechsel die Wärmepumpen auch aus der GET-Datenbank genommen werden können. Daher GET-ID immer auch nachprüfen.

Für die Produkt- und Paketlabels sowie technische Datenblätter für unsere Heizungssysteme besuchen Sie unsere frei zugängliche Daikin Energielabel-Generator Website: <https://www.daikin.at/energielabel>.

Irrtum und technische Änderungen der in gedruckten Unterlagen enthaltenen Daten vorbehalten.







(BIV Version)



	Typ / Bestell-Nr.	Preis €	
 <p>Daikin Altherma 3 H HT ECH₂O Heizen&Kühlen Inneneinheit mit integriertem Energiespeicher für die hygienische Warmwasserbereitung im Durchlaufprinzip. Hydraulisch ausgerüstet mit Hocheffizienzpumpe, Umschaltventile für Warmwasser/Heizung und Heizen/Kühlen mit integrierter Rücklauf-temperaturbegrenzung, Heizungs-Sicherheitsbaugruppe mit elektronischem Manometer und Sicherheitsventil, Durchflusssensor sowie Füll und Entleerungshähnen. Elektroheizer EKECBUA9W bitte separat bestellen (Anschlussset EKECBUCO1A notwendig!). Maße 500l Version (B x T x H) 792 x 816 x 1.910 mm. Maße 300l Version (B x T x H) 594 x 644 x 1.892 mm.</p> <p>Version 500l (beachten Sie die techn. Daten zur Schüttleistung).</p> <p>Altherma 3 H HT ECH₂O für H HT 14-18 Außengeräte.</p> <p>Version 500l BIV Zusätzlich mit Wärmetauscher (für Kaminöfen mit Wassertasche, Therm. Solaranlage, ...)</p> <p>Altherma 3 H HT ECH₂O BIV für H HT 14-18 Außengeräte.</p>			
 <p>Version 300l (beachten Sie die techn. Daten zur Schüttleistung).</p> <p>Altherma 3 H HT ECH₂O für H HT 14-18 Außengeräte.</p> <p>Version 300l BIV Zusätzlich mit Wärmetauscher (für Kaminöfen mit Wassertasche, Therm. Solaranlage, ...)</p> <p>Altherma 3 H HT ECH₂O BIV für H HT 14-18 Außengeräte.</p>			

Wesentlich größerer
Warmwasser Wärmetauscher
bei 500l Version!



Unbedingt erforderliches Zubehör!

	Typ / Bestell-Nr.	Preis €
 <p>Backupheater Inline E-Heizer für Altherma 3 ECH₂O. 3~N 400V 50Hz 9kW zur Unterstützung der Wärmepumpe als Backup- und Boosterheizer. Hinweis: Zum Anschluss ist das passende Anschlussset EKECBUCO1A und Backupheater unbedingt erforderlich!</p>	EKECBUA9W	671,-
 <p>Anschlussset Zum Anschluss des Backupheaters EKECBUA9W an die Inneneinheit der Daikin Altherma 3 ECH₂O Compact</p>	EKECBUCO1A	123,-
 <p>Anti Frost Ventil AFVALFE125 5/4" AG - Verschraubung bauseits Entleert das Heizungssystem wenn die Temperatur des Heizungswassers unter 3°C fällt (-/+ 1°C). Hinweis: beim Kühlen nicht unter 7°C! Hinweise: Gefälle beachten, eventuell werden mehr Entleerungsventile gebraucht (Vorlauf/Rücklauf, Wassersäcke, ...)." Mindestens 2 Stück werden benötigt!</p>	AFVALVE125	270,-
 <p>Schlamm- und Magnetitabscheider K.FERNOXTF1 Kompakter Schlammabscheider mit Ablasshahn und Fittings. Einbau waagrecht und senkrecht möglich. 1" AG Anlagen immer vor Inbetriebnahme spülen/reinigen!</p>	K.FERNOXTF1	312,-

Split Luft/Wasser-Wärmepumpen bis 70 °C Vorlauf

	Typ / Bestell-Nr.	Preis €
 <p>Daikin Altherma 3 Hochtemperatur-Außengerät R-32 Inverter-Hydrosplit-Wärmepumpen-Außengerät als Inverter-gesteuerte Kompressor-/Verdampfereinheit mit erweitertem Modulationsbereich. Untergebracht in einem wetterfesten Gehäuse. Eingebauter Außenfühler und bereits integrierte Schwingungsdämpfer. Anschlussmöglichkeit für bauseitiges Begleitheizband mit max. 120W. Einsatzbereich: Heizen bis -28 °C Außentemperatur. Maße (B x T x H) 1.270 x 533 x 1.019 mm. Empfohlene Absicherung 3~N 400V C16 Spannungsversorgung 3~ N PE 400V 50Hz</p>	  <p>Nützen Sie unser Auslegungstool HSN auf unserem Stand By Me Portal.</p>	
<p>Daikin Altherma H HT 14 Für Gebäudeheizlasten von 9 - 13,5kW *</p>	EPR14DW17	8.672,-
<p>Daikin Altherma H HT 16 Für Gebäudeheizlasten von 11-15kW *</p>	EPR16DW17	9.498,-
<p>Daikin Altherma H HT 18 Für Gebäudeheizlasten von 12-16kW *</p>	EPR18DW17	10.323,-

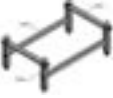
Zubehör Außengerät

	Typ / Bestell-Nr.	Preis €
 <p>Standkonsole zum direkten Befestigen auf Betonböden oder Ähnlichem Maße (LxBxH): 860x535x338mm</p>	EKMST1	625,-
 <p>Standkonsole mit Gummiprofilen zum direkten Aufstellen auf den Boden. Maße (LxBxH): 860x535x415-470mm (einstellbar) Anwendungsspezifisch bauseitige Federelemente zu verwenden. Schneehöhe beachten!</p>	EKMST2	695,-
 <p>Flexi Profil zur Sockelmontage des Außengerätes Packungsinhalt 2 Stk. Maße (LxBxH): 600x180x100 mm Anwendungsspezifisch bauseitige Federelemente zu verwenden. Schneehöhe beachten!</p>	K.FF600S	119,-

 = max. Vorlauftemp.

 = max. Vorlauftemp. bei -15°C Außentemperatur

Diese Beispielschätzungen wurden mit der Daikin Auslegungssoftware Daikin HSN unter folgenden Einsatzbedingungen ermittelt: Vorlauftemperatur 55-65°C im Auslegungspunkt und 40°C bei Heizgrenztemperatur ohne Berücksichtigung der Warmwasserbereitung für den Standort Linz.

Nützen auch Sie die Vorteile des HSN auf unserem Stand By Me Portal. Informationen und Login über das Daikin Kundenportal.

Zubehör Innengerät Elektrik

	Typ	Bestell-Nr.	Preis €
	Madoka Bedien- und Anzeigeeinheit Als Fernbedienung der Luft/Wasser-Wärmepumpe inkl. Funktion Raumthermostat. Programme sind nur mittels Online Controller oder am Wärmepumpenregler einstellbar. Für SmartGrid Nutzung notwendig! In Weiß, Silber und Schwarz verfügbar.		
		BRC1HHDW	177,-
		BRC1HHDS	177,-
	Bei zwei Heizkreisen: Madoka für den Hauptkreis (Fußbodenheizungskreis) Für die Zusatzzone (Heizkörper), ist zusätzlich ein EKRTWA oder EKTRTB Raumthermostat notwendig!		
	Option 1 für die Zusatzzone (Heizkörper): Kabelgebundener Raumthermostat Batteriebetrieb. Potentialfreier Ein/Aus Kontakt (230V)		EKRTWA 242,-
	Option 2 für die Zusatzzone (Heizkörper): Funk-Raumthermostat Sender (batteriebetrieb) und Empfänger		EKTRTB 488,-
	BiZone-Kit Mischermodule (max. eines anschließbar!) Regelungseinheit für einen Mischer - und einen Direktkreis inklusive Mischerkreisfühler. Verbindung über Busleitung mit der Wärmepumpe. Bei Appsteuerung ist die Zusatzzone (HK, HPC, ...) nicht sichtbar. Modul kann auch im Kühlmodus mischen wenn die Wärmepumpe ein Heizen/ Kühlen Modell ist. Nicht mit APP-Steuerung kombinierbar! Bei zwei Heizkreisen: - Madoka als Raumthermostat für den Hauptkreis (Fußbodenheizungskreis) - EKRTWA oder EKTRTB für die Zusatzzone (Direktkreis)		EKMIKPOA 332,-
	DCOM gateway mit Modbus Kommunikation, Spannungseingang (1-10V), 2x Relaisausgänge (Alarm, Betriebsmeldung Heizen). Bauseitiges 24V DC Netzteil wird benötigt.		DCOM-LT/IO 439,-
	DCOM gateway Modbus Kommunikation. Bauseitiges 24V DC Netzteil wird benötigt.		DCOM-LT/MB 414,-
	Daikin HomeHub Modbus TCP/IP oder RTU Schnittstelle. Verbindung zur Wärmepumpe über P1/P2 Signalleitung. AC/DC Steckernetzteil im Lieferumfang. Steckdose wird benötigt. LAN-Kabel zum Router bauseits		EKRHH 450,-
	Innentemperatur Sensor Zur Erfassung der Raumtemperatur (nicht gleichzeitig mit dezentralem Außenfühler EKRS1 möglich).		KRCS01-1 129,-
	Dezentraler Außentemperaturfühler	EKRSC1	EKRSC1 152,-
Umgebungstemperatur-Fernmessung durch das Außengerät			
	LAN Adapter zur komfortablen Steuerung per App Internetanbindung über (bauseitiges) LAN Kabel zu einem Router. (mit MMI ab Version 6.8.0) Nicht mit DCOM kombinierbar.		BRP069A62 177,-
	Einschub W-LAN Modul im Lieferumfang der Wärmepumpe Bitte achten Sie auf ausreichenden W-LAN Empfang am Aufstellungsort.		BRP069A78 47,-

Zubehör Hydraulik

		Typ	Bestell-Nr.	Preis €
	Strangregulierungsventil Einstellbereich Durchfluss 10-40l/min Zum Einregulieren des Durchflusses nach Puffer/Weiche Kv (m3/h) 7,2, Dimension 1" IG	FLG	KBLNVALVE	143,-
	Durchfluss-Einregulierungsventil Zum Einbau in die Kaltwasser-Zuleitung um den Durchfluss bei Bedarf einregulieren zu können (Schüttleistung). Einstellbereich 2-16l/min.	FLG	164102-RTX	91,-
	Zirkulationslanze Zur energetisch optimierten Einbindung der Brauchwasserzirkulation in den Warmwasseranschluss der Daikin Altherma ECH ₂ O Wärmepumpe	ZKL-H	141554	125,-
	Anschlusswinkel SCS/HYC Der optionale Anschlusswinkel ermöglicht das einfache Befüllen des Speichers über den Füll- und Entleeranschluss des Speichers (Gewindeanschluss 1" IG)	AW BAS	165210	59,-
	KFE Befüllanschluss Für Daikin Altherma Compact, Daikin GCU Compact und Daikin Hygienespeicher. Zum einfachen Befüllen und Entleeren über den KFE-Anschlusshahn	KFE BA	165215	42,-
	BIV-Verbindungssatz Für den einfacheren Anschluß eines externen Wärmeerzeugers an das BIV Register	BIV	EKECBIVCO1A	181,-
	Hydraulische Weiche DN 125 Bestehend aus in vier Zonen aufgeteiltem Rundrohr DN125 (Baulänge ca. 1.550 mm), versehen mit 6 x Heizkreisanschluss 1" AG, 2 x Anschluss Wärmeverteilung 1" AG sowie 1" AG für Entlüftung, mit Standfuß, 40 kW max. Ausgangsleistung, 6 bar max. zul. Betriebsdruck, 110 °C max. zul. Temperatur.	HWC	172900	831,-
	Wärmedämmung für hydraulische Weiche 172900 Wärmedämmung nach EnEV, bestehend aus 60 mm PUR-Schaum im verzinkten Stahlblechmantel.	WHWC	172901	525,-
	Hydraulische Weiche für den waagerechten Einbau Bitte beachten Sie den Mindestwasserinhalt von zwischen Außengerät und Hydraulischer Weiche 20l Wahrscheinlich ist ein Vorschaltgefäß oder ein kleiner Serienpuffer nötig!		EKMIKBVA	159,-
	Verteiler für Hydraulische Weiche Kombinierbar mit Hydraulischer Weiche EKMIKBVA und Pumpengruppen EKMIKHMA und EKMIKHUA		EKMIKDIA	251,-
	Mischergruppe für alle Daikin Wärmeerzeuger Für einen gemischten Heizkreis. Anschlussfertig, im Wärmedämmgehäuse, mit Hocheffizienz-Umwälzpumpe, Motormischer, Absperrventilen und Temperaturanzeigen.	MK	EKMIKHMA	651,-
	Pumpengruppe für alle Daikin Wärmeerzeuger Für einen ungemischten Heizkreis. Anschlussfertig, im Wärmedämmgehäuse, mit PWM gesteuerte Hocheffizienz-Umwälzpumpe, Absperrventilen und Temperaturanzeigen.	PK	EKMIKHUA	487,-
	3-Wege-Umschaltventil 1" AG 3-Wege-Umschaltventil 1" AG mit Motorantrieb 240 V, Umschaltzeit 6 Sek. inkl. Anschlusskabel 2 m. Unterscheidet sich vom Umschaltventil im Set EKHY3PART	3-W SV	156034	173,-

ETSX(B) Compact (Innengerät) Die BIV Versionen sind mit Zusatzwärmetauscher.



		Daikin Altherma 3 H HT ECH ₂ O			
		ETSX ECH ₂ O 300I H HT 14-18	ETSX ECH ₂ O 500I H HT 14-18	ETSXB ECH ₂ O BIV 300I H HT 14-18	ETSXB ECH ₂ O BIV 500I H HT 14-18
		ETSX16P30E7	ETSX16P50E7	ETSXB16P30E7	ETSXB16P50E7
Grunddaten					
Abmessungen (B x T x H)	mm	594 x 644 x 1.892	792 x 816 x 1.910	594 x 644 x 1.892	792 x 816 x 1.910
Gewicht Gerät	kg	75	98	76	100
Betriebsbereich Vorlauftemp. (Heizen)	°C	Min: 25 / Max: 70	Min: 25 / Max: 70	Min: 25 / Max: 70	Min: 25 / Max: 70
Betriebsbereich Vorlauftemp. (Kühlen)	°C	Min: 5 / Max: 22	Min: 5 / Max: 22	Min: 5 / Max: 22	Min: 5 / Max: 22
Betriebsbereich DHW (mit EHS)	°C	Min: 25 / Max: 70	Min: 25 / Max: 70	Min: 25 / Max: 70	Min: 25 / Max: 70
Mindestwasservolumen des Heizungssystems	Liter	25			
Mindest Durchflussmenge	l/min	25 (Warmwasser 27)			
Pumpe Typ		Grundfos UPMXL 20-125 CHBL RT			
Speicherdaten					
Speicherinhalt gesamt	Liter	294	477	294	477
Max. zul. Speicherwassertemperatur	°C	85	85	85	85
Bereitschaftswärmeaufwand lt. EN12897	kWh/24 h	1,5 (1)	1,7 (1)	1,5 (1)	1,7 (1)
Trinkwassererwärmung					
Trinkwasserinhalt	Liter	27,3	36,2	27,3	36,2
Maximaler Betriebsdruck	bar	6	6	6	6
Werkstoff des Trinkwasserwärmetauschers		Edelstahl 1.4404	Edelstahl 1.4404	Edelstahl 1.4404	Edelstahl 1.4404
Oberfläche Trinkwasserwärmetauscher	m ²	5,6	7,5	5,6	7,5
Speicherlade-/Entlade-Wärmetauscher					
Wasserinhalt Wärmetauscher	Liter	16	16,4	16	16,4
Oberfläche Ladewärmetauscher	m ²	3,26	3,4	3,26	3,4
Drucksolar-Wärmetauscher					
Wasserinhalt Wärmetauscher	Liter	-	-	3,9	9,1
Oberfläche Ladewärmetauscher	m ²	-	-	0,74	1,83
Schüttleistungen siehe Diagramm auf den weiteren Seiten					
Rohranschlüsse					
Warmwasser	Zoll	1" AG	1" AG	1" AG	1" AG
Heizung Vor- und Rücklauf	Zoll	1" IG	1" IG	1" IG	1" IG
Anschluss zum Außengerät ²⁾	Zoll	1" AG	1" AG	1" AG	1" AG

Unbestätigte Vorabdaten. Bitte beachten sie die aktuellen Datenblätter!

* mit Speicherlade-Wärmetauscher komplett durchladen, ** Speicher nur mit Wärmepumpe ohne Heizstab beladen

Wiederaufheizzeit = Der benötigte Zeitraum, um den Wärmespeicher nach Entladung einer bestimmten Brauchwasser-Menge wieder auf die Speichertemperatur von 50 °C aufzuheizen.

1) Wärmeverlust gemäß EN12897 und EN 15332

2) Daikin empfiehlt eine gut isolierte Leitung DN40 zu wählen.

ETSX16E7 / ETSXB16E7

Aufwärmzeiten

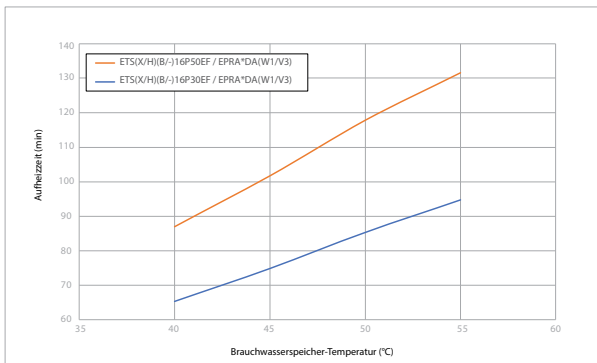

Aufheizzeit Brauchwasserspeicher bis 45°C	
ETSX(B)16P30E + EPRA*DW1	-75- min.
ETSX(B)16P50E + EPRA*DW1	-102- min.

Auswahlhilfe für das Brauchwasserspeichervolumen

Veq 40°C = Die Menge Wasser mit einer Temperatur von 40°C, die entnommen werden kann, wenn der Brauchwasserspeicher auf eine bestimmte Temperatur aufgeheizt ist und die Temperatur des Kaltwasserzulaufs 10°C beträgt.

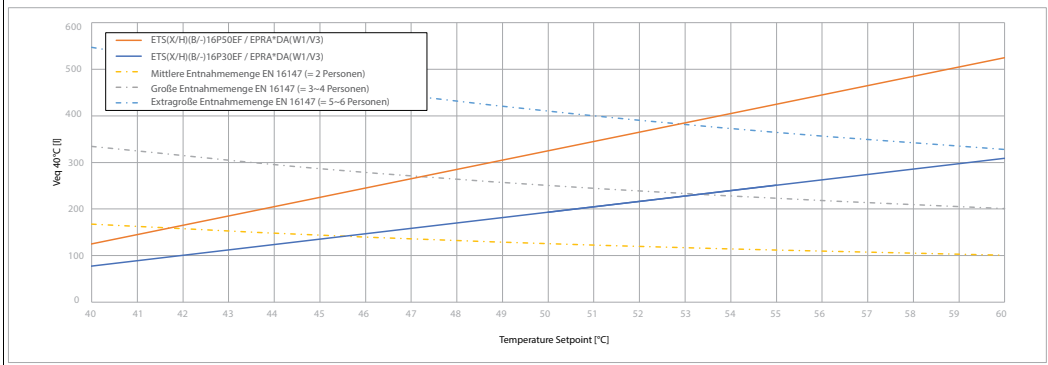

Außengeräte für Altherma 3 H HT



		3~N / 400V		
		H HT 14	H HT 16	H HT 18
		EPRA14DW17	EPRA16DW17	EPRA18DW17
Grunddaten				
Max. Heizleistung A-7/W35	kW	10,18	11,40	12,67
Max. Heizleistung A2/W35	kW	7,91	9,04	10,17
Max. Heizleistung A7/W35	kW	9,03	10,32	11,60
Max. Heizleistung A-7 / W55	kW	11	12,5	13,08
Max. Heizleistung A-7 / W65	kW	10	11,33	11,85
Nenn-Heizleistung A-7/W35	kW	10,18	11,40	12,67
Nenn-Heizleistung A2/W35	kW	7,52	7,52	7,52
Nenn-Heizleistung A7/W35	kW	5,9	9	9
Nenn-COP A-7/W35		3,21	3,13	3,05
Nenn-COP A2/W35		4,09	4,09	4,09
Nenn-COP A7/W35		4,79	5	5
Nenn-EER A35/W18 2)		4,09	4,13	4,09
Min. Heizleistung	kW	3,70	3,96	4,40
Max. Kühlleistung A35/W7 2)	kW	6,9	7,8	8,8
Max. Kühlleistung A35/W18 2)	kW	10,6	11,5	12,5
Abmessungen Gerät (B x T x H)	mm	1.270 x 533x 1.019		
Gewicht Gerät	kg	151		
Betriebsbereich Außentemperatur (Heizen)	°C	Min: -28 / Max: 35		
Betriebsbereich Außentemperatur (Kühlen) 2)	°C	Min: 10 / Max: 43		
Betriebsbereich Außentemperatur (Brauchwasser)	°C	Min: -28 / Max: 35		
Schalldruckpegel Heizen *	dB (A)	43	43	48
Schalldruckpegel Kühlen * 2)	dB (A)	43	43	48
ERP Schalleistungspegel lt. EN14825	dB (A)	56	56	59
Schalleistungspegel Kühlen Nom. 2)	dB (A)	56	56	-
Schalleistungspegel max.	dB (A)	60,2		
Schalleistungspegel Flüstermodus 2 4)	dB (A)	53,7		
Schalleistungspegel Flüstermodus 3 4)	dB (A)	49,5		
Spannungsversorgung, Phase		3~N		
Spannungsversorgung, Frequenz	Hz	50		
Spannungsversorgung, Spannung	V	400		
Anlaufstrom	A	15,9		
Empfohlene Absicherung	A	3~N 400V 50Hz / C16		
Kältemittel		R-32		
cos phi		Nom. 0,82 / Max. 0,98		Nom. 0,87 / Max. 0,98
Kältemittelmenge (vorgefüllt)	kg	4,2		
GWP		675		
TCO ₂ eq		2,84		
Anschluss				
Anschluss zum Innengerät 5)	Zoll	1" AG		
Leitungslänge max. 3)	m	50		
Max. Niveauunterschied Außengerät/Innengerät	m	10		

* in 1 m Abstand im freien Feld im schalltoten Raum

1) Daten lagen zur Drucklegung nicht vor

2) Nur für Geräte für Heizen und Kühlen

3) Bitte beachten Sie die Installationsanleitungen zur Dimensionierung von Leitungen und Isolierung. Die Isolierung muss ebenfalls berücksichtigt werden. Wir empfehlen den Einbau von Frostschutzventilen im Außenbereich im tiefsten Anlagenpunkt!

4) Bitte beachten Sie dass im Flüstermodus auch die Heizleistung sinkt.

5) Daikin empfiehlt eine gut isolierte Leitung DN40 zu wählen.

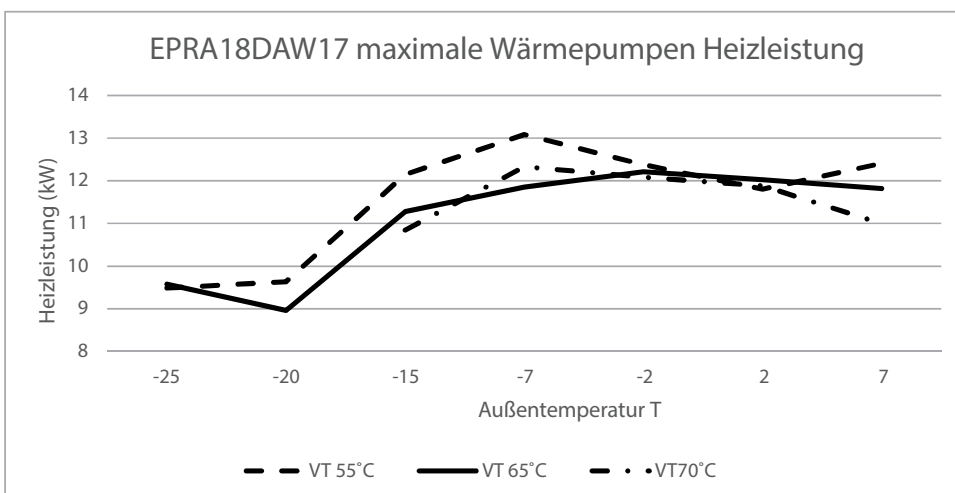
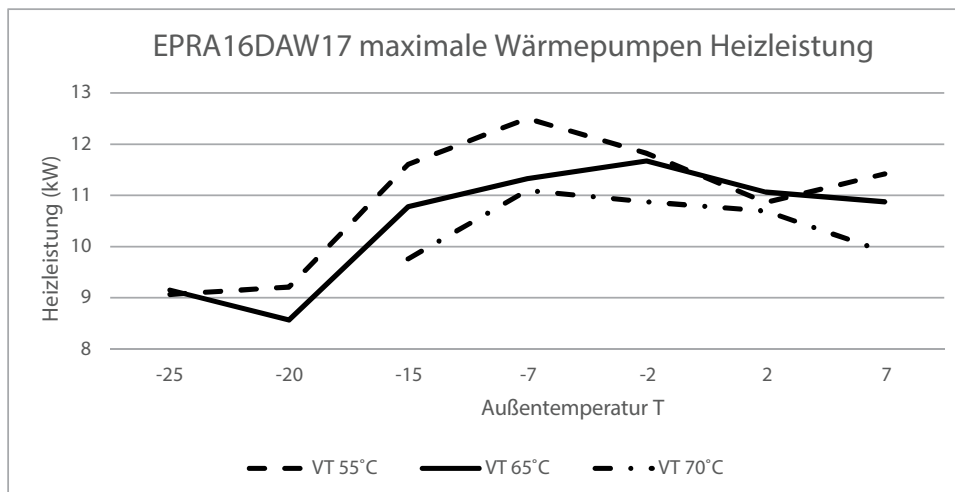
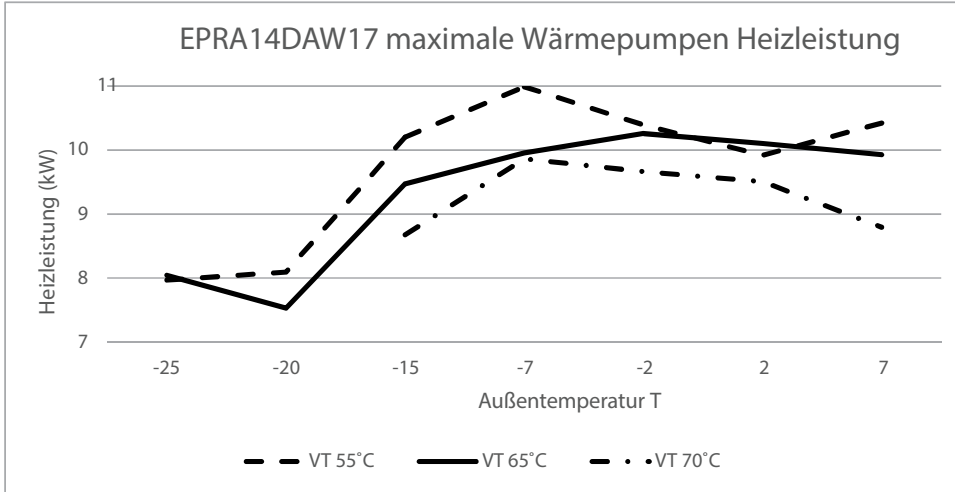

Heizleistung gemessen bei voller Kompressordrehzahl; Ta = Außentemperatur; VT = Vorlauftemperatur; HC = Heizleistung; PI = Elektrische Leistungsaufnahme
Alle Werte sind integrierte Werte inkl. Abtauverluste

ETSX16P50E7
ETSXB16P50E7

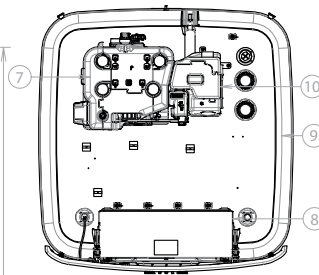
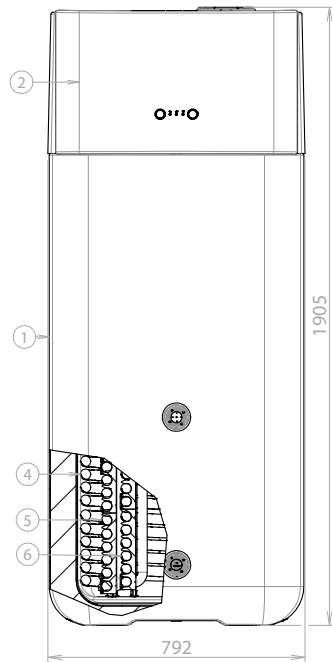
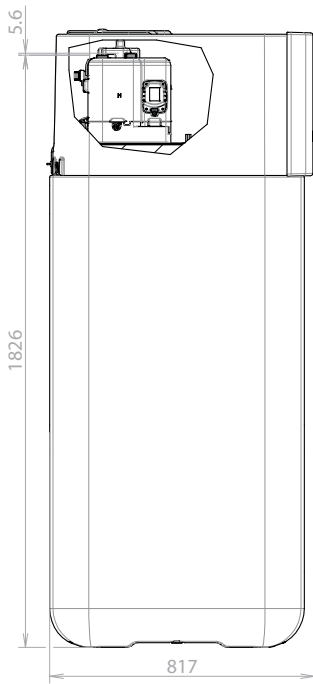

Draufsicht ohne
Haube

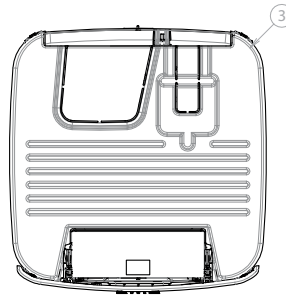

Draufsicht

1	500 l Wasserspeicher
2	HPSU MMI Vorderseite 5XX
3	HPSU MMI Haube 5XX
4	Warmwasser-Wärmetauscher
5	Lade-Wärmetauscher
6	BIV-Wärmetauscher
7	Hydraulik
8	Schaltkasten
9	5XX Speicherdeckel
AT	Anschluss Außengerät

ETSH16P30E7
ETSHB16P30E7
ETSX16P30E7
ETSXB16P30E7

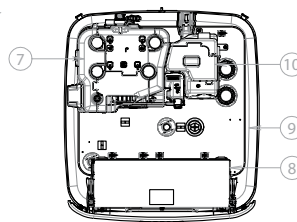
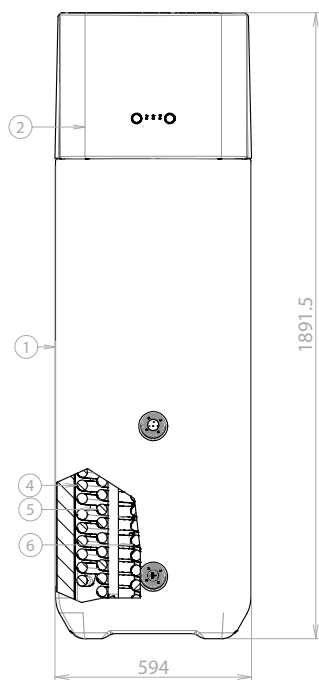
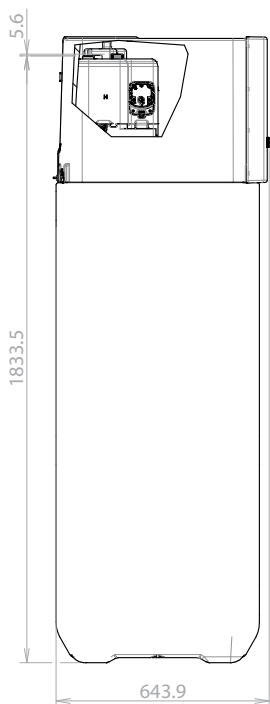

Draufsicht ohne
Haube

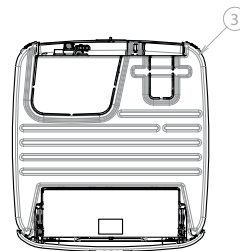

Draufsicht

1	300 l Wasserspeicher
2	HPSU MMI Vorderseite 3XX
3	HPSU MMI Haube 3XX
4	Warmwasser-Wärmetauscher
5	Last-Wärmetauscher
6	BIV-Wärmetauscher
7	Hydraulik
8	Schaltkasten
9	3XX Speicherdeckel
AT	Anschluss Außengerät

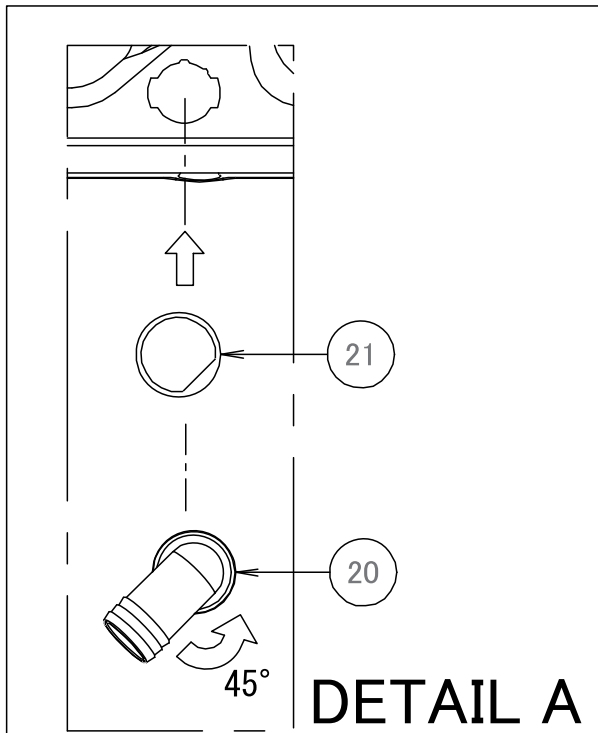

EPRA014-018DW

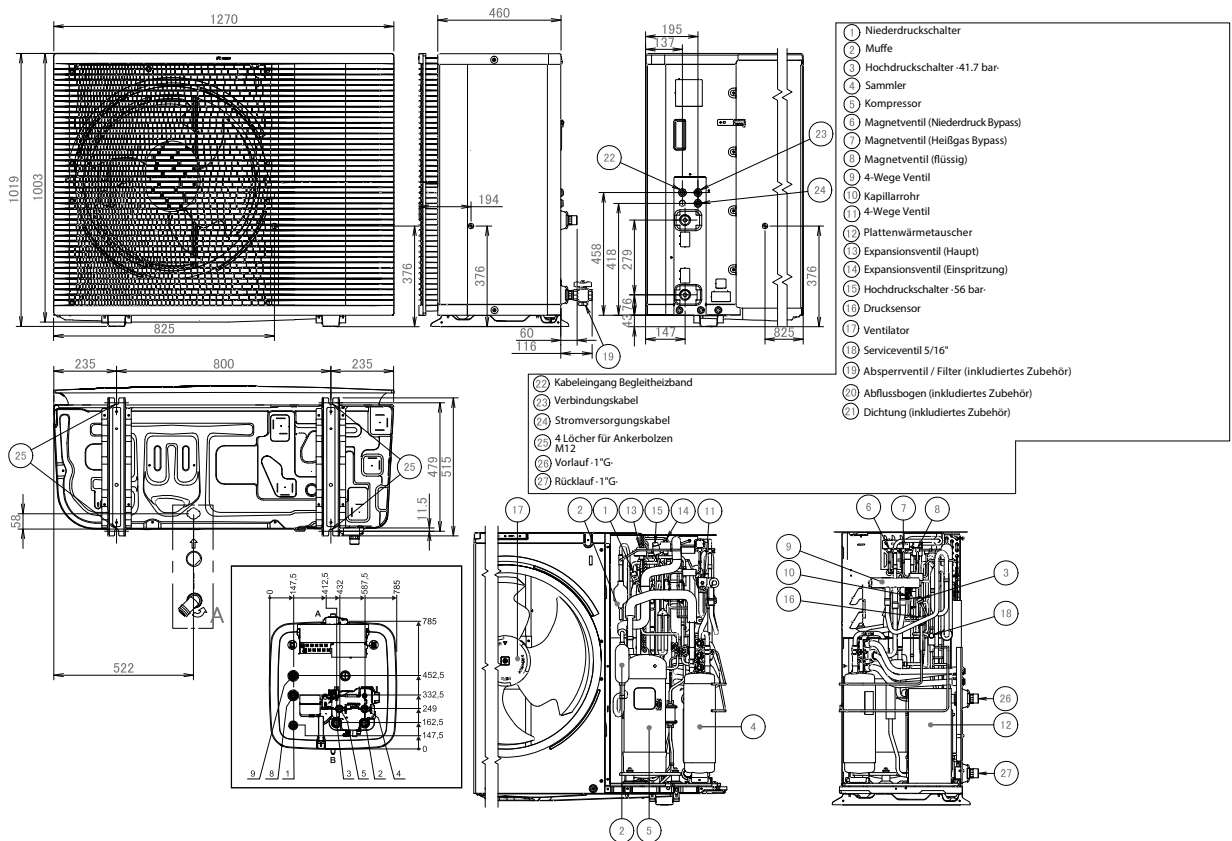

Daikin Altherma 3 H HT F (Z)



*Keine Gewähr auf positive Förderzusage

- › Daikin R-32 BLUEEVOLUTION Technologie
- › **Hervorragender Schalldruckpegel - 35dB(A)** in 3 Meter Abstand*
- › Hocheffizienter **Daikin Inverter Double-Injection Scroll-Verdichter**
- › **Bis zu 70°C Vorlauftemperatur bis -15°C** Außentemperatur
- › **Hydro-Split Wärmepumpe** - keine Kältemittelleitung notwendig
- › Für Warmwasser, Heizung und Kühlung (optional)
- › **Magnetischer Schmutzfänger integriert**
- › Betriebsbereich beim **Heizen bis -28°C Außentemperatur**
- › Leistungsmodulierender Betrieb, Inverter-Technologie
- › Inkl. einem Edelstahl-Warmwasserspeicher
- › W-LAN wird mitgeliefert, APP Steuerung möglich
- › **Überströmventil** (mitgeliefert)
- › Elektronisches Manometer
- › **Neu: Version mit integrierten zwei Heizkreisen FBH & HK**
- › Intelligente Smart Grid Logik für zum Bsp. PV Anlagen integriert

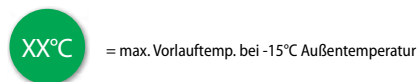



Preise Inbetriebnahme siehe Seite 289.

* im Flüstermodus im freien Feld

Hinweis: Um sicherzustellen, dass die werksseitig verbaute Umwälzpumpe ausreichend ist, beachten Sie bitte die Pumpenkennlinie in der Installationsanleitung des von Ihnen gewählten Wärmeerzeugers. Ein Mindestdurchfluss von 25l/min muss immer gewährleistet sein!

Energieeffizienzklasse Übersicht

Luft-/Wasser-Wärmepumpe Daikin Altherma 3 H HT F (Alle Werte für durchschnittliches Klima)			GET-ID*	 Vorlauftemperatur 55°C	 Vorlauftemperatur 35°C	 (Zapfprofil)				
Typ	Bestell-Nr.									
H HT 14	Innengerät Heizen	ETVH16S23E9W7 ETVZ16S23E9W7	13877 13898	A++	A+++	A (XL)				
	Außengerät	EPRA14DW17								
	Raumheizung Eta-s [%]						140	186	107	
	Heizleistung P-Rated [kw]						12,5			
	SCOP						3,57	4,71		
H HT 16	Innengerät Heizen	ETVH16S23E9W7 ETVZ16S23E9W7	13903 13905	A++	A+++	A (XL)				
	Außengerät	EPRA16DW17								
	Raumheizung Eta-s [%]						140	186	107	
	Heizleistung P-Rated [kw]						12,5			
	SCOP						3,57	4,71		
H HT 18	Innengerät Heizen	ETVH16S23E9W7 ETVZ16S23E9W7	13910 13912	A++	A+++	A (XL)				
	Außengerät	EPRA18DW17								
	Raumheizung Eta-s [%]						140	186	107	
	Heizleistung P-Rated [kw]						12,5			
	SCOP						3,57	4,71		
H HT 14	Innengerät Heizen und Kühlen	ETVX16S23E9W7	13897	A++	A+++	A (XL)				
	Außengerät	EPRA14DW17								
	Eta für durchschnittliches Klima [%]							142	190	107
	Heizleistung P-Rated [kw]							12,5		
	SCOP							3,63	4,81	
H HT 16	Innengerät Heizen und Kühlen	ETVX16S23E9W7	13904	A++	A+++	A (XL)				
	Außengerät	EPRA16DW17								
	Eta für durchschnittliches Klima [%]							142	190	107
	Heizleistung P-Rated [kw]							12,5		
	SCOP							3,63	4,81	
H HT 18	Innengerät Heizen und Kühlen	ETVX16S23E9W7	13911	A++	A+++	A (XL)				
	Außengerät	EPRA18DW17								
	Eta für durchschnittliches Klima [%]							142	190	107
	Heizleistung P-Rated [kw]							12,5		
	SCOP							3,63	4,81	

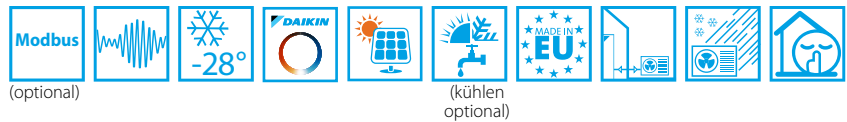

*Bitte beachten Sie dass sich die GET-ID über das Jahr auch ändern kann bzw. bei einem Modellwechsel die Wärmepumpen auch aus der GET-Datenbank genommen werden können. Daher GET-ID immer auch nachprüfen.

Für die Produkt- und Paketlabels sowie technische Datenblätter für unsere Heizungssysteme besuchen Sie unsere frei zugängliche Daikin Energielabel-Generator Website: <https://www.daikin.at/energielabel>



	Typ / Bestell-Nr.	Preis €
 <p>Daikin Altherma 3 H HT F Für Außengerät EPRA 14-18. Hydraulisch ausgerüstet mit integriertem 230l Edst. Warmwasserspeicher, Hocheffizienzpumpe, Ausdehnungsgefäß (10l), Heizungs-Sicherheitsbaugruppe, Strömungswächter sowie Füll- und Entleerungshähnen und Magnet-Schmutzfänger. Elektrische Ausrüstung mit Lastschutz für Elektro-Zusatzheizungen und Heizungsumwälzpumpe. Überströmventil wird mitgeliefert. Mindestdurchfluss von 25l/m muß immer gewährleistet sein! Heizen: ETVH H HT 14-18 Innengerät mit 230 l Speicher und 3~400 V 9 kW E-Heizstab für H HT 14-18 Außengeräte. Heizen und Kühlen: ETVX H HT 14-18 Innengerät mit 230 l Speicher und 3~400 V 9 kW E-Heizstab für H HT14-18 Außengeräte</p>		
	ETVH16S23E9W7	6.406,-
	ETVX16S23E9W7	7.119,-





	Typ / Bestell-Nr.	Preis €
 <p>Daikin Altherma 3 H HT Z Gleich wie Altherma 3 H HT F aber fix integriert: 1x Mischer mit Mischerkreispumpe (Hauptzone) 1x Heizkörperkreis Umwälzpumpe (Zusatzzone) Keine Kühloption möglich. Nicht mit APP-Steuerung kombinierbar! Mindestdurchfluss von 25l/m muß immer gewährleistet sein! ETVZ H HT 14-18 Innengerät für H HT 14-18 Außengeräte Einfache und kompakte Einbindung von zwei Heizkreisen. Info: Installieren Sie in den Heizkörperkreis einen magnetischen Schmutzfänger K.FERNOXTF1 sowie in beiden Heizkreisen ein Überströmventil (ein Überströmventil wird mitgeliefert).</p>		
	ETVZ16S23E9W7	7.488,-



Unbedingt erforderliches Zubehör für Altherma 3 H HT F und Z

	Typ / Bestell-Nr.	Preis €
 <p>Anti Frost Ventil AFVALVE125 Entleert das Heizungssystem wenn die Temperatur des Heizungswassers unter 3°C fällt (-/+ 1°C). Hinweis: beim Kühlen nicht unter 7°C, 5/4" AG - Verschraubung bauseits Hinweise: Gefälle beachten, eventuell werden mehr Entleerungsventile gebraucht (Vorlauf/Rücklauf, Wassersäcke, ...)." Mindestens 2 Stück werden benötigt!</p>	AFVALVE125	270,-

Zusätzliches unbedingt erforderliches Zubehör für Altherma 3 H HT Z



	Typ / Bestell-Nr.	Preis €
 <p>Überstromventil Überstromventil DN 25 mit Verschraubung in Eckform. Notwendiges Bauteil um den Mindestdurchfluss immer zu gewährleisten bzw. um Fließgeräusche im Bedarfsfall minimieren zu können. Ein Überstromventil wird mitgeliefert daher wird nur ein zusätzliches benötigt.</p>	140116	157,-
 <p>Schlamm- und Magnetitabscheider K.FERNOXTF1 für Heizkörperkreis. Kompakter Schlammabscheider mit Ablasshahn und Fittings. Einbau waagrecht und senkrecht möglich. 1" AG Anlagen immer vor Inbetriebnahme spülen/reinigen!</p>	K.FERNOXTF1	312,-

Split Luft/Wasser-Wärmepumpen bis 70 °C Vorlauf

		Typ / Bestell-Nr.	Preis €	
 <p>Daikin Altherma 3 Hochtemperatur-Außengerät R-32 Inverter-Hydrosplit-Wärmepumpen-Außengerät als Inverter-gesteuerte Kompressor-/Verdampfereinheit mit erweitertem Modulationsbereich. Untergebracht in einem wetterfesten Gehäuse. Eingebauter Außenfühler und bereits integrierte Schwingungsdämpfer. Anschlussmöglichkeit für bauseitiges Begleitheizband mit max. 120W. Einsatzbereich: Heizen bis -28 °C Außentemperatur. Maße (B x T x H) 1.270 x 533 x 1.019 mm. Empfohlene Absicherung 3~N 400V C16 Spannungsversorgung 3~ N PE 400V 50Hz</p>	 			
	<p>Daikin Altherma H HT 14 Für Gebäudeheizlasten von 9 - 13,5kW *</p>		EPR14DW17	8.672,-
	<p>Daikin Altherma H HT 16 Für Gebäudeheizlasten von 11-15kW *</p>		EPR16DW17	9.498,-
	<p>Daikin Altherma H HT 18 Für Gebäudeheizlasten von 12-16kW *</p>		EPR18DW17	10.323,-

Nützen Sie unser Auslegungstool HSN auf unserem Stand By Me Portal.

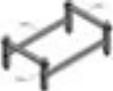
Zubehör Außengerät

		Typ / Bestell-Nr.	Preis €
 <p>Standkonsole zum direkten Befestigen auf Betonböden oder Ähnlichem Maße (LxBxH): 860x535x338mm</p>		EKMST1	625,-
 <p>Standkonsole mit Gummiprofilen zum direkten Aufstellen auf den Boden. Maße (LxBxH): 860x535x415-470mm (einstellbar) Anwendungsspezifisch bauseitige Federelemente zu verwenden. Schneehöhe beachten!</p>		EKMST2	695,-
 <p>Flexi Profil zur Sockelmontage des Außengerätes Packungsinhalt 2 Stk. Maße (LxBxH): 600x180x100 mm Anwendungsspezifisch bauseitige Federelemente zu verwenden. Schneehöhe beachten!</p>		K.FF600S	119,-

XX°C = max. Vorlauftemp.

XX°C = max. Vorlauftemp. bei -15°C Außentemperatur





Diese Beispielschätzungen wurden mit der Daikin Auslegungssoftware Daikin HSN unter folgenden Einsatzbedingungen ermittelt: Vorlauftemperatur 55-65°C im Auslegungspunkt und 40°C bei Heizgrenztemperatur ohne Berücksichtigung der Warmwasserbereitung für den Standort Linz.

Nützen auch Sie die Vorteile des HSN auf unserem Stand By Me Portal. Informationen und Login über das Daikin Kundenportal.









Zubehör Innengerät Elektrik

		Typ / Bestell-Nr.	Preis €
	Madoka Bedien- und Anzeigeeinheit Als Fernbedienung der Luft/Wasser-Wärmepumpe inkl. Funktion Raumthermostat. Programme sind nur mittels Online Controller oder am Wärmepumpenregler einstellbar. Für SmartGrid Nutzung notwendig! In Weiß, Silber und Schwarz verfügbar.	BRC1HHDW	177,-
		BRC1HHDS	177,-
	Bei zwei Heizkreisen: Madoka für den Hauptkreis (Fußbodenheizungskreis) Für die Zusatzzone (Heizkörper), ist zusätzlich ein EKRTWA oder EKRTTB Raumthermostat notwendig!	BRC1HHDK	177,-
	Option 1 für die Zusatzzone (Heizkörper): Kabelgebundener Raumthermostat Batteriebetrieb. Potentialfreier Ein/Aus Kontakt (230V)	EKRTWA	242,-
	Option 2 für die Zusatzzone (Heizkörper): Funk-Raumthermostat Sender (batteriebetrieb) und Empfänger	EKRTTB	488,-
	Digital I/O Platine Kommunikationseinheit für Bivalenzschaltungen, Alarmausgang, Ansteuerung Sekundärpumpe	EKRP1HBA	196,-
	Innentemperatur Sensor Zur Erfassung der Raumtemperatur (nicht gleichzeitig mit dezentralem Außenfühler EKRS1 möglich).	KRCS01-1	129,-
	Dezentraler Außentemperaturfühler Umgebungstemperatur-Fernmessung durch das Außengerät	EKRSC1 EKRSC1	152,-
	LAN Adapter zur komfortablen Steuerung per App Internetanbindung über (bauseitiges) LAN Kabel zu einem Router. (mit MMI ab Version 6.8.0) Nicht mit DCOM kombinierbar.	BRP069A62	177,-
	Einschub W-LAN Modul im Lieferumfang der Wärmepumpe Bitte achten Sie auf ausreichenden W-LAN Empfang am Aufstellungsort.	BRP069A78	47,-

Zubehör Elektrik für F (Nicht für Z)

		Typ / Bestell-Nr.	Preis €
	BiZone-Kit Mischermodul (max. eines anschließbar!) Regelungseinheit für einen Mischer - und einen Direktkreis inklusive Mischerkreisfühler. Verbindung über Busleitung mit der Wärmepumpe. Bei Appsteuerung ist die Zusatzzone (HK, HPC, ...) nicht sichtbar. Modul kann auch im Kühlmodus mischen wenn die Wärmepumpe ein Heizen/ Kühlen Modell ist. Nicht mit APP-Steuerung kombinierbar!	EKMIKPOA	332,-
	Bei zwei Heizkreisen: - Madoka als Raumthermostat für den Hauptkreis (Fußbodenheizungskreis) - EKRTWA oder EKRTTB für die Zusatzzone (Direktkreis)		
	DCOM gateway mit Modbus Kommunikation, Spannungseingang (1-10V), 2x Relaisausgänge (Alarm, Betriebsmeldung Heizen). Bauseitiges 24V DC Netzteil wird benötigt.	DCOM-LT/IO	439,-
	DCOM gateway Modbus Kommunikation. Bauseitiges 24V DC Netzteil wird benötigt.	DCOM-LT/MB	414,-
	Daikin HomeHub Modbus TCP/IP oder RTU Schnittstelle. Verbindung zur Wärmepumpe über P1/P2 Signalleitung. AC/DC Steckernetzteil im Lieferumfang. Steckdose wird benötigt. LAN-Kabel zum Router bauseits	EKRHH	450,-

Zubehör Hydraulik

		Typ	Bestell-Nr.	Preis €
	3-Wege-Umschaltventil 1" AG 3-Wege-Umschaltventil 1" AG mit Motorantrieb 240 V, Umschaltzeit 6 Sek. inkl. Anschlusskabel 2 m. Unterscheidet sich vom Umschaltventil im Set EKHY3PART	3-W SV	156034	173,-
	Hydraulische Weiche DN 125 Bestehend aus in vier Zonen aufgeteiltem Rundrohr DN125 (Baulänge ca. 1.550 mm), versehen mit 6 x Heizkreisanschluss 1" AG, 2 x Anschluss Wärmeverteilung 1" AG sowie 1x " AG für Entlüftung, mit Standfuß, 40 kW max. Ausgangsleistung, 6 bar max. zul. Betriebsdruck, 110 °C max. zul. Temperatur.	HWC	172900	831,-
	Wärmedämmung für hydraulische Weiche 172900 Wärmedämmung nach EnEV, bestehend aus 60 mm PUR-Schaum im Stahlblechmantel.	WHWC	172901	525,-
	Hydraulische Weiche für den waagerechten Einbau Bitte beachten Sie den Mindestwasserinhalt zwischen Außengerät und Hydraulischer Weiche von 20l Wahrscheinlich ist ein Vorschaltgefäß oder ein kleiner Serienpuffer nötig!		EKMIKBVA	159,-
	Verteiler für Hydraulische Weiche Kombinierbar mit Hydraulischer Weiche EKMIKBVA und Pumpengruppen EKMIKHMA und EKMIKHUA		EKMIKDIA	251,-
	Mischergruppe für alle Daikin Wärmerezeuger Für einen gemischten Heizkreis. Anschlussfertig, im Wärmedämmgehäuse, mit Hocheffizienz-Umwälzpumpe, Motormischer, Absperrventilen und Temperaturanzeigen.	MK	EKMIKHMA	651,-
	Pumpengruppe für alle Daikin Wärmerezeuger Für einen ungemischten Heizkreis. Anschlussfertig, im Wärmedämmgehäuse, mit PWM gesteuerter Hocheffizienz-Umwälzpumpe, Absperrventilen und Temperaturanzeigen.	PK	EKMIKHUA	487,-
	Strangregulierventil Einstellbereich Durchfluss 10-40l/min Zum Einregulieren des Durchflusses nach Puffer/Weiche Kv (m3/h) 7,2, Dimension 1" IG	FLG	KBLNVALVE	143,-

Außengeräte für Altherma 3 H HT



		3~N / 400V		
		H HT 14	H HT 16	H HT 18
		EPRA14DW17	EPRA16DW17	EPRA18DW17
Grunddaten				
Max. Heizleistung A-7/W35	kW	10,18	11,40	12,67
Max. Heizleistung A2/W35	kW	7,91	9,04	10,17
Max. Heizleistung A7/W35	kW	9,03	10,32	11,60
Max. Heizleistung A-7 / W55	kW	11	12,5	13,08
Max. Heizleistung A-7 / W65	kW	10	11,33	11,85
Nenn-Heizleistung A-7/W35	kW	10,18	11,40	12,67
Nenn-Heizleistung A2/W35	kW	7,52	7,52	7,52
Nenn-Heizleistung A7/W35	kW	5,9	9	9
Nenn-COP A-7/W35		3,21	3,13	3,05
Nenn-COP A2/W35		4,09	4,09	4,09
Nenn-COP A7/W35		4,79	5	5
Nenn-EER A35/W18 2)		4,09	4,13	4,09
Min. Heizleistung	kW	3,70	3,96	4,40
Max. Kühlleistung A35/W7 2)	kW	6,9	7,8	8,8
Max. Kühlleistung A35/W18 2)	kW	10,6	11,5	12,5
Abmessungen Gerät (B x T x H)	mm	1.270 x 533x 1.019		
Gewicht Gerät	kg	151		
Betriebsbereich Außentemperatur (Heizen)	°C	Min: -28 / Max: 35		
Betriebsbereich Außentemperatur (Kühlen) 2)	°C	Min: 10 / Max: 43		
Betriebsbereich Außentemperatur (Brauchwasser)	°C	Min: -28 / Max: 35		
Schalldruckpegel Heizen *	dB (A)	43	43	48
Schalldruckpegel Kühlen * 2)	dB (A)	43	43	48
ERP Schalleistungspegel lt. EN14825	dB (A)	56	56	59
Schalleistungspegel Kühlen Nom. 2)	dB (A)	56	56	-
Schalleistungspegel max.	dB (A)	60,2		
Schalleistungspegel Flüstermodus 2 4)	dB (A)	53,7		
Schalleistungspegel Flüstermodus 3 4)	dB (A)	49,5		
Spannungsversorgung, Phase		3~N		
Spannungsversorgung, Frequenz	Hz	50		
Spannungsversorgung, Spannung	V	400		
Anlaufstrom	A	15,9		
Empfohlene Absicherung	A	3~N 400V 50Hz / C16		
Kältemittel		R-32		
cos phi		Nom. 0,82 / Max. 0,98		Nom. 0,87 / Max. 0,98
Kältemittelmenge (vorgefüllt)	kg	4,2		
GWP		675		
TCO ₂ eq		2,84		
Anschluss				
Anschluss zum Innengerät 5)	Zoll	1" AG		
Leitungslänge max. 3)	m	50		
Max. Niveauunterschied Außengerät/Innengerät	m	10		

* in 1 m Abstand im freien Feld im schalltoten Raum

1) Daten lagen zur Drucklegung nicht vor

2) Nur für Geräte für Heizen und Kühlen

3) Bitte beachten Sie die Installationsanleitungen zur Dimensionierung von Leitungen und Isolierung. Die Isolierung muss ebenfalls berücksichtigt werden. Wir empfehlen den Einbau von Frostschutzventilen im Außenbereich im tiefsten Anlagenpunkt!

4) Bitte beachten Sie dass im Flüstermodus auch die Heizleistung sinkt.

5) Daikin empfiehlt eine gut isolierte Leitung DN40 zu wählen.

EPRA014-018DW

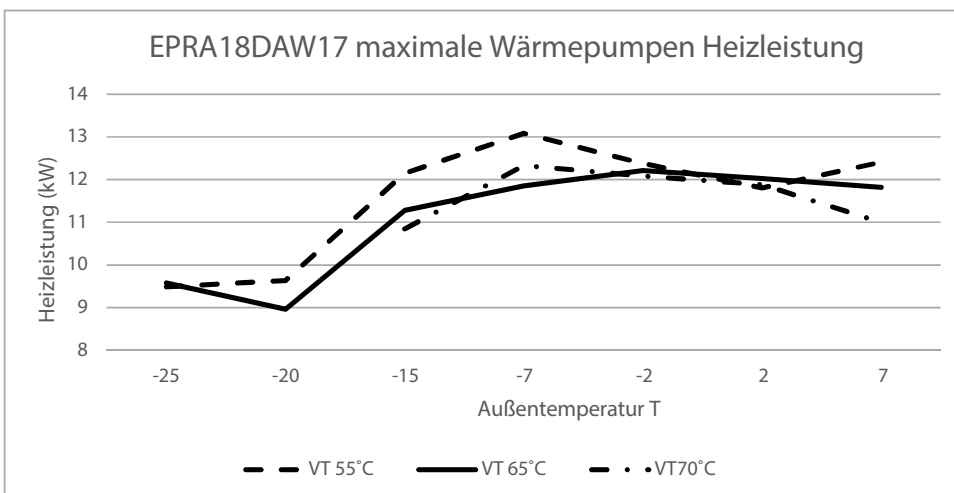
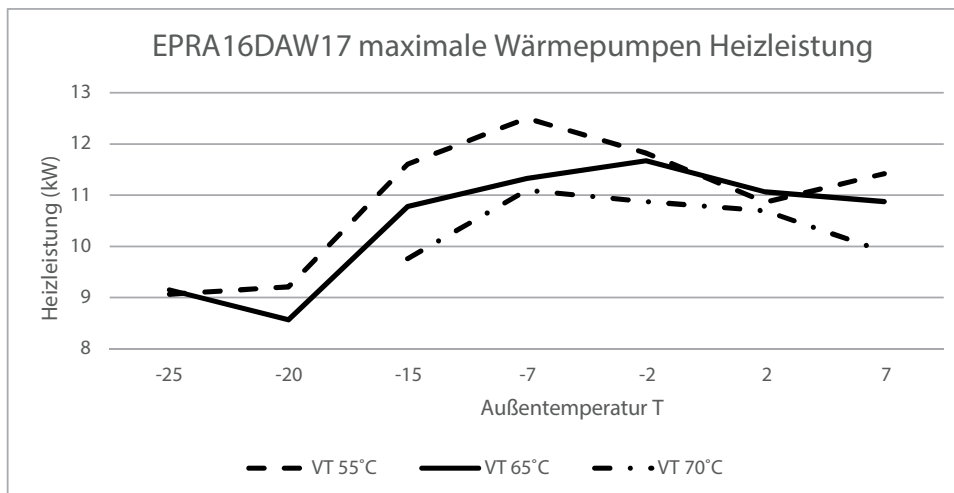
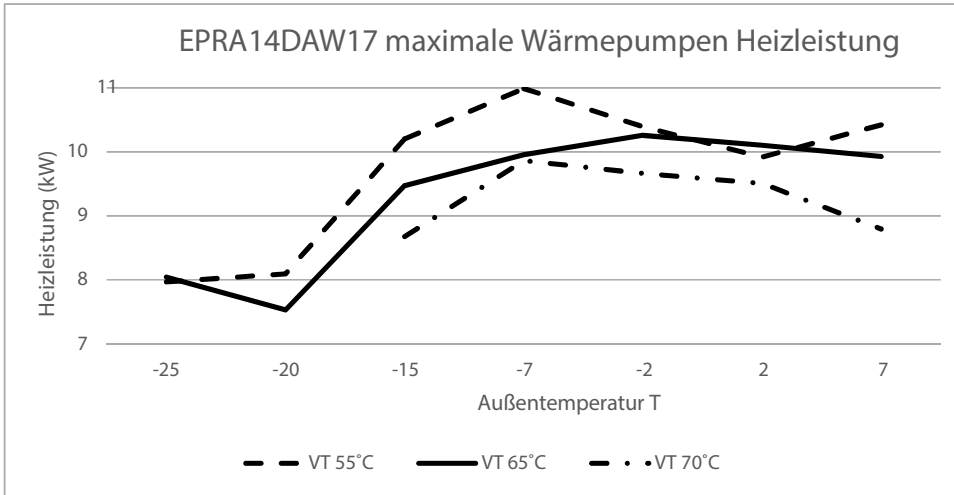

Heizleistung gemessen bei voller Kompressordrehzahl; Ta = Außentemperatur; VT = Vorlauftemperatur; HC = Heizleistung; PI = Elektrische Leistungsaufnahme
Alle Werte sind integrierte Werte inkl. Abtauverluste

EPRA014-018DW

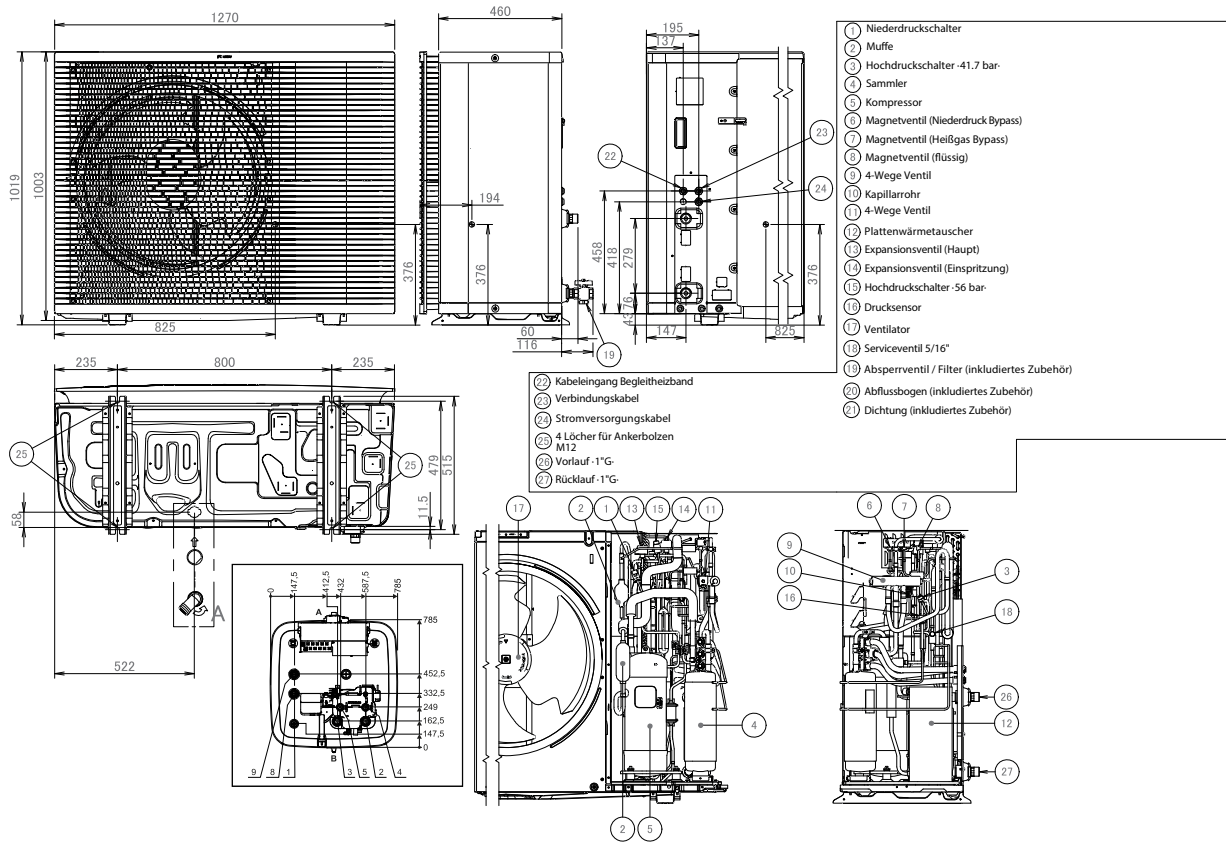

3D124101B

Maßzeichnung einer ETVZ mit Mischer- und Direktkreiszone.
Geräte ohne Mischerzone weichen etwas ab.

ETVZ-D9W

Die Zusatzzone ist für den Heizkörperkreis
Die Hauptzone ist für die Fußbodenheizung

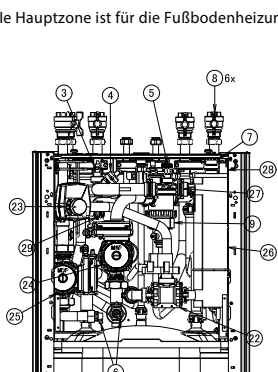

- zum Außengerät
- 1 Wasserverbindung -1"
 - 2 Wasserverbindung -1"
 - 3 Flussschalter
 - 4 Wasserdruck-Sensor
 - 5 Sicherheitsventil
 - 6 KFE
 - 7 Entlüfter
 - 8 Absperrventile
 - 9 Magnetfilter (Heizkörper-/Fußbodenheizungskreis)
 - 10 Rücklauf -1" F BSP.
 - 11 Vorlauf -1" F BSP.
 - 12 Rücklauf Mischerkreis -1" F BSP.
 - 13 Vorlauf Mischerkreis -1" F BSP.
 - 14 Kaltwasserzulauf -3/4" F BSP.
 - 15 Warmwasserauslass -3/4" F BSP.
 - 16 Netzspannungsleitungs Durchführung -Ø 24mm
 - 17 Niederspannungsleitungs Durchführung -Ø 15mm
 - 18 Füße
 - 19 Bedienteil
 - 20 Zirkulationsleitung -G 3/4" (F)
 - 21 Abfluss (Kondensat und Sicherheitsventil)
 - 22 3-Wege Ventil (Heizen/Warmwasser)
 - 23 Mischer
 - 24 Pumpe Heizkörperkreis
 - 25 Mischerkreispumpe
 - 26 Backup heater
 - 27 Flusssensor
 - 28 Expansionsventil
 - 29 Wasserfilter

Diese Schrauben werden verwendet:

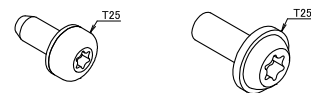

Bitte beachten Sie immer die Installationsanleitungen.
Bei der ETVZ beachten Sie die Besonderheiten falls
doch nur ein Heizkreis verwendet wird!

3D121003B

LT integriertes Innengerät



		Daikin Altherma 3 H HT F (Z)		
		H HT 14-18	H HT 14-18	H HT 14-18
		ETVH16S23E9W7	ETVX16S23E9W7	ETVZ16S23E9W7
		Heizen	Heizen und Kühlen	Heizen, zwei Heizkreise
Grunddaten				
Farbe		weiß		
Abmessungen Gerät (B x T x H)	mm	595 x 625 x 1.850		
Gewicht Gerät	kg	118	118	128
Betriebsbereich Vorlauftemp. (Heizen)	°C	Min: 15/ Max: 65	Min: 15/ Max: 65	Min: 15/ Max: 65
Mindestwasservolumen des Heizungssystems	Liter	25		
Mindest Durchflussmenge	l/min	25 (Warmwasser 27)		
Anschluss Kälteleitung				
Heizung Verbindung AG ¹⁾	Zoll	1	1	1
Warm-/ Kaltwasser	Zoll	3/4	3/4	3/4
Warm-Brauchwasserspeicher	(l)	230	230	230
Typ Backup Heater				
Heizleistung/Stufen (sperrbar)	kW	3/6/9	3/6/9	3/6/9
Spannungsversorgung, Phase		400V, 3~		
Betriebsstrom/Stufen (sperrbar)	A	4/9/13	4/9/13	4/9/13

1) Daikin empfiehlt eine gut isolierte Leitung DN40 zu wählen.

ETVH-D9W7
ETVZ-D9W7

Auswahlhilfe für das Brauchwasserspeichervolumen

(1)

Ve_q 40°C = Die Menge Wasser mit einer Temperatur von 40°C, die entnommen werden kann, wenn der Brauchwasserspeicher auf eine bestimmte Temperatur aufgeheizt ist und die Temperatur des Kaltwasserzulaufs 10°C beträgt

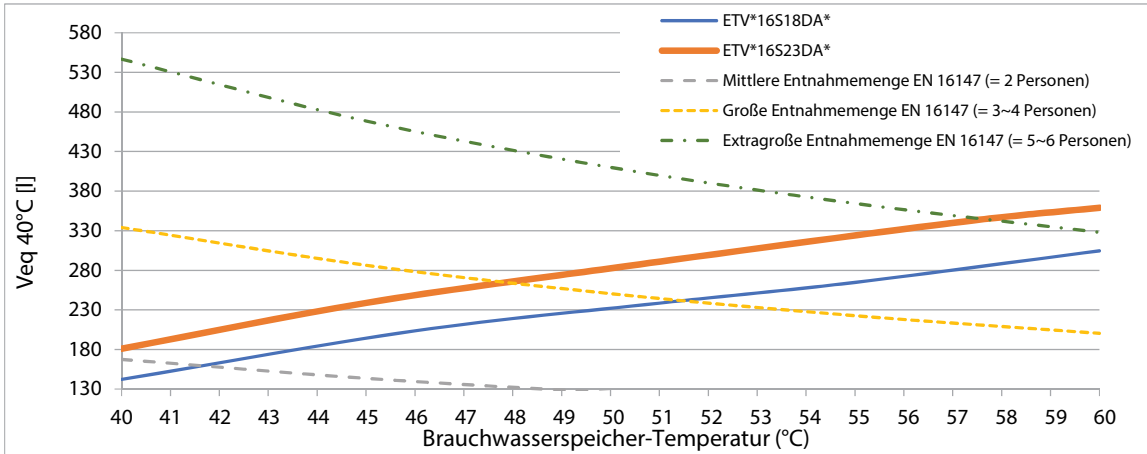

Wenn eine höhere tägliche Ve_q 40°C erforderlich ist, werden zusätzliche Aufheizzyklen innerhalb von 24 Stunden benötigt. Weitere Informationen dazu siehe Bedienungsanleitung

Hinweise

(1) Gemäß EN 16147.

Aufwärmzeiten

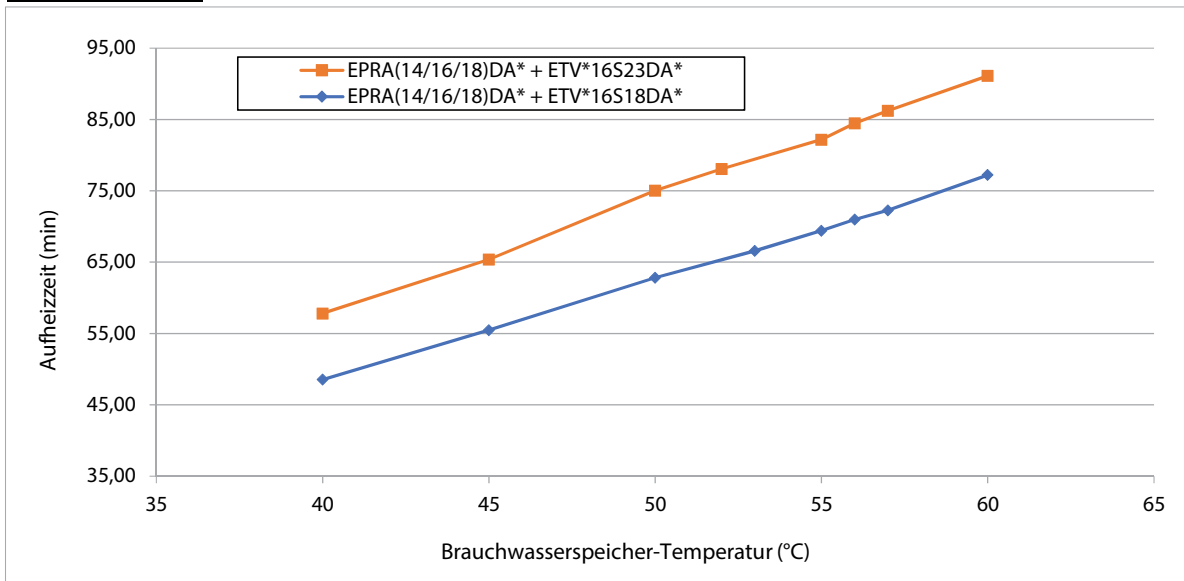

Modellbezeichnung	Aufheizzeit Brauchwasserspeicher bis 45°C
EPRA(14/16/18)DA* + ETV*16S18DA*	55 Min.
EPRA(14/16/18)DA* + ETV*16S23DA*	65 Min.

Hinweise

1 Zeit, die das Innengerät (nur Wärmepumpenbetrieb) benötigt, um den Brauchwasserspeicher von 10°C auf die angegebene Temperatur aufzuheizen.

Für die maximale Brauchwasserspeichertemperatur während des Betriebs nur mittels Wärmepumpe siehe Betriebsbereich.



Daikin Altherma 3 H HT W



R-32



Bestell-Nr.:
CE.PS_INCENTIVE
Nettopreis: €195,-

*Keine Gewähr auf positive Förderzusage

- › Daikin R-32 BLUEEVOLUTION Technologie
- › **Hervorragender Schalldruckpegel - 35dB(A)** in 3 Meter Abstand*
- › Hocheffizienter **Daikin Inverter Double-Injection Scroll-Verdichter**
- › **Bis zu 70°C Vorlauftemperatur bis -15°C** Außentemperatur
- › Kaskadenoption für mehr Leistung möglich
- › **Hydro-Split Wärmepumpe** - keine Kältemittelleitung notwendig
- › Für Heizen, Kühlen und Warmwasser
- › **Magnetischer Schmutzfänger integriert**
- › Betriebsbereich beim **Heizen bis -28°C Außentemperatur**
- › Leistungsmodulierender Betrieb, Inverter-Technologie
- › W-LAN integriert
- › **Überströmventil (mitgeliefert)**
- › Elektronisches Manometer
- › Fit für PV-Anlagen da Smart Grid Funktionalität bereits integriert ist

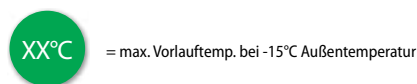





Preise Inbetriebnahme siehe Seite 289.

* im Flüstermodus im freien Feld

Hinweis: Um sicherzustellen, dass die werksseitig verbaute Umwälzpumpe ausreichend ist, beachten Sie bitte die Pumpenkennlinie in der Installationsanleitung des von Ihnen gewählten Wärmeerzeugers. Ein Mindestdurchfluss von 25l/min muss immer gewährleistet sein!

Energieeffizienzklasse Übersicht

Luft-/Wasser Wärmepumpe Daikin Altherma 3 R W (alle Werte für durchschnittliches Klima)			GET-ID*	Vorlauftemperatur 55 °C		Vorlauftemperatur 35 °C	
					 im Verbund mit integrierter Regelung		 im Verbund mit integrierter Regelung
Typ	Bestell-Nr						
H HT 14	Innengerät Heizen	ETBH16E9W7	13872	A++	A++	A+++	A+++
	Außengerät	EPRA14DW17					
	Raumheizung Eta-s [%]			140		186	
	Heizleistung P-Rated [kw]			12,5			
	SCOP			3,57		4,71	
H HT 16	Innengerät Heizen	ETBH16E9W7	13899	A++	A++	A+++	A+++
	Außengerät	EPRA16DW17					
	Raumheizung Eta-s [%]			140		186	
	Heizleistung P-Rated [kw]			12,5			
	SCOP			3,57		4,71	
H HT 18	Innengerät Heizen	ETBH16E9W7	13906	A++	A++	A+++	A+++
	Außengerät	EPRA18DW17					
	Raumheizung Eta-s [%]			140		186	
	Heizleistung P-Rated [kw]			12,5			
	SCOP			3,57		4,71	
H HT 14	Innengerät Heizen und Kühlen	ETBX16E9W7	13873	A++	A++	A+++	A+++
	Außengerät	EPRA14DW17					
	Raumheizung Eta-s [%]			142		190	
	Heizleistung P-Rated [kw]			12,5			
	SCOP			3,63		4,81	
H HT 16	Innengerät Heizen und Kühlen	ETBX16E9W7	13900	A++	A++	A+++	A+++
	Außengerät	EPRA16DW17					
	Raumheizung Eta-s [%]			142		190	
	Heizleistung P-Rated [kw]			12,5			
	SCOP			3,63		4,81	
H HT 18	Innengerät Heizen und Kühlen	ETBX16E9W7	13907	A++	A++	A+++	A+++
	Außengerät	EPRA18DW17					
	Raumheizung Eta-s [%]			140		186	
	Heizleistung P-Rated [kw]			12,5			
	SCOP			3,63		4,81	

*Bitte beachten Sie dass sich die GET-ID über das Jahr auch ändern kann bzw. bei einem Modellwechsel die Wärmepumpen auch aus der GET-Datenbank genommen werden können. Daher GET-ID immer auch nachprüfen.

Für die Produkt- und Paketlabels sowie technische Datenblätter für unsere Heizungssysteme besuchen Sie unsere frei zugängliche Daikin Energielabel-Generator Website: <https://www.daikin.at/energielabel>.

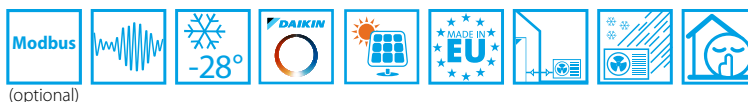

Split Luft/Wasser-Wärmepumpen bis 70 °C Vorlauf





(optional)

		Typ / Bestell-Nr.	Preis €
	Daikin Altherma 3 H HT W Für Außengerät EPRA 14-18. Hydraulisch ausgerüstet mit Hocheffizienzpumpe, Ausdehnungsgefäß (10l), Heizungs- Sicherheitsbaugruppe, Strömungswächter sowie Füll- und Entleerungshähnen und Magnet-Schmutzfänger. Elektrische Ausrüstung mit Lastschütz für E-Reserveheizer und Heizungsumwälzpumpe. Maße: (B x T x H) 440 x 390 x 840 mm. Minstdurchfluss von 25l/m muß immer gewährleistet sein!		
	Heizen: ETBH H HT 14-18 Innengerät mit 3~400 V 9 kW E-Heizstab für H HT 14-18 Außengeräte.	ETBH16E9W7	4.894,-
	Heizen und Kühlen: ETBX H HT 14-18 Innengerät mit 3~400 V 9 kW E-Heizstab für H HT 14-18 Außengeräte.	ETBX16E9W7	5.607,-



Unbedingt erforderliches Zubehör

		Typ / Bestell-Nr.	Preis €
	Anti Frost Ventil AFVALVE125 5/4" AG - Verschraubung bauseits Entleert das Heizungssystem wenn die Temperatur des Heizungswassers unter 3°C fällt (-/+ 1°C). Hinweis: beim Kühlen nicht unter 7°C! Hinweise: Gefälle beachten, eventuell werden mehr Entleerungsventile gebraucht (Vorlauf/Rücklauf, Wassersäcke, ...)" Mindestens 2 Stück werden benötigt!	AFVALVE125	270,-
	Schlamm- und Magnetabscheider K.FERNOXTF1 für Heizkörperkreis. Kompakter Schlammabscheider mit Ablasshahn und Fittings. Einbau waagrecht und senkrecht möglich. 1" AG Anlagen immer vor Inbetriebnahme spülen/reinigen!	K.FERNOXTF1	312,-

Split Luft/Wasser-Wärmepumpen bis 70 °C Vorlauf

		Typ / Bestell-Nr.	Preis €
	Daikin Altherma 3 Hochtemperatur-Außengerät R-32 Inverter-Hydrosplit-Wärmepumpen-Außengerät als Inverter-gesteuerte Kompressor-/Verdampferinheit mit erweitertem Modulationsbereich. Untergebracht in einem wetterfesten Gehäuse. Eingebauter Außenfühler und bereits integrierte Schwingungsdämpfer. Anschlussmöglichkeit für bauseitiges Begleitheizband mit max. 120W. Einsatzbereich: Heizen bis -28 °C Außentemperatur. Maße (B x T x H) 1.270 x 533 x 1.019 mm. Empfohlene Absicherung 3~N 400V C16 Spannungsversorgung 3~ N PE 400V 50Hz Daikin Altherma H HT 14 Für Gebäudeheizlasten von 9 - 13,5kW *	  Nützen Sie unser Auslegungstool HSN auf unserem Stand By Me Portal.	
	Daikin Altherma H HT 16 Für Gebäudeheizlasten von 11-15kW *	EPR14DW17	8.672,-
	Daikin Altherma H HT 16 Für Gebäudeheizlasten von 11-15kW *	EPR16DW17	9.498,-
	Daikin Altherma H HT 18 Für Gebäudeheizlasten von 12-16kW *	EPR18DW17	10.323,-

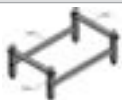
Zubehör Außengerät

		Typ / Bestell-Nr.	Preis €
	Standkonsole zum direkten Befestigen auf Betonböden oder Ähnlichem Maße (LxBxH): 860x535x338mm	EKMST1	625,-
	Standkonsole mit Gummiprofilen zum direkten Aufstellen auf den Boden. Maße (LxBxH): 860x535x415-470mm (einstellbar) Anwendungsspezifisch bauseitige Federelemente zu verwenden. Schneehöhe beachten!	EKMST2	695,-
	Flexi Profil zur Sockelmontage des Außengerätes Packungsinhalt 2 Stk. Maße (LxBxH): 600x180x100 mm Anwendungsspezifisch bauseitige Federelemente zu verwenden. Schneehöhe beachten!	K.FF600S	119,-

Zubehör Elektrik

		Typ / Bestell-Nr.	Preis €
	Madoka Bedien- und Anzeigeeinheit Als Fernbedienung der Luft/Wasser-Wärmepumpe inkl. Funktion Raumthermostat. Programme sind nur mittels Online Controller oder am Wärmepumpenregler einstellbar. Für SmartGrid Nutzung notwendig!	BRC1HHDW	177,-
	Bei zwei Heizkreisen: Madoka für den Hauptkreis (Fußbodenheizungskreis)	BRC1HHDS	177,-
	Für die Zusatzzone (Heizkörper), ist zusätzlich ein EKRTWA oder EKRTTB Raumthermostat notwendig!	BRC1HHDK	177,-
	Option 1 für die Zusatzzone (Heizkörper): Kabelgebundener Raumthermostat Batteriebetrieb. Potentialfreier Ein/Aus Kontakt (230V)	EKRTWA	242,-
	Option 2 für die Zusatzzone (Heizkörper): Funk-Raumthermostat Sender (batteriebetrieb) und Empfänger	EKRTRB	488,-
	BiZone-Kit Mischermodul (max. eines anschließbar!) Regelungseinheit für einen Mischer - und einen Direktkreis inklusive Mischerkreisfühler. Verbindung über Busleitung mit der Wärmepumpe. Bei Appsteuerung ist die Zusatzzone (HK, HPC, ...) nicht sichtbar. Modul kann auch im Kühlmodus mischen wenn die Wärmepumpe ein Heizen/ Kühlen Modell ist. Nicht mit APP-Steuerung kombinierbar! Bei zwei Heizkreisen: - Madoka als Raumthermostat für den Hauptkreis (Fußbodenheizungskreis) - EKRTWA oder EKRTTB für die Zusatzzone (Direktkreis)	EKMIKPOA	332,-
	DCOM gateway mit Modbus Kommunikation, Kaskaden Modus, Spannungseingang (1-10V), 2x Relaisausgänge (Alarm, Betriebsmeldung Heizen). Bauseitiges 24V DC Netzteil wird benötigt.	DCOM-LT/IO	439,-
	DCOM gateway Modbus Kommunikation. Bauseitiges 24V DC Netzteil wird benötigt.	DCOM-LT/MB	414,-
	Daikin HomeHub Modbus TCP/IP oder RTU Schnittstelle. Verbindung zur Wärmepumpe über P1/P2 Signalleitung. AC/DC Steckernetzteil im Lieferumfang. Steckdose wird benötigt. LAN-Kabel zum Router bauseits	EKRHH	450,-
	Digital I/O Platine Kommunikationseinheit für Bivalenzschaltungen, Alarmausgang, Ansteuerung Sekundarpumpe	EKRP1HBA	196,-
	Innentemperatur Sensor Zur Erfassung der Raumtemperatur (nicht gleichzeitig mit dezentralem Außenfühler EKRS1 möglich).	KRCS01-1	129,-
	Dezentraler Außentemperaturfühler Umgebungstemperatur-Fernmessung durch das Außengerät	EKRSC1 EKRSC1	152,-
	LAN Adapter zur komfortablen Steuerung per App Internetanbindung über (bauseitiges) LAN Kabel zu einem Router. (mit MMI ab Version 6.8.0) Nicht mit DCOM kombinierbar.	BRP069A62	177,-
	Einschub W-LAN Modul Im Lieferumfang der Wärmepumpe Bitte achten Sie auf ausreichenden W-LAN Empfang am Aufstellungsort.	BRP069A78	47,-

Zubehör Hydraulik



		Typ	Bestell-Nr.	Preis €
	Hydraulische Weiche DN 125 Bestehend aus in vier Zonen aufgeteiltem Rundrohr DN125 (Baulänge ca. 1.550 mm), versehen mit 6 x Heizkreisanschluss 1" AG, 2 x Anschluss Wärmeverteilung 1" AG sowie 1" AG für Entlüftung, mit Standfuß, 40 kW max. Ausgangsleistung, 6 bar max. zul. Betriebsdruck, 110 °C max. zul. Temperatur.	HWC	172900	831,-
	Wärmedämmung für hydraulische Weiche 172900 Wärmedämmung nach EnEV, bestehend aus 60 mm PUR-Schaum im verzinkten Stahlblechmantel.	WHWC	172901	525,-
	Hydraulische Weiche für den waagerechten Einbau Bitte beachten Sie den Mindestwasserinhalt zwischen Außengerät und Hydraulischer Weiche von 20l Wahrscheinlich ist ein Vorschaltgefäß oder ein kleiner Serienpuffer nötig!		EKMIKBVA	159,-
	Verteiler für Hydraulische Weiche Kombinierbar mit Hydraulischer Weiche EKMIKBVA und Pumpengruppen EKMIKHMA und EKMIKHUA		EKMIKDIA	251,-
	Mischerguppe für alle Daikin Wärmeerzeuger Für einen gemischten Heizkreis. Anschlussfertig, im Wärmedämmgehäuse, mit Hocheffizienz-Umwälzpumpe, Motormischer, Absperrventilen und Temperaturanzeigen.	MK	EKMIKHMA	651,-
	Pumpengruppe für alle Daikin Wärmeerzeuger Für einen ungemischten Heizkreis. Anschlussfertig, im Wärmedämmgehäuse, mit PWM gesteuerte Hocheffizienz-Umwälzpumpe, Absperrventilen und Temperaturanzeigen.	PK	EKMIKHUA	487,-
	Strangregulierventil Einstellbereich Durchfluss 10-40l/min Zum Einregulieren des Durchflusses nach Puffer/Weiche Kv (m3/h) 7,2, Dimension 1" IG	FLG	KBLNVALVE	143,-

Edelstahl Warmwasserspeicher für wandhängende Altherma 3

(inkl. Speicher, Zusatzheizung, Schaltschütz/Sicherungen, Speichersensor mit 12 m Anschlusskabel, Dreiwegeventil + Motor)



	Typ	Preis €
	Edelstahl Warmwasserspeicher 200 l Inkl. 3kW E-Heizer 1 ~ 230 V, Höhe 1.283 mm, Durchmesser 600 mm	EKHWS200D3V3 1.904,-
	Edelstahl Warmwasserspeicher 250 l Inkl. 3kW E-Heizer 1 ~ 230 V, Höhe 1.553 mm, Durchmesser 600 mm	EKHWS250D3V3 1.989,-
	Edelstahl Warmwasserspeicher 300 l Inkl. 3kW E-Heizer 1 ~ 230 V, Höhe 1.763 mm, Durchmesser 600 mm	EKHWS300D3V3 2.079,-

Daikin Hygienespeicher

	Typ	Preis €
	HybridCube HYC 544/32/0-P – Hygienespeicher für Daikin Altherma LT wandmontiert bis 16 kW, Hybrid und Daikin Altherma HT Leistungstarker 500 Liter Schichtspeicher zur Warmwasserbereitung mit Solarwärmetauscher. Maße (B x T x H) 790 x 790 x 1.658 mm, Gewicht 98 kg	HYC 544/32/0-P EKHWP500PB 2.868,-
	HybridCube HYC 544/32/0-DB - Hygienespeicher für Daikin Altherma LT wandmontiert bis 16 kW, Hybrid und Daikin Altherma HT Leistungstarker 500 Liter Schichtspeicher zur Warmwasserbereitung. Maße (B x T x H) 790 x 790 x 1.658 mm, Gewicht 93 kg	HYC 544/32/0-DB EKHWP500B 2.610,-
	Boosterheater Zusatzheizung für Altherma LT wandmontiert in Verbindung mit HybridCube Hygienespeicher E-Heizstab 230 V-50 Hz / 3000 Watt zur Unterstützung der Wärmepumpen als Boosterheater. Länge 900 mm. Inkl. Schütz/Sicherungseinheit für Wärmepumpen Innengerät Bitte Speicherfühler 141037 mitbestellen.	EKBH3SD EKBH3SD 437,-

Das gesamte Speicherprogramm sowie technische Daten finden Sie im Kapitel Speicher in dieser Preisliste.

Anschluss Fremdspeicher

	Typ	Bestell-Nr.	Preis €
	Set zum Verbinden eines Fremdspeichers beinhaltet 3-Wege-Ventil, Schutz/Sicherungseinheit für die Speicher-Zusatzheizung von max. 3 kW, LT Warmwasserfühler. 1" IG Wärmetauscherfläche des Fremdspeichers mind. 1,8m² Fühler Durchmesser = 7,5mm!	EKHY3PART	313,-
	Speicherfühler für Altherma wandmontiert Zu verwenden wenn kein EKHY3PART eingesetzt wird und keine Ansteuerung eines E-Heizers nötig ist. Ein Umschaltventil (156034) wird noch zusätzlich benötigt. Fühler Durchmesser = 7,5mm!	SF LT 141037	59,-
	3-Wege-Umschaltventil 1" AG 3-Wege-Umschaltventil 1" AG mit Motorantrieb 240 V, Umschaltzeit 6 Sek. inkl. Anschlusskabel 2 m. Unterscheidet sich vom Umschaltventil im Set EKHY3PART	3-W SV 156034	173,-

Außengeräte für Altherma 3 H HT



		3~N / 400V		
		H HT 14	H HT 16	H HT 18
		EPRA14DW17	EPRA16DW17	EPRA18DW17
Grunddaten				
Max. Heizleistung A-7/W35	kW	10,18	11,40	12,67
Max. Heizleistung A2/W35	kW	7,91	9,04	10,17
Max. Heizleistung A7/W35	kW	9,03	10,32	11,60
Max. Heizleistung A-7 / W55	kW	11	12,5	13,08
Max. Heizleistung A-7 / W65	kW	10	11,33	11,85
Nenn-Heizleistung A-7/W35	kW	10,18	11,40	12,67
Nenn-Heizleistung A2/W35	kW	7,52	7,52	7,52
Nenn-Heizleistung A7/W35	kW	5,9	9	9
Nenn-COP A-7/W35		3,21	3,13	3,05
Nenn-COP A2/W35		4,09	4,09	4,09
Nenn-COP A7/W35		4,79	5	5
Nenn-EER A35/W18 2)		4,09	4,13	4,09
Min. Heizleistung	kW	3,70	3,96	4,40
Max. Kühlleistung A35/W7 2)	kW	6,9	7,8	8,8
Max. Kühlleistung A35/W18 2)	kW	10,6	11,5	12,5
Abmessungen Gerät (B x T x H)	mm	1.270 x 533x 1.019		
Gewicht Gerät	kg	151		
Betriebsbereich Außentemperatur (Heizen)	°C	Min: -28 / Max: 35		
Betriebsbereich Außentemperatur (Kühlen) 2)	°C	Min: 10 / Max: 43		
Betriebsbereich Außentemperatur (Brauchwasser)	°C	Min: -28 / Max: 35		
Schalldruckpegel Heizen *	dB (A)	43	43	48
Schalldruckpegel Kühlen * 2)	dB (A)	43	43	48
ERP Schalleistungspegel lt. EN14825	dB (A)	56	56	59
Schalleistungspegel Kühlen Nom. 2)	dB (A)	56	56	-
Schalleistungspegel max.	dB (A)	60,2		
Schalleistungspegel Flüstermodus 2 4)	dB (A)	53,7		
Schalleistungspegel Flüstermodus 3 4)	dB (A)	49,5		
Spannungsversorgung, Phase		3~N		
Spannungsversorgung, Frequenz	Hz	50		
Spannungsversorgung, Spannung	V	400		
Anlaufstrom	A	15,9		
Empfohlene Absicherung	A	3~N 400V 50Hz / C16		
Kältemittel		R-32		
cos phi		Nom. 0,82 / Max. 0,98		Nom. 0,87 / Max. 0,98
Kältemittelmenge (vorgefüllt)	kg	4,2		
GWP		675		
TCO ₂ eq		2,84		
Anschluss				
Anschluss zum Innengerät 5)	Zoll	1" AG		
Leitungslänge max. 3)	m	50		
Max. Niveauunterschied Außengerät/Innengerät	m	10		

* in 1 m Abstand im freien Feld im schalltoten Raum

1) Daten lagen zur Drucklegung nicht vor

2) Nur für Geräte für Heizen und Kühlen

3) Bitte beachten Sie die Installationsanleitungen zur Dimensionierung von Leitungen und Isolierung. Die Isolierung muss ebenfalls berücksichtigt werden. Wir empfehlen den Einbau von Frostschutzventilen im Außenbereich im tiefsten Anlagenpunkt!

4) Bitte beachten Sie dass im Flüstermodus auch die Heizleistung sinkt.

5) Daikin empfiehlt eine gut isolierte Leitung DN40 zu wählen.

EPRA014-018DW

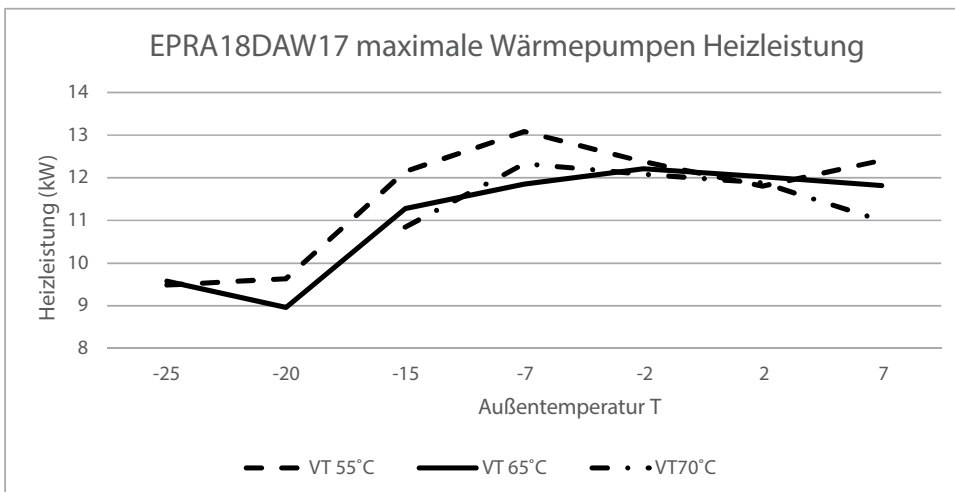
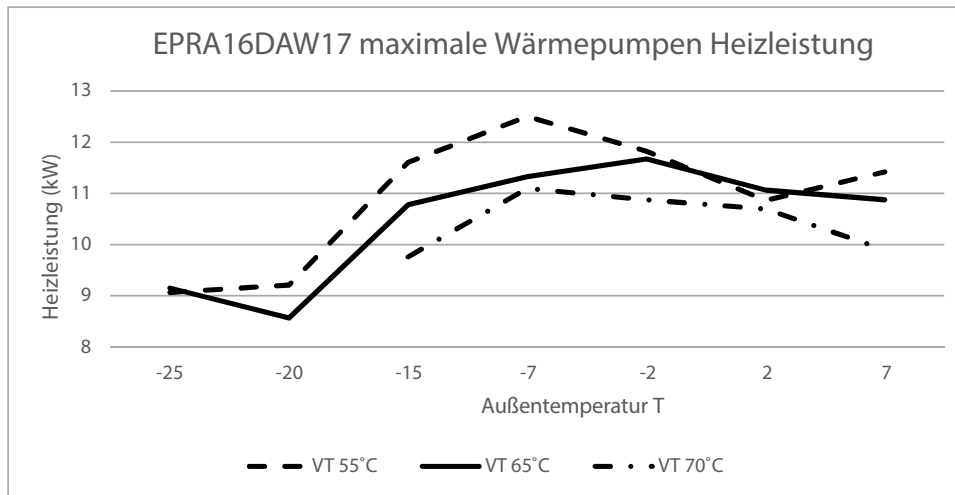
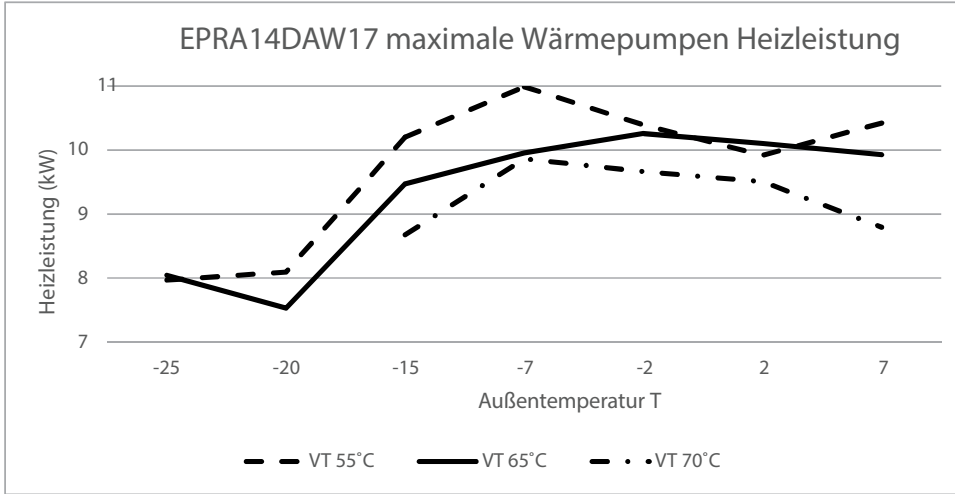

Heizleistung gemessen bei voller Kompressordrehzahl; Ta = Außentemperatur; VT = Vorlauftemperatur; HC = Heizleistung; PI = Elektrische Leistungsaufnahme
Alle Werte sind integrierte Werte inkl. Abtauverluste

EPRA014-018DW

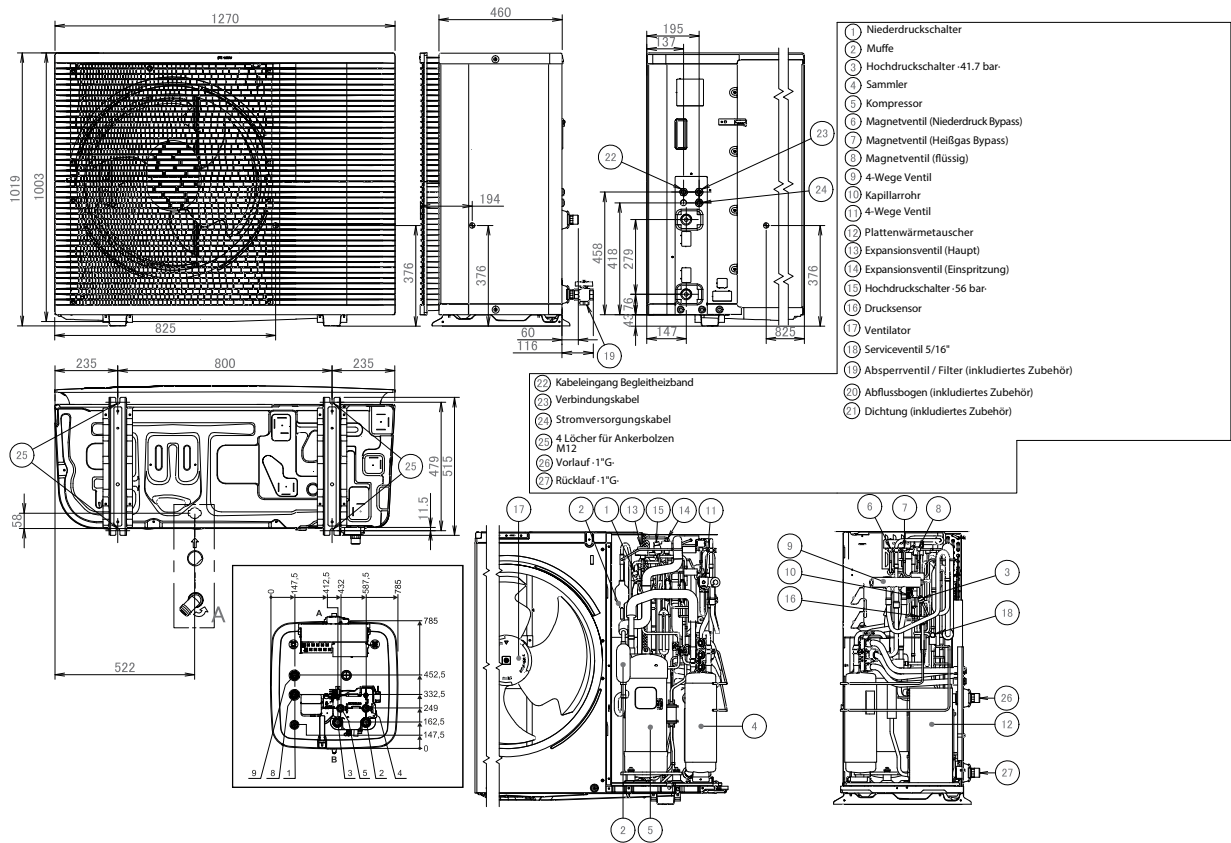

3D124101B

ETBH-D9W
ETBX-D9W

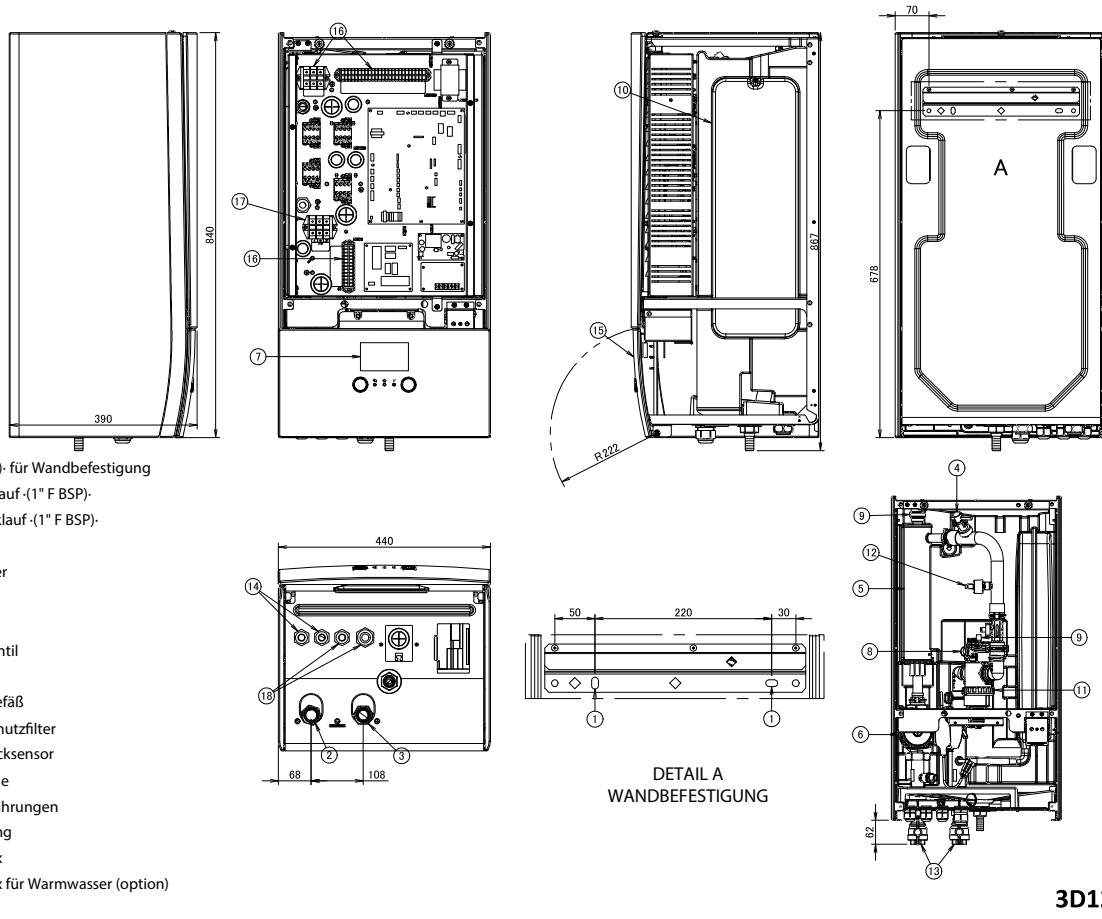

3D121022A

Technische Daten
Luft/Wasser-Wärmepumpe, Daikin Altherma 3 H HT W

LT wandmontiertes Innengerät



		Daikin Altherma 3 H HT W	
		H HT 14-18	H HT 14-18
		ETBH16E9W7	ETBX16E9W7
		Heizen	Heizen und Kühlen
Grunddaten			
Farbe		weiß / Schwarz	
Abmessungen Gerät (B x T x H)	mm	440 x 390 x 840	
Gewicht Gerät	kg	38	38
Betriebsbereich Vorlauftemp. (Heizen)	°C	Min: 15/ Max: 70	Min: 15/ Max: 70
Mindestwasservolumen des Heizungssystems	Liter	25	
Mindest Durchflussmenge	l/min	25 (Warmwasser 27)	
Anschluss Kälteleitung			
Heizungsleitungen	Zoll	1	1
Typ Backup Heater		9W	9W
Heizleistung (Stufe1/2/3)	kW	3/6/9	3/6/9
Spannungsversorgung, Phase		3~	3~
Spannungsversorgung, Frequenz	Hz	50	50
Spannungsversorgung, Spannung	V	400	400
Betriebsstrom	A	13	13

1) Daikin empfiehlt eine gut isolierte Leitung DN40 zu wählen.

**VOLLE
Förderung**
dank R-32
möglich*

NEU

Daikin Altherma 3 R MT

Die Altherma 3 R MT
in Kältemittelsplit Ausführung

Konzipiert in Europa und für Europa

Das Wetter in Europa kann gelegentlich recht rau sein. Aus diesem Grund haben wir die Daikin Altherma 3 R MT entwickelt.

Zudem bleibt die max. Vorlauftemperatur von bis zu 65°C bis zu einer Außentemperatur von -15 °C unverändert. Dieses Betriebsverhalten konnte dank einer ausgeklügelten Daikin Technologie erreicht werden.

Daikin als Innovator ist bestrebt, Zuverlässigkeit und Effizienz von Wärmepumpen immer weiter zu steigern. Um ein noch günstigeres und energiesparsameres Betriebsverhalten zu erreichen, hat Daikin die „Bluevolution“-Technologie entwickelt. Diese Technologie findet sich mittlerweile in allen neuen Produkten und somit auch in der Daikin Altherma 3 R MT wieder.

Die Daikin Altherma 3 R MT hat ein Außengerät in unverkennbarem Design. Da das Gerät nur einen einzigen Ventilator benötigt, ist es besonders leise und das in Schwarz gehaltene Frontgitter passt sich unauffällig an jedes Umfeld an.

Alle diese speziellen Komponenten wurden eigens von Daikin selbst entwickelt und machen die Daikin Altherma 3 R MT unverwechselbar.

**Hervorragendes Betriebsverhalten, Betrieb mit erneuerbarer Energie,
angenehmes Design und keine störenden Schallemissionen:
Genau das macht den Inbegriff der Wärmepumpe aus!**

ERRA

Neben der Geräuschentwicklung ist heutzutage auch das Design ein entscheidender Punkt. Daher haben wir besonderes Augenmerk darauf gerichtet, dass sich das Außengerät unauffällig in Ihr Zuhause einfügt.

Das in Schwarz gehaltene sich horizontal erstreckende Frontgitter verbirgt den Ventilator im Inneren vollständig. Mit seinem mattgrauen Gehäuse hebt sich das Gerät kaum von der Wand dahinter ab.

Leistungsklassen 8 / 10 / 12



BLUEVOLUTION

Kernstück der Bluevolution-Technologie sind das Kältemittel R-32 und ein speziell entwickelter Verdichter. Daikin hat als weltweit erstes Unternehmen mit R-32 betriebene Wärmepumpen auf den Markt gebracht. Das Kältemittel R-32, erzielt höhere Wirkungsgrade und trägt durch sein deutlich niedrigeres Treibhauspotenzial (GWP) zur Senkung des CO₂-Ausstoßes bei.

R-32 kann problemlos wiedergewonnen und wiederverwendet werden und stellt somit eine hervorragende Lösung zum Erreichen der CO₂-Ziele der Europäischen Union dar.

R-32



Daikin Altherma 3 R MT Einsatzgebiete

ERRA

NEU

Daikin ist Pionier bei Sanierungswärmepumpen

Über 10 Jahre Erfahrung im Heizkesseltausch mit Hochtemperatur-Wärmepumpen

Sanierung - Steigen Sie jetzt auf eine Wärmepumpe um

Eine Daikin Altherma 3 R MT eignet sich perfekt für Ihr Modernisierungsvorhaben. Diese Wärmepumpe bringt das Vorlaufwasser auf eine Temperatur von bis zu 65 °C, wie ein Heizkessel, und das ganz ohne elektrische Reserveheizung. Durch die Umstellung Ihrer Heizungsanlage von Kessel auf Daikin Altherma 3 R MT sparen Sie zudem Platz. Unser bodenstehendes Modell F beansprucht eine nur sehr kleine Stellfläche von weniger als 0,36 m². Als Mitteltemperatur-Wärmepumpe liefert die Daikin Altherma 3 R MT eine Vorlauftemperatur von bis zu 65 °C, sodass **Heizkesseln einfach ersetzt** werden können.

VORHER



NACHHER



Neubau

Auch für Neubauten stellt die Daikin Altherma 3 R MT eine gute Lösung dar. Die hohe mögliche Vorlauftemperatur der Wärmepumpe von 65°C kombiniert mit der **intelligenten Smart Grid Logik** sorgt für eine optimale Ausnutzung Ihrer **Photovoltaikanlage**.

Auch für **hohen Warmwasserkomfort** ist gesorgt.

Eine Investition in den Umweltschutz

Mit einer Umstellung von einem Heizkessel auf eine Wärmepumpe wechseln Sie zu einer „grünen“ Lösung. Es werden kein Gas und kein Öl mehr verbrannt. Wird die Wärmepumpe mit Strom von einem Ökostromanbieter betrieben, heizen Sie zu 100 % mit regenerativer Energie. Wärmepumpen allgemein senken den CO₂-Ausstoß um 70 %. Den Unterschied können Sie auch bei Ihren Energiekosten erkennen. Ihre Investition kann sich schon nach einem einzigen Jahr gelohnt haben!



Eine Lösung, viele Kombinationen



Für die Außengeräte der Baureihe Daikin Altherma 3 R MT stehen Ihnen drei verschiedene Modelle von Inneneinheiten in verschiedenen Versionen bezüglich Heizen, Kühlen und Warmwasser zur Auswahl.

Außengerät R MT

Das Außengerät ist in drei Leistungsklassen verfügbar: 8, 10, 12.



Auslegungstool HSN

Nützen Sie unser Auslegungstool HSN auf unserem Stand By Me Portal.

Modell F mit integriertem Warmwasserspeicher aus Edelstahl

Bei diesem Modell handelt es sich um ein kompaktes Gerät mit einer kleinen Stellfläche von 595 x 625 mm. Das Gerät verfügt über einen **Edelstahl Warmwasserspeicher** mit 230l Inhalt. Auf Wunsch kann dieses Gerät mit der Funktion „Kühlen“ oder als Modell Z mit der Funktion „Zwei Heizkreise“ ausgestattet werden.



Modell ECH₂O mit integriertem Hygiene-Warmwasserspeicher

Das ECH₂O-Modell ist mit einem **Hygiene-Warmwasserspeicher** von 300 bzw. 500 Litern ausgestattet und kann als Energiezentrale mit Solaranlagen sowie mit anderen Wärmequellen verbunden werden. Alle ECH₂O Modelle verfügen über eine Kühlfunktion.

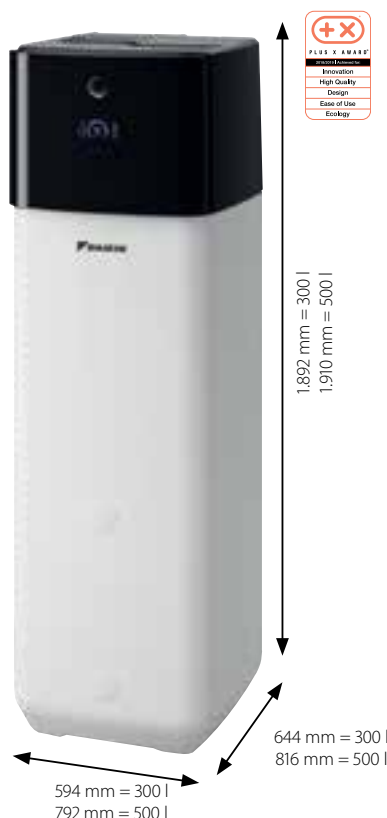

Wandmontiertes Modell W

Bei diesem Modell handelt es sich um das **kompakteste** Gerät. Für eine Warmwasserbereitung muss jedoch ein separater Speicher installiert werden. Auf Wunsch kann diese Einheit auch mit der Funktion „Kühlen“ ausgestattet werden.

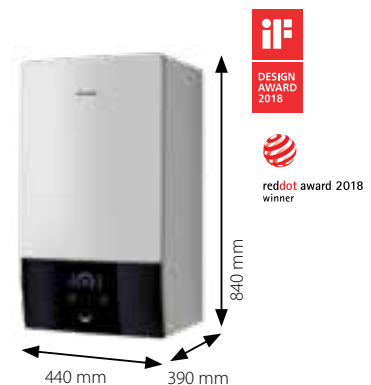

Alle Altherma 3 R HT/MT Modelle besitzen Smart Grid Funktionalität.

Damit sind Sie für zukünftige Energienetze sowie für einen optimierten Einsatz Ihrer **PV-Solaranlage** gerüstet.

Höchster Komfort

durch höchste Funktionsvielfalt

Wählen Sie aus den Daikin „Dreimal Plus“ einen Ihren Bedürfnissen entsprechenden Funktionsumfang aus. Die Inneneinheiten stehen in 3 Modellversionen zur Auswahl: „Nur Heizen“, „Heizen und Kühlen“ und „Zwei Heizkreise“. Sie können Ihre Daikin Heizungsanlage nach Ihrem Bedarf anpassen.

+ Version H „Nur Heizen“

Die Funktion „Nur Heizen“ ist in dieser Produktreihe serienmäßig in allen drei Versionen von Inneneinheiten integriert. Diese Funktion der Inneneinheiten sorgt für Raumheizen und Warmwasserbereitung.

+ Version X „Heizen und Kühlen“

Wenn zudem Kühlen realisiert werden soll, stehen alle drei Inneneinheiten auch als Version „Heizen & Kühlen“ zur Verfügung¹⁾. „Heizen und Kühlen“ besagt, dass das System die Richtung des Wärmetransports umkehren kann und somit die Räume kühlt, statt sie zu heizen. Die Funktion „Kühlen“ kann nur mit Fußbodenheizungen und/oder Gebläsekonvektoren realisiert werden.

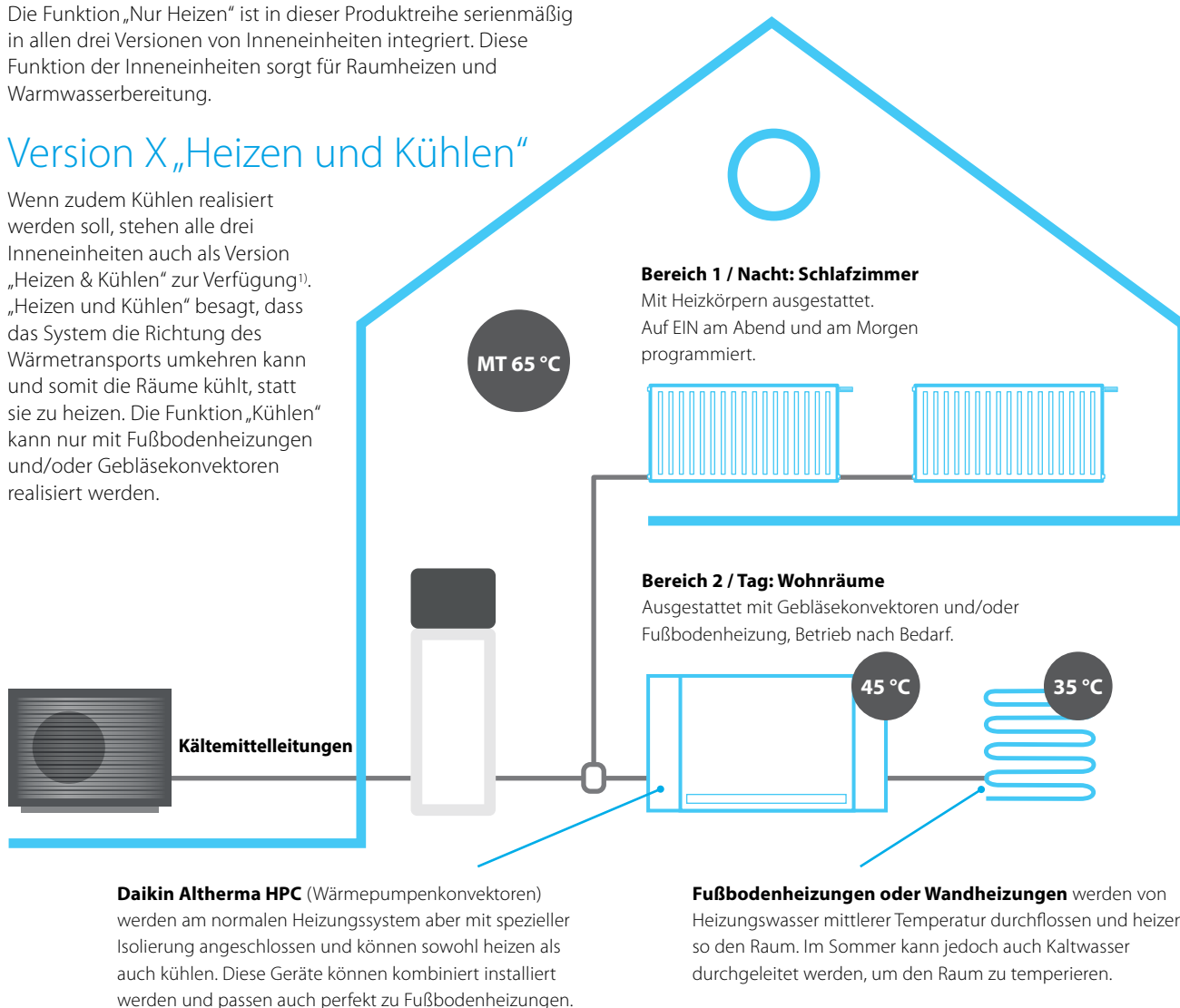

+ Version Z „Zwei Bereiche“

Das Modell F mit Warmwasserspeicher aus Edelstahl ist auch in der Version Z „Zwei Heizkreise“ verfügbar. Bei dieser Version können Sie zwei voneinander unabhängige Zonen mit unterschiedlichen Vorlauftemperaturen einfach einbinden (z. B. Fußbodenheizung im Wohnraum und Heizkörper im Obergeschoss).

Die Version Z "Zwei Bereiche" beinhaltet im Innengerät einen Mischer mit Mischerkreispumpe sowie eine Direktkreispumpe. Dies ermöglicht eine saubere, kompakte, schnelle und zuverlässige Installation.

1) Mit Ausnahme der Version "Zwei Heizkreise"



*Keine Gewähr auf positive Förderzusage

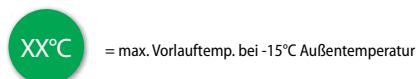

- › Daikin R-32 BLUEEVOLUTION Technologie
- › **Hervorragender Schalldruckpegel**
- › Hocheffizienter **Daikin Inverter Double-Injection Scroll-Verdichter**
- › **Bis zu 65°C Vorlauftemperatur bis -15°C Außentemperatur**
- › Speichervolumen 300 bzw. 500 Liter
- › **Kältemittel-Split Wärmepumpe** - Keine Frostgefahr im Außengerät und an den Leitungen
- › Betriebsbereich beim **Heizen bis -25°C Außentemperatur**
- › **Intelligente Smart Grid Funktion zur effizienten Integration von PV-Anlagen**
- › W-LAN mitgeliefert
- › **Modbus fähig mit optionalem ModBus Adapter**
- › Intuitive Menüführung
- › Integrierter Außentemperaturfühler (im Außengerät)
- › Integrierter Wärmemengenmesser (nicht geeicht)
- › **Hygienische Warmwasserbereitung**
- › **Wärmetauscher aus hochwertigem 1.4404 Edelstahl**
- › Zusätzliche Ausstattungsmerkmale der Version Biv:
- › **Bivalenzoption** zur einfachen Integration eines wasserführenden Ofens oder eines Drucksolar-Systems (Biv)



Preise Inbetriebnahme siehe Seite 289.

Hinweis: Um sicherzustellen, dass die werksseitig verbaute Umwälzpumpe ausreichend ist, beachten Sie bitte die Pumpenkennlinie in der Installationsanleitung des von Ihnen gewählten Wärmeerzeugers. **Kältemittel R-32 > 1,84kg. Beachten Sie die aktuellen Installationsanleitungen, Normen, Richtlinien und Gesetzmäßigkeiten!**

Energieeffizienzklasse Übersicht

Luft-/Wasser Wärmepumpe Daikin Altherma R MT ECH ₂ O (Alle Werte für durchschnittliches Klima)			GET-ID	 Vorlauftemperatur 55°C	 Vorlauftemperatur 35°C	 (Zapfprofil)
Typ	Bestell-Nr.					
R MT 8	Innengerät Heizen und Kühlen Heizen und Kühlen Biv	ELSX12P30E ELSXB12P30E	*	A++	A+++	A+ (L)
	Außengerät	ERRA08EW1				
	Innengerät Heizen und Kühlen Heizen und Kühlen Biv	ELSX12P50E ELSXB12P50E	28651	A++	A+++	A+ (XL)
	Außengerät	ERRA08EW1				
Raumheizung Eta-s [%]				136	195	
Heizleistung P-Rated [kw]				12,5	8,3	
SCOP				3,47	4,95	
R MT 10	Innengerät Heizen und Kühlen Heizen und Kühlen Biv	ELSX12P30E ELSXB12P30E	*	A++	A+++	A+ (L)
	Außengerät	ERRA10EW1				
	Innengerät Heizen und Kühlen Heizen und Kühlen Biv	ELSX12P50E ELSXB12P50E	28660	A++	A+++	A+ (XL)
	Außengerät	ERRA10EW1				
Raumheizung Eta-s [%]				136	196	
Heizleistung P-Rated [kw]				12,5	8,3	
SCOP				3,5	4,98	
R MT 12	Innengerät Heizen und Kühlen Heizen und Kühlen Biv	ELSX12P30E ELSXB12P30E	*	A++	A+++	A+ (L)
	Außengerät	ERRA12EW1				
	Innengerät Heizen und Kühlen Heizen und Kühlen Biv	ELSX12P50E ELSXB12P50E	28666	A++	A+++	A+ (XL)
	Außengerät	ERRA12EW1				
Raumheizung Eta-s [%]				140	196	
Heizleistung P-Rated [kw]				12,5	8,3	
SCOP				3,6	4,98	



* Stand April 2024: GET Datenbank Registrierung eingereicht.

Für die Produkt- und Paketlabels sowie technische Datenblätter für unsere Heizungssysteme besuchen Sie unsere frei zugängliche Daikin Energielabel-Generator Website: <https://www.daikin.at/energielabel>.

Irrtum und technische Änderungen der in gedruckten Unterlagen enthaltenen Daten vorbehalten.





(BIV Version)

	Typ / Bestell-Nr.	Preis €	
 <p>Daikin Altherma 3 R MT ECH₂O Heizen&Kühlen Inneneinheit mit integriertem Energiespeicher für die hygienische Warmwasserbereitung im Durchlaufprinzip. Hydraulisch ausgerüstet mit Hocheffizienzpumpe, Umschaltventile für Warmwasser/Heizung und Heizen/Kühlen mit integrierter Rücklauf-temperaturbegrenzung, Heizungs-Sicherheitsbaugruppe mit elektronischem Manometer, Durchflusssensor sowie Füll und Entleerungshähnen. Elektroheizer EKECBUA9W bitte separat bestellen (Anschlussset EKECBUCO2A notwendig!). Maße 500l Version (B x T x H) 792 x 817 x 1.910 mm. Maße 300l Version (B x T x H) 594 x 644 x 1.892 mm.</p> <p>Version 500l (beachten Sie die techn. Daten zur Schüttleistung).</p> <p>Daikin Altherma 3 R MT ECH₂O für R MT 8-12 Außengeräte.</p> <p>Version 500l BIV Zusätzlich mit Wärmetauscher (für Kaminöfen mit Wassertasche, Therm. Solaranlage, ...)</p> <p>Daikin Altherma 3 R MT ECH₂O BIV für R MT 8-12 Außengeräte.</p>			
 <p>Version 300l (beachten Sie die techn. Daten zur Schüttleistung).</p> <p>Daikin Altherma 3 R MT ECH₂O für R MT 8-12 Außengeräte.</p> <p>Version 300l BIV Zusätzlich mit Wärmetauscher (für Kaminöfen mit Wassertasche, Therm. Solaranlage, ...)</p> <p>Daikin Altherma 3 R MT ECH₂O BIV für R MT 8-12 Außengeräte.</p>			

Wesentlich größerer
Warmwasser Wärmetauscher
bei 500l Version!

Unbedingt erforderliches Zubehör!

	Typ / Bestell-Nr.	Preis €
 <p>Inline-Backupheater 9kW (E-Zusatzheizer) Inline E-Heizer für Altherma 3 ECH₂O. 3~N 400V 50Hz 9kW zur Unterstützung der Wärmepumpe als Backup- und Boosterheizer. Hinweis: Zum Anschluss ist das passende Anschlussset EKECBUCO2A und Backupheater unbedingt erforderlich!</p>	EKECBUA9W	671,-
 <p>Anschlussset Inline Heater EKECBUA9W Zum Anschluss des Backupheaters EKECBUA9W an die Inneneinheit der Daikin Altherma 3 ECH₂O</p>	EKECBUCO2A	123,-
 <p>Schlamm- und Magnetabscheider K.FERNOXTF1 Kompakter Schlammabscheider mit Ablasshahn und Fittings. Einbau waagrecht und senkrecht möglich. 1" AG Anlagen immer vor Inbetriebnahme spülen/reinigen!</p>	K.FERNOXTF1	312,-

Split Luft/Wasser-Wärmepumpen bis 65 °C Vorlauf

		Typ / Bestell-Nr.	Preis €
 <p>Daikin Altherma 3 Mitteltemperatur-Außengerät R-32 Inverter-Kältemittelsplit-Wärmepumpen-Außengerät als Inverter-gesteuerte Kompressor-/Verdampfeinheit mit erweitertem Modulationsbereich. Untergebracht in einem wetterfesten Gehäuse. Eingebauter Außenfühler. Einsatzbereich: Heizen bis -28 °C Außentemperatur. Maße (B x T x H) 1.270 x 533 x 1.019 mm. Empfohlene Absicherung 3~N 400V C16 Spannungsversorgung 3~ N PE 400V 50Hz</p>			
	<p>Daikin Altherma 3 R MT 8 Für Gebäudeheizlasten von 7,5-9,5kW *</p>	ERRA08EW1	6.328,-
	<p>Daikin Altherma 3 R MT 10 Für Gebäudeheizlasten von 9-11kW *</p>	ERRA10EW1	7.162,-
	<p>Daikin Altherma 3 R MT 12 Für Gebäudeheizlasten von 10-12kW *</p>	ERRA12EW1	7.997,-

65°C

65°C

Nützen Sie unser Auslegungstool HSN auf unserem Stand By Me Portal.

Kältemittelleitungen



Daikin empfiehlt Kältemittelleitungen in Kupfer (diese müssen den gängigen Normen und Richtlinien entsprechen).

Kältemittelleitung Kupfer wärmegeädämmt. Die Wärmedämmung der Kältemittelleitung erfüllt die Euroklasse E (Brandverhalten/Baustoffklasse) nach DIN EN 13501-1.

Isolierstärke ca. 8mm; nicht UV-beständig

		Wandstärke	Größe	VPE	Typ / Bestell-Nr.	Preis €
	Kupfer wärmegeädämmt	0,8 mm	1/4" (6,4)	12 m	143133	76,-
	Kupfer wärmegeädämmt	0,8 mm	1/4" (6,4)	25 m	143139	159,-
	Kupfer wärmegeädämmt	1 mm	5/8" (15,9)	12 m	143135	212,-
	Kupfer wärmegeädämmt	1 mm	5/8" (15,9)	25 m	143141	441,-

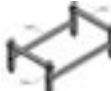
Zubehör Außengerät

		Typ / Bestell-Nr.	Preis €
	<p>Standkonsole zum direkten Befestigen auf Betonböden oder Ähnlichem Maße (LxBxH): 860x535x338mm</p>	EKMST1	625,-
	<p>Standkonsole mit Gummiprofilen zum direkten Aufstellen auf den Boden. Maße (LxBxH): 860x535x415-470mm (einstellbar) Anwendungsspezifisch bauseitige Federelemente zu verwenden. Schneehöhe beachten!</p>	EKMST2	695,-
	<p>Flexi Profil zur Sockelmontage des Außengerätes Packungsinhalt 2 Stk. Maße (LxBxH): 600x180x100 mm Anwendungsspezifisch bauseitige Federelemente zu verwenden. Schneehöhe beachten!</p>	K.FF600S	119,-

XX°C

= max. Vorlauftemp.

XX°C

= max. Vorlauftemp. bei -15°C Außentemperatur

* Diese Beispielschätzungen wurden mit der Daikin Auslegungssoftware Daikin HSN unter folgenden Einsatzbedingungen ermittelt: Vorlauftemperatur 35-65°C im Auslegungspunkt und 25-40°C bei Heizgrenztemperatur ohne Berücksichtigung der Warmwasserbereitung für den Standort Linz.

Nützen auch Sie die Vorteile des HSN auf unserem Stand By Me Portal. Informationen und Login über das Daikin Kundenportal.

Diese Angaben ersetzen weder eine korrekte Berechnung, Auslegung noch eine Anlagenplanung!

Zubehör Innengerät Elektrik

	Typ	Bestell-Nr.	Preis €
	Madoka Bedien- und Anzeigeeinheit Als Fernbedienung der Luft/Wasser-Wärmepumpe inkl. Funktion Raumthermostat. Programme sind nur mittels Online Controller oder am Wärmepumpenregler einstellbar. Für SmartGrid Nutzung notwendig! In Weiß, Silber und Schwarz verfügbar.	BRC1HHDW	177,-
	Bei zwei Heizkreisen: Madoka für den Hauptkreis (Fußbodenheizungskreis)	BRC1HHDS	177,-
	Für die Zusatzzone (Heizkörper), ist zusätzlich ein EKRTWA oder EKRTTB Raumthermostat notwendig!	BRC1HHDK	177,-
	Option 1 für die Zusatzzone (Heizkörper): Kabelgebundener Raumthermostat Batteriebetrieb. Potentialfreier Ein/Aus Kontakt (230V)	EKRTWA	242,-
	Option 2 für die Zusatzzone (Heizkörper): Funk-Raumthermostat Sender (batteriebetrieb) und Empfänger	EKRTTB	488,-
	BiZone-Kit Mischermodule (max. eines anschließbar!) Regelungseinheit für einen Mischer- und einen Direktkreis inklusive Mischerkreisfühler. Verbindung über Busleitung mit der Wärmepumpe. Bei Appsteuerung ist die Zusatzzone (HK, HPC, ...) nicht sichtbar. Modul kann auch im Kühlmodus mischen wenn die Wärmepumpe ein Heizen/ Kühlen Modell ist. Nicht mit APP-Steuerung kombinierbar! Bei zwei Heizkreisen: - Madoka als Raumthermostat für den Hauptkreis (Fußbodenheizungskreis) - EKRTWA oder EKRTTB für die Zusatzzone (Direktkreis)	EKMIKPOA	332,-
	DCOM gateway mit Modbus Kommunikation, Spannungseingang (1-10V), 2x Relaisausgänge (Alarm, Betriebsmeldung Heizen). Bauseitiges 24V DC Netzteil wird benötigt.	DCOM-LT/IO	439,-
	DCOM gateway Modbus Kommunikation. Bauseitiges 24V DC Netzteil wird benötigt.	DCOM-LT/MB	414,-
	Daikin HomeHub Modbus TCP/IP oder RTU Schnittstelle. Verbindung zur Wärmepumpe über P1/P2 Signalleitung. AC/DC Steckernetzteil im Lieferumfang. Steckdose wird benötigt. LAN-Kabel zum Router bauseitig	EKRHH	450,-
	Dezentaler Außentemperaturfühler Umgebungstemperatur-Fernmessung durch das Außengerät	EKRSC1	152,-
	Innentemperatur Sensor Zur Erfassung der Raumtemperatur (nicht gleichzeitig mit dezentralem Außenfühler EKRSC1 möglich).	KRCS01-1	129,-
	LAN Adapter zur komfortablen Steuerung per App Internetanbindung über (bauseitiges) LAN Kabel zu einem Router. (mit MMI ab Version 6.8.0) Nicht mit DCOM kombinierbar.	BRP069A62	177,-
	Einschub W-LAN Modul Im Lieferumfang der Wärmepumpe Bitte achten Sie auf ausreichenden W-LAN Empfang am Aufstellungsort.	BRP069A78	47,-

Zubehör Hydraulik

		Typ	Bestell-Nr.	Preis €
	Strangregulierungsventil Einstellbereich Durchfluss 10-40l/min Zum Einregulieren des Durchflusses nach Puffer/Weiche Kv (m ³ /h) 7,2, Dimension 1" IG	FLG	KBLNVALVE	143,-
	Durchfluss-Einregulierungsventil Zum Einbau in die Kaltwasser-Zuleitung um den Durchfluss bei Bedarf einregulieren zu können (Schüttleistung). Einstellbereich 2-16l/min.	FLG	164102-RTX	91,-
	Zirkulationslanze Zur energetisch optimierten Einbindung der Brauchwasserzirkulation in den Warmwasseranschluss der Daikin Altherma ECH ₂ O Wärmepumpe	ZKL-H	141554	125,-
	Anschlusswinkel SCS/HYC Der optionale Anschlusswinkel ermöglicht das einfache Befüllen des Speichers über den Füll- und Entleeranschluss des Speichers (Gewindeanschluss 1" IG)	AW BAS	165210	59,-
	KFE Befüllanschluss Für Daikin Altherma Compact, Daikin GCU Compact und Daikin Hygienespeicher. Zum einfachen Befüllen und Entleeren über den KFE-Anschlusshahn	KFE BA	165215	42,-
	BIV-Verbindungssatz Für den einfacheren Anschluß eines externen Wärmeerzeugers an das BIV Register	BIV	EKECBIVCO1A	181,-
	Hydraulische Weiche DN 125 Bestehend aus in vier Zonen aufgeteiltem Rundrohr DN125 (Baulänge ca. 1.550 mm), versehen mit 6 x Heizkreisanschluss 1" AG, 2 x Anschluss Wärmeverteilung 1" AG sowie 1" AG für Entlüftung, mit Standfuß, 40 kW max. Ausgangsleistung, 6 bar max. zul. Betriebsdruck, 110 °C max. zul. Temperatur.	HWC	172900	831,-
	Wärmedämmung für hydraulische Weiche 172900 Wärmedämmung nach EnEV, bestehend aus 60 mm PUR-Schaum im verzinkten Stahlblechmantel.	WHWC	172901	525,-
	Hydraulische Weiche für den waagerechten Einbau Bitte beachten Sie den Mindestwasserinhalt zwischen Außengerät und Hydraulischer Weiche von 20l wahrscheinlich ist ein kleiner Serienpuffer nötig!		EKMIKBVA	159,-
	Verteiler für hydraulische Weiche Kombinierbar mit Hydraulischer Weiche EKMIKBVA und Pumpengruppen EKMIKHMA und EKMIKHUA		EKMIKDIA	251,-
	Mischergruppe für alle Daikin Wärmeerzeuger Für einen gemischten Heizkreis. Anschlussfertig, im Wärmedämmgehäuse, mit Hocheffizienz-Umwälzpumpe, Motormischer, Absperrventilen und Temperaturanzeigen.	MK	EKMIKHMA	651,-
	Pumpengruppe für alle Daikin Wärmeerzeuger Für einen ungemischten Heizkreis. Anschlussfertig, im Wärmedämmgehäuse, mit PWM gesteuerte Hocheffizienz-Umwälzpumpe, Absperrventilen und Temperaturanzeigen.	PK	EKMIKHUA	487,-
	3-Wege-Umschaltventil 1" AG 3-Wege-Umschaltventil 1" AG mit Motorantrieb 240 V, Umschaltzeit 6 Sek. inkl. Anschlusskabel 2 m. Unterscheidet sich vom Umschaltventil im Set EKHY3PART	3-W SV	156034	173,-

ETSX(B) (Innengerät) Die BIV Versionen sind mit Zusatzwärmetauscher.



		Daikin Altherma 3 R MT ECH ₂ O			
		ELSX ECH ₂ O 300I R MT 8-12	ELSX ECH ₂ O 500I R MT 8-12	ELSXB ECH ₂ O BIV 300I R MT 8-12	ELSXB ECH ₂ O BIV 500I R MT 8-12
		ELSX12P30E	ELSX12P50E	ELSXB12P30E	ELSXB12P50E
Grunddaten					
Abmessungen (B x T x H)	mm	594 x 680 x 1.893	792 x 817 x 1.910	594 x 680 x 1.893	792 x 817 x 1.910
Gewicht Gerät	kg	76	91	76	100
Betriebsbereich Vorlauftemp. (Heizen)	°C	Min: 25/ Max: 65	Min: 25/ Max: 65	Min: 25/ Max: 65	Min: 25/ Max: 65
Betriebsbereich Vorlauftemp. (Kühlen)	°C	Min: 5/ Max: 22	Min: 5/ Max: 22	Min: 5/ Max: 22	Min: 5/ Max: 22
Betriebsbereich DHW (mit EHS)	°C	Min: 25/ Max: 80	Min: 25/ Max: 80	Min: 25/ Max: 80	Min: 25/ Max: 80
Mindestwasservolumen des Heizungssystems	Liter	20			
Mindest Durchflussmenge	l/min	20			
Pumpe Typ		Grundfos UPM4L K 20-75 CHBL 3 RT			
Speicherdaten					
Speicherinhalt gesamt	Liter	294	477	294	477
Max. zul. Speicherwassertemperatur	°C	85	85	85	85
Bereitschaftswärmeaufwand bei 60 °C	kWh/24 h	1,5 (1)	1,7 (1)	1,5 (1)	1,7 (1)
Trinkwassererwärmung					
Trinkwasserinhalt	Liter	27,3	36,2	12,3	36,2
Maximaler Betriebsdruck	bar	6	6	6	6
Werkstoff des Trinkwasserwärmetauschers		Edelstahl 1.4404	Edelstahl 1.4404	Edelstahl 1.4404	Edelstahl 1.4404
Oberfläche Trinkwasserwärmetauscher	m ²	5,6	7,5	5,6	7,5
Speicherlade-/Entlade-Wärmetauscher					
Wasserinhalt Wärmetauscher	Liter	16	16,4	16	16,4
Oberfläche Ladewärmetauscher	m ²	3,26	3,4	3,26	3,4
Drucksolar-Wärmetauscher					
Wasserinhalt Wärmetauscher	Liter	-	-	3,6	9,1
Oberfläche Ladewärmetauscher	m ²	-	-	0,74	1,83
Schüttleistungen siehe Diagramm auf den weiteren Seiten					
Rohranschlüsse					
Warmwasser	Zoll	1" AG	1" AG	1" AG	1" AG
Heizungsleitungen	Zoll	1"	1"	1"	1"
Gasleitung	Zoll	5/8	5/8	5/8	5/8
Flüssigkeitsleitung	Zoll	1/4	1/4	1/4	1/4

1) Wärmeverlust gemäß EN12897 und EN 15332

ELSX-E / ELSXB-E

Aufwärmzeiten

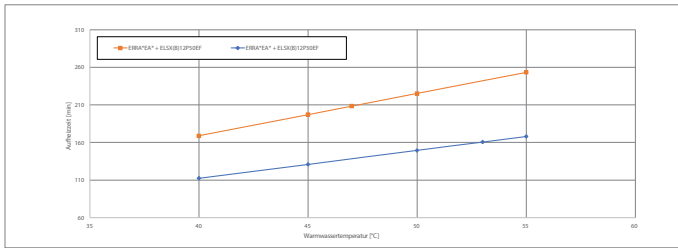

Aufheizzeit Brauchwasserspeicher bis 45°C	
EBR/EA* + ELSXB/E12P50EF	133 min.
EBR/EA* + ELSXB/E12P50EF	137 min.

Hinweise

1. Zeit, die das Innengerät (nur Wärmepumpenbetrieb) benötigt, um den Brauchwasserspeicher von 10°C auf die angegebene Temperatur aufzuheizen. Für die maximale Brauchwasserspeichertemperatur während des Betriebs nur mittels Wärmepumpe siehe Betriebsbereich.

Auswahlhilfe für das Brauchwasserspeichervolumen

Ve_q 40°C = Die Menge Wasser mit einer Temperatur von 40°C, die entnommen werden kann, wenn der Brauchwasserspeicher auf eine bestimmte Temperatur aufgeheizt ist und die Temperatur des Kaltwasserzulaufs 10°C beträgt.

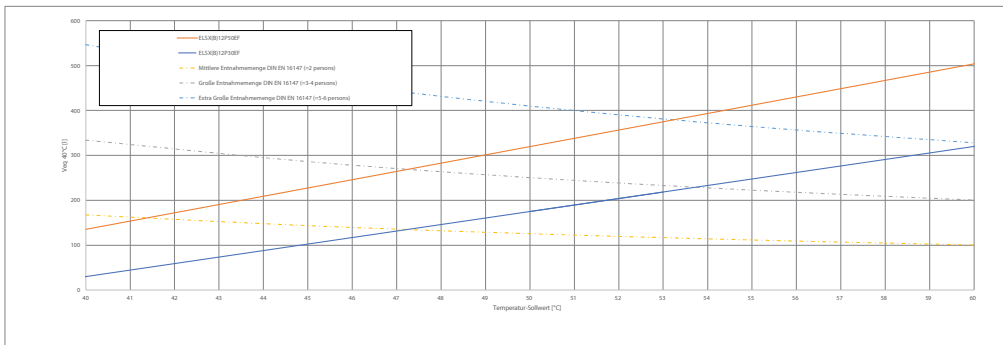

3D142814

Außengeräte für Altherma 3 R MT



		3~N / 400V		
		R MT 8	R MT 10	R MT 12
		ERRA08EW1	ERRA10EW1	ERRA12EW1
Grunddaten				
Max. Heizleistung A-7 / W35	kW	7,49	8,84	10,28
Max. Heizleistung A2 / W35	kW	6,52	8,05	8,09
Max. Heizleistung A7 / W35	kW	7,95	9,25	9,97
Max. Heizleistung A-7 / W55	kW	7,55	9,10	10,58
Max. Heizleistung A-7 / W65	kW	8,00	9,25	10,75
Nenn-Heizleistung A-7 / W35	kW	7,49	7,49	7,49
Nenn-Heizleistung A2 / W35	kW	5,74	5,74	5,74
Nenn-Heizleistung A7 / W35	kW	6,17	6,17	6,17
Nenn-COP A-7 / W35		3,14	3,14	3,14
Nenn-COP A2 / W35		4,23	4,23	4,23
Nenn-COP A7 / W35		5,10	5,10	5,10
Nenn-EER A35 / W18 ²⁾		5,75	5,75	5,75
Max. Kühlleistung A35 / W7 ²⁾	kW	7,33	7,97	8,62
Max. Kühlleistung A35 / W18 ²⁾	kW	10,89	11,77	12,66
Min Heizleistung	kW		3,45	
Abmessungen Gerät (B x T x H)	mm	1.270 x 533x 1.019		
Gewicht Gerät	kg	107		
Betriebsbereich Außentemperatur (Heizen)	°C	Min: -25 / Max: 25		
Betriebsbereich Außentemperatur (Kühlen) ²⁾	°C	Min: 10 / Max: 43		
Betriebsbereich Außentemperatur (Brauchwasser)	°C	Min: -25 / Max: 35		
Schalldruckpegel Heizen Nom.*	dB (A)	41,1	41,1	41,1
ERP Schalleistungspegel lt. EN14825.	dB (A)	56	56	56
Max. Schalleistungspegel Heizen	dB (A)	62		
Max. Schalleistungspegel Heizen Flüstermodus 1 ⁴⁾	dB (A)	58,5		
Max. Schalleistungspegel Heizen Flüstermodus 2 ⁴⁾	dB (A)	53		
Max. Schalleistungspegel Heizen Flüstermodus 3 ⁴⁾	dB (A)	49,8		
Spannungsversorgung, Phase		3~N		
Spannungsversorgung, Frequenz	Hz	50		
Spannungsversorgung, Spannung	V	400		
Anlaufstrom	A	15,9		
Empfohlene Absicherung	A	3~N 400V 50Hz / C16		
cos phi		Nom. 0,72 / Max. 0,93		
Kältemittel		R-32		
Kältemittelmenge (für 10m vorgefüllt)	kg	3,25		
GWP		675		
Kältemittelleitungen				
Gasleitung	Zoll (mm)	5/8" (15,9)		
Flüssigkeitsleitung	Zoll (mm)	1/4" (6,35)		
Leitungslänge max. ³⁾	m	50		
Leitungslänge min.	m	3		
Max. Höhendifferenz	m	30		

* in 1 m Abstand im freien Feld im schalltoten Raum

1) Daten lagen zur Drucklegung nicht vor

2) Nur für Geräte für Heizen und Kühlen

3) Bitte beachten Sie die Installationsanleitungen zur Dimensionierung von Leitungen und Isolierung.

4) Bitte beachten Sie dass im Flüstermodus auch die Heizleistung sinkt.

ERRA08-12EW1

Maximale Heizleistung

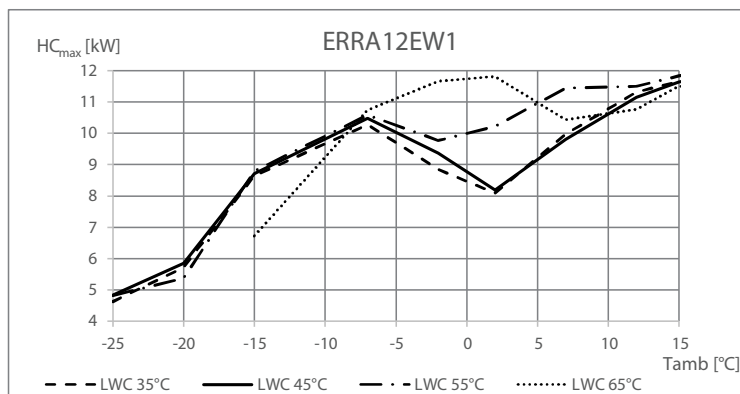
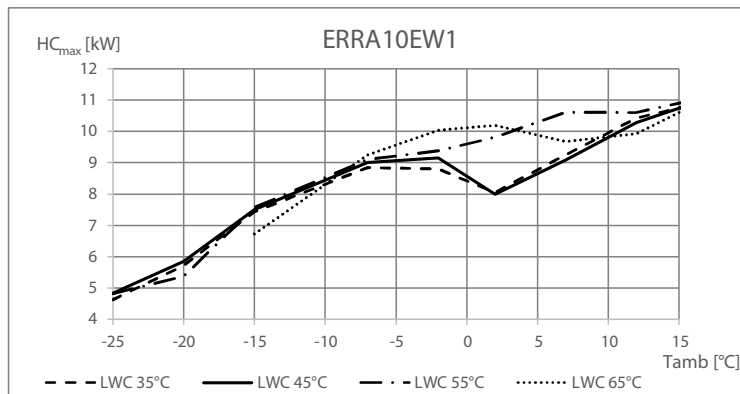
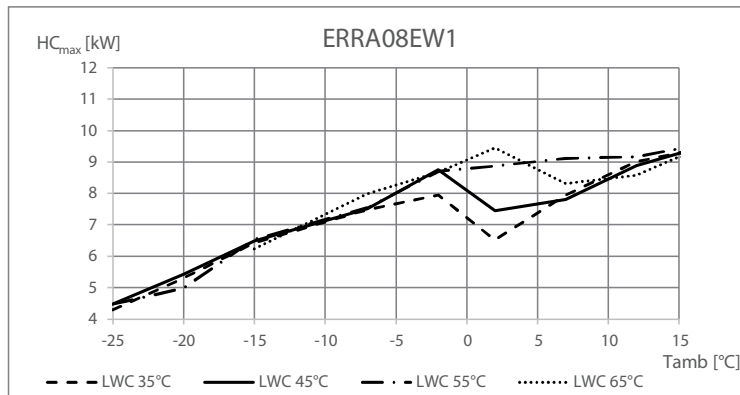

Symbole

- HC_{max} Heizleistung bei maximaler Last, gemessen gemäß Standard EN 14511
- LWC Vorlauftemperatur beim Verflüssiger [°C]
- Tamb Umgebungstemperatur [°C DB]

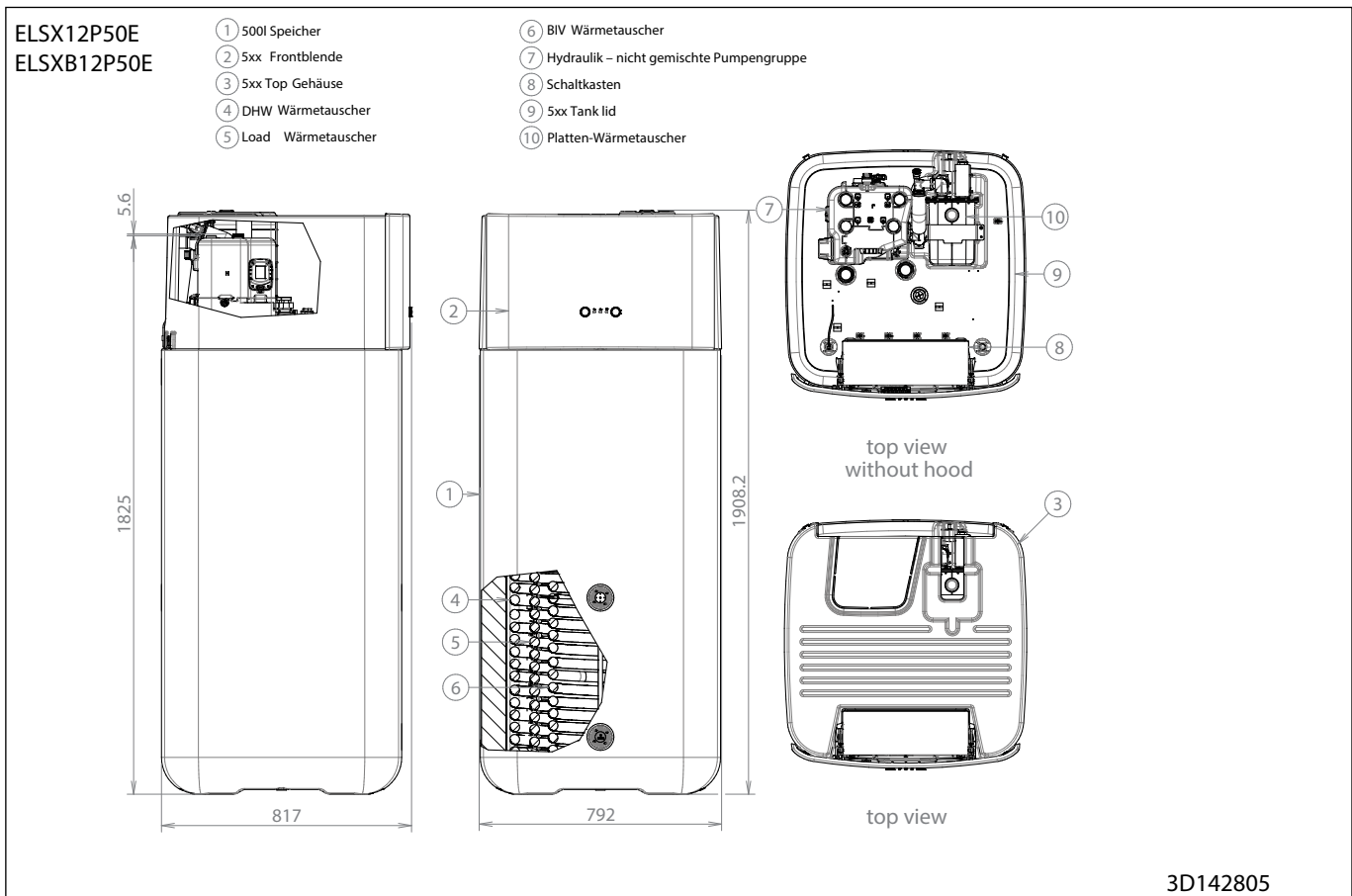
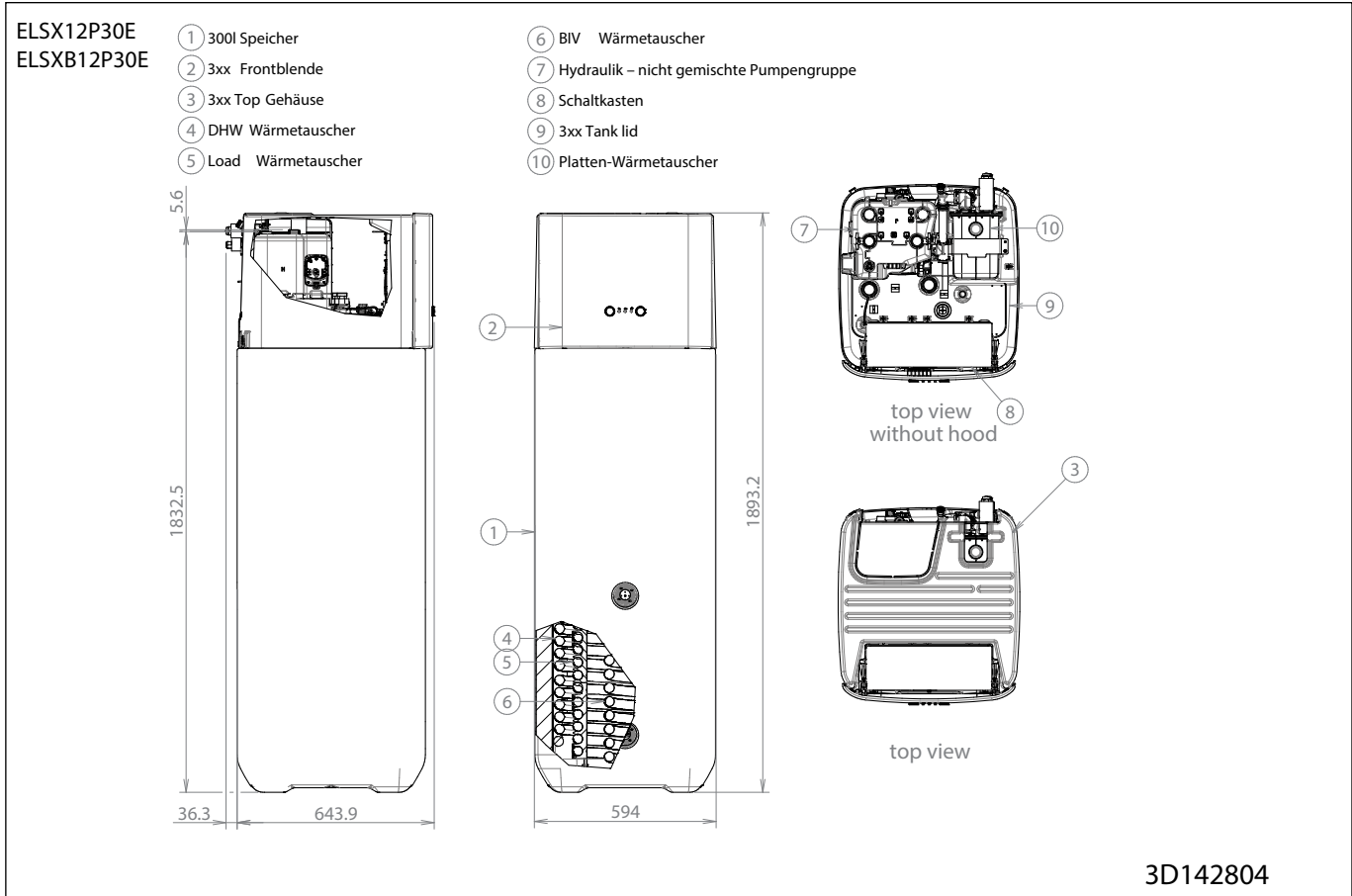

ERRA08-12EV3 / ERRA08-12EW1

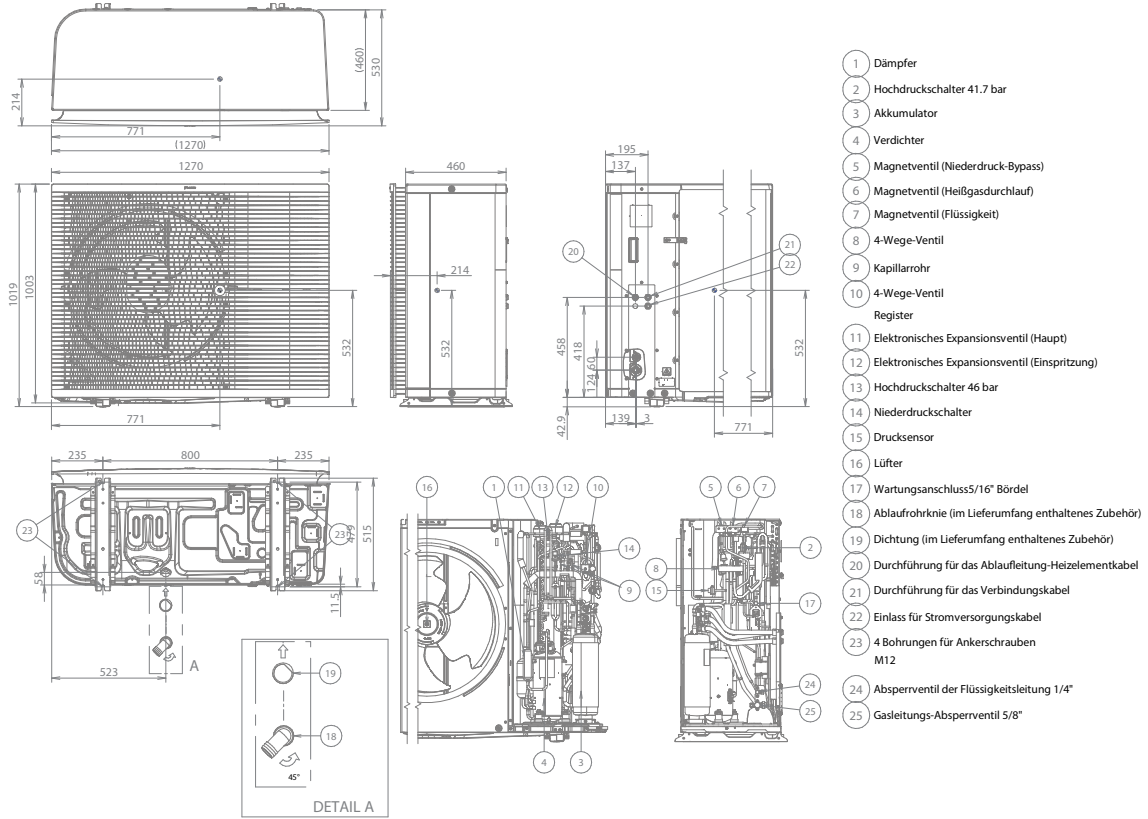

3D142779

Daikin Altherma 3 R MT F (Z)



*Keine Gewähr auf positive Förderzusage

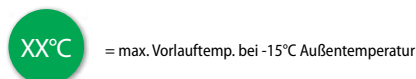

- › Daikin R-32 BLUEEVOLUTION Technologie
- › **Hervorragender Schalldruckpegel**
- › Hocheffizienter **Daikin Inverter Double-Injection Scroll-Verdichter**
- › **Bis zu 65°C Vorlauftemperatur bis -15°C** Außentemperatur
- › **Kältemittel-Split Wärmepumpe** - Keine Frostgefahr im Außengerät und an den Leitungen
- › Für Warmwasser, Heizung und Kühlung (optional)
- › **Integrierter Magnetischer Schmutzfänger schützt die Wärmepumpe**
- › Betriebsbereich beim **Heizen bis -25°C** Außentemperatur
- › Leistungsmodulierender Betrieb, Inverter-Technologie
- › Integrierter 230l Edelstahl-Warmwasserspeicher
- › **W-LAN Modul mitgeliefert daher Steuerung per App möglich (nur F Version)**
- › **Überströmventil** (mitgeliefert)
- › Elektronisches Manometer
- › **Neu: Version mit integrierten zwei Heizkreisen FBH & HK**
- › Modbus fähig mit optionalem ModBus Adapter (nur F Version)





Preise Inbetriebnahme siehe Seite 289.

Hinweis: Um sicherzustellen, dass die werksseitig verbaute Umwälzpumpe ausreichend ist, beachten Sie bitte die Pumpenkennlinie in der Installationsanleitung des von Ihnen gewählten Wärmeerzeugers. **Kältemittel R-32 > 1,84kg. Beachten Sie die aktuellen Installationsanleitungen, Normen, Richtlinien und Gesetzmäßigkeiten!**

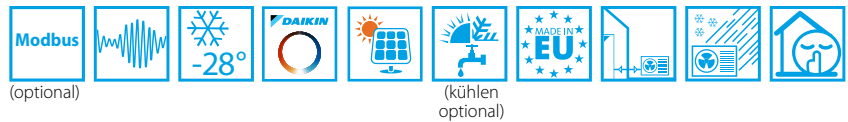

Energieeffizienzklasse Übersicht

Luft-/Wasser-Wärmepumpe Daikin Altherma 3 R MT F (Alle Werte für durchschnittliches Klima)		GET-ID	 Vorlauftemperatur 55°C	 Vorlauftemperatur 35°C	 (Zapfprofil)	
Typ	Bestell-Nr.					
R MT 8	Innengerät Heizen	ELVH12S23E9W ELVZ12S23E9W	28638 28649	A++	A+++	A+ (L)
	Außengerät	ERRA08EW1				
	Raumheizung Eta-s [%]			134	190	
	Heizleistung P-Rated [kw]			12,5	8,3	
	SCOP			3,42	4,81	
R MT 10	Innengerät Heizen	ELVH12S23E9W ELVZ12S23E9W	28655 28659	A++	A+++	A+ (L)
	Außengerät	ERRA10EW1				
	Raumheizung Eta-s [%]			134	191	
	Heizleistung P-Rated [kw]			12,5	8,3	
	SCOP			3,43	4,84	
R MT 12	Innengerät Heizen	ELVH12S23E9W ELVZ12S23E9W	28663 28665	A++	A+++	A+ (L)
	Außengerät	ERRA12EW1				
	Raumheizung Eta-s [%]			138	191	
	Heizleistung P-Rated [kw]			12,5	8,3	
	SCOP			3,53	4,84	
R MT 8	Innengerät Heizen & Kühlen	ELVX12S23E9W	28647	A++	A+++	A+ (L)
	Außengerät	ERRA08EW1				
	Raumheizung Eta-s [%]			136	195	
	Heizleistung P-Rated [kw]			12,5	8,3	
	SCOP			3,47	4,95	
R MT 10	Innengerät Heizen & Kühlen	ELVX12S23E9W	28656	A++	A+++	A+ (L)
	Außengerät	ERRA10EW1				
	Raumheizung Eta-s [%]			136	196	
	Heizleistung P-Rated [kw]			12,5	8,3	
	SCOP			3,5	4,98	
R MT 12	Innengerät Heizen & Kühlen	ELVX12S23E9W	28664	A++	A+++	A+ (L)
	Außengerät	ERRA12EW1				
	Raumheizung Eta-s [%]			140	196	
	Heizleistung P-Rated [kw]			12,5	8,3	
	SCOP			3,6	4,98	





		Typ / Bestell-Nr.	Preis €
	Daikin Altherma 3 R MT F Für Außengerät EPRA 8-12. Hydraulisch ausgerüstet mit integriertem 230l Edst. Warmwasserspeicher, Hocheffizienzpumpe, Ausdehnungsgefäß (10l), Heizungs-Sicherheitsbaugruppe, Strömungswächter sowie Füll- und Entleerungshähnen und Magnet-Schmutzfänger. Integrierter 3~N 400V 9kW E-Heizer. Überströmventil wird mitgeliefert. Minstdurchfluss von 20l/m muß immer gewährleistet sein!		
	Heizen: ELVH R MT Innengerät Für R MT 8-12 Außengeräte.	ELVH12S23E9W	6.168,-
	Heizen und Kühlen: ELVX R MT Innengerät Für R MT 8-12 Außengeräte	ELVX12S23E9W	6.856,-





		Typ / Bestell-Nr.	Preis €
	Daikin Altherma 3 R MT Z Gleich wie Altherma 3 R MT F aber fix integriert:		
	1x Mischer mit Mischerkreispumpe (Hauptzone) 1x Heizkörperkreis Umwälzpumpe (Zusatzzone) Keine Kühloption möglich. Nicht mit APP-Steuerung kombinierbar! Minstdurchfluss von 20l/m muß immer gewährleistet sein! ETVZ R MT 8-12 Innengerät Für R MT 8-12 Außengeräte. Einfache und kompakte Einbindung von zwei Heizkreisen. Info: Installieren Sie in den Heizkörperkreis einen magnetischen Schmutzfänger K.FERNOXTF1 sowie in beiden Heizkreisen ein Überströmventil (ein Überströmventil wird mitgeliefert).	 ELVZ12S23E9W	7.211,-

Unbedingt erforderliches Zubehör für Altherma 3 R MT Z

		Typ / Bestell-Nr.	Preis €
	Überströmventil Überströmventil DN 25 mit Verschraubung in Eckform. Notwendiges Bauteil um den Minstdurchfluss immer zu gewährleisten bzw. um Fließgeräusche im Bedarfsfall minimieren zu können. Ein Überströmventil wird mitgeliefert daher wird nur ein zusätzliches benötigt.	140116	157,-
	Schlamm- und Magnetabscheider K.FERNOXTF1 für Heizkörperkreis. Kompakter Schlammabscheider mit Ablasshahn und Fittings. Einbau waagrecht und senkrecht möglich. 1" AG Anlagen immer vor Inbetriebnahme spülen/reinigen!	K.FERNOXTF1	312,-

Split Luft/Wasser-Wärmepumpen bis 65 °C Vorlauf

		Typ / Bestell-Nr.	Preis €
 <p>Daikin Altherma 3 Mitteltemperatur-Außengerät R-32 Inverter-Hydrosplit-Wärmepumpen-Außengerät als Inverter-gesteuerte Kompressor-/Verdampfeinheit mit erweitertem Modulationsbereich. Untergebracht in einem wetterfesten Gehäuse. Eingebauter Außenfühler. Einsatzbereich: Heizen bis -28 °C Außentemperatur. Maße (B x T x H) 1.270 x 533 x 1.019 mm. Empfohlene Absicherung 3~N 400V C16 Spannungsversorgung 3~ N PE 400V 50Hz</p>	<p>Daikin Altherma 3 R MT 8 Für Gebäudeheizlasten von 7,5-9,5kW *</p>	  <p>Nützen Sie unser Auslegungstool HSN auf unserem Stand By Me Portal.</p>	<p>ERRA08EW1</p> <p>6.328,-</p>
	<p>Daikin Altherma 3 R MT 10 Für Gebäudeheizlasten von 9-11kW *</p>		<p>ERRA10EW1</p> <p>7.162,-</p>
	<p>Altherma 3 R MT 12 Für Gebäudeheizlasten von 10-12kW *</p>		<p>ERRA12EW1</p> <p>7.997,-</p>

Kältemittelleitungen



Daikin empfiehlt Kältemittelleitungen in Kupfer (diese müssen den gängigen Normen und Richtlinien entsprechen).

Kältemittelleitung Kupfer wärmegeämmt. Die Wärmedämmung der Kältemittelleitung erfüllt die Euroklasse E (Brandverhalten/Baustoffklasse) nach DIN EN 13501-1.

Isolierstärke ca. 8mm; nicht UV-beständig

	Wandstärke	Größe	VPE	Typ / Bestell-Nr.	Preis €	
	Kupfer wärmegeämmt	0,8 mm	1/4" (6,4)	12 m	143133	76,-
	Kupfer wärmegeämmt	0,8 mm	1/4" (6,4)	25 m	143139	159,-
	Kupfer wärmegeämmt	1 mm	5/8" (15,9)	12 m	143135	212,-
	Kupfer wärmegeämmt	1 mm	5/8" (15,9)	25 m	143141	441,-

Zubehör Außengerät

	Typ / Bestell-Nr.	Preis €
 <p>Standkonsole zum direkten Befestigen auf Betonböden oder Ähnlichem Maße (LxBxH): 860x535x338mm</p>	EKMST1	625,-
 <p>Standkonsole mit Gummiprofilen zum direkten Aufstellen auf den Boden. Maße (LxBxH): 860x535x415-470mm (einstellbar) Anwendungsspezifisch bauseitige Federelemente zu verwenden. Schneehöhe beachten!</p>	EKMST2	695,-
 <p>Flexi Profil zur Sockelmontage des Außengerätes Packungsinhalt 2 Stk. Maße (LxBxH): 600x180x100 mm Anwendungsspezifisch bauseitige Federelemente zu verwenden. Schneehöhe beachten!</p>	K.FF600S	119,-

 = max. Vorlauftemp.



 = max. Vorlauftemp. bei -15°C Außentemperatur

* Diese Beispielschätzungen wurden mit der Daikin Auslegungssoftware Daikin HSN unter folgenden Einsatzbedingungen ermittelt: Vorlauftemperatur 35-65°C im Auslegungspunkt und 25-40°C bei Heizgrenztemperatur ohne Berücksichtigung der Warmwasserbereitung für den Standort Linz.



Nützen auch Sie die Vorteile des HSN auf unserem Stand By Me Portal. Informationen und Login über das Daikin Kundenportal.

Diese Angaben ersetzen weder eine korrekte Berechnung, Auslegung noch eine Anlagenplanung!









Zubehör Innengerät Elektrik

		Typ / Bestell-Nr.	Preis €
	Madoka Bedien- und Anzeigeeinheit Als Fernbedienung der Luft/Wasser-Wärmepumpe inkl. Funktion Raumthermostat. Programme sind nur mittels Online Controller oder am Wärmepumpenregler einstellbar. Für SmartGrid Nutzung notwendig! In Weiß, Silber und Schwarz verfügbar. Bei zwei Heizkreisen: Madoka für den Hauptkreis (Fußbodenheizungskreis) Für die Zusatzzone (Heizkörper), ist zusätzlich ein EKRTWA oder EKTRTB Raumthermostat notwendig!	BRC1HHDW	177,-
		BRC1HHDS	177,-
		BRC1HHDK	177,-
	Option 1 für die Zusatzzone (Heizkörper): Kabelgebundener Raumthermostat Batteriebetrieb. Potentialfreier Ein/Aus Kontakt (230V)	EKRTWA	242,-
	Option 2 für die Zusatzzone (Heizkörper): Funk-Raumthermostat Sender (batteriebetrieb) und Empfänger	EKRTRB	488,-
	Digital I/O Platine Kommunikationseinheit für Bivalenzschaltungen, Alarmausgang, Ansteuerung Sekundärpumpe	EKRP1HBA	196,-
	Innentemperatur Sensor Zur Erfassung der Raumtemperatur (nicht gleichzeitig mit dezentralem Außenfühler EKRS01 möglich).	KRCS01-1	129,-
	Dezentraler Außentemperaturfühler Umgebungstemperatur-Fernmessung durch das Außengerät	EKRSC1	EKRSC1 152,-
	LAN Adapter zur komfortablen Steuerung per App Internetanbindung über (bauseitiges) LAN Kabel zu einem Router. (mit MMI ab Version 6.8.0) Nicht mit DCOM kombinierbar.	BRP069A62	177,-
	Einschub W-LAN Modul Im Lieferumfang der Wärmepumpe Bitte achten Sie auf ausreichenden W-LAN Empfang am Aufstellungsort.	BRP069A78	47,-

Zubehör Elektrik für F (nicht für Z)

		Typ / Bestell-Nr.	Preis €
	BiZone-Kit Mischermodule (max. eines anschließbar!) Regelungseinheit für einen Mischer - und einen Direktkreis inklusive Mischerkreisfühler. Verbindung über Busleitung mit der Wärmepumpe. Bei Appsteuerung ist die Zusatzzone (HK, HPC, ...) nicht sichtbar. Modul kann auch im Kühlmodus mischen wenn die Wärmepumpe ein Heizen/ Kühlen Modell ist. Nicht mit APP-Steuerung kombinierbar! Bei zwei Heizkreisen: - Madoka als Raumthermostat für den Hauptkreis (Fußbodenheizungskreis) - EKRTWA oder EKTRTB für die Zusatzzone (Direktkreis)	EKMIKPOA	332,-
		DCOM gateway mit Modbus Kommunikation, Spannungseingang (1-10V), 2x Relaisausgänge (Alarm, Betriebsmeldung Heizen). Bauseitiges 24V DC Netzteil wird benötigt.	DCOM-LT/IO
	DCOM gateway Modbus Kommunikation. Bauseitiges 24V DC Netzteil wird benötigt.	DCOM-LT/MB	414,-
	Daikin HomeHub Modbus TCP/IP oder RTU Schnittstelle. Verbindung zur Wärmepumpe über P1/P2 Signalleitung. AC/DC Steckernetzteil im Lieferumfang. Steckdose wird benötigt. LAN-Kabel zum Router bauseitig	EKRHH	450,-

Zubehör Hydraulik

		Typ	Bestell-Nr.	Preis €
	3-Wege-Umschaltventil 1" AG 3-Wege-Umschaltventil 1" AG mit Motorantrieb 240 V, Umschaltzeit 6 Sek. inkl. Anschlusskabel 2 m. Unterscheidet sich vom Umschaltventil im Set EKHY3PART	3-W SV	156034	173,-
	Hydraulische Weiche DN 125 Bestehend aus in vier Zonen aufgeteiltem Rundrohr DN125 (Baulänge ca. 1.550 mm), versehen mit 6 x Heizkreisanschluss 1" AG, 2 x Anschluss Wärmeverteilung 1." AG sowie 1x ." AG für Entlüftung, mit Standfuß, 40 kW max. Ausgangsleistung, 6 bar max. zul. Betriebsdruck, 110 °C max. zul. Temperatur.	HWC	172900	831,-
	Wärmedämmung für hydraulische Weiche 172900 Wärmedämmung nach EnEV, bestehend aus 60 mm PUR-Schaum im Stahlblechmantel.	WHWC	172901	525,-
	Hydraulische Weiche für den waagerechten Einbau Bitte beachten Sie den Mindestwasserinhalt zwischen Außengerät und Hydraulischer Weiche von 20l Wahrscheinlich ist ein Vorschaltgefäß oder ein kleiner Serienpuffer nötig!		EKMIKBVA	159,-
	Verteiler für Hydraulische Weiche Kombinierbar mit Hydraulischer Weiche EKMIKBVA und Pumpengruppen EKMIKHMA und EKMIKHUA		EKMIKDIA	251,-
	Mischergruppe für alle Daikin Wärmepumpe Für einen gemischten Heizkreis. Anschlussfertig, im Wärmedämmgehäuse, mit Hocheffizienz-Umwälzpumpe, Motormischer, Absperrventilen und Temperaturanzeigen.	MK	EKMIKHMA	651,-
	Pumpengruppe für alle Daikin Wärmepumpe Für einen ungemischten Heizkreis. Anschlussfertig, im Wärmedämmgehäuse, mit PWM gesteuerter Hocheffizienz-Umwälzpumpe, Absperrventilen und Temperaturanzeigen.	PK	EKMIKHUA	487,-
	Strangregulierventil Einstellbereich Durchfluss 10-40l/min Zum Einregulieren des Durchflusses nach Puffer/Weiche Kv (m3/h) 7,2, Dimension 1" IG	FLG	KBLNVALVE	143,-

ELVH-E9W
ELVX-E9W
ELVZ-E9W

Aufwärmzeiten

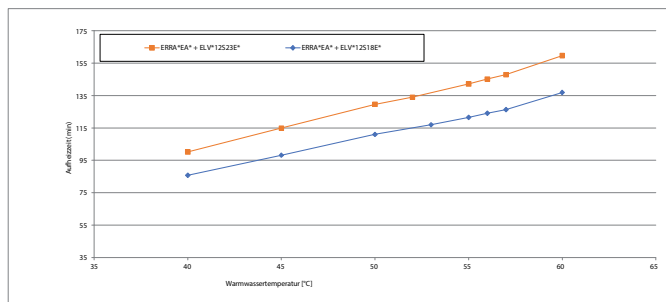

Hinweise

- Zeit, die das Innengerät (nur Wärmepumpenbetrieb) benötigt, um den Brauchwasserspeicher von 10°C auf die angegebene Temperatur aufzuheizen. Für die maximale Brauchwasserspeichertemperatur während des Betriebs nur mittels Wärmepumpe siehe Betriebsbereich.

Modellbezeichnung	Aufwärmzeit Brauchwasserspeicher bis 40°C
ERRA06/10/12524* + ELV*12518E*	98 Min.
ERRA06/10/12524* + ELV*12523E*	112 Min.

Auswahlhilfe für das Brauchwasserspeichervolumen

Veq 40°C = Die Menge Wasser mit einer Temperatur von 40°C, die entnommen werden kann, wenn der Brauchwasserspeicher auf eine bestimmte Temperatur aufgeheizt ist und die Temperatur des Kaltwasserzulaufs 10°C beträgt.

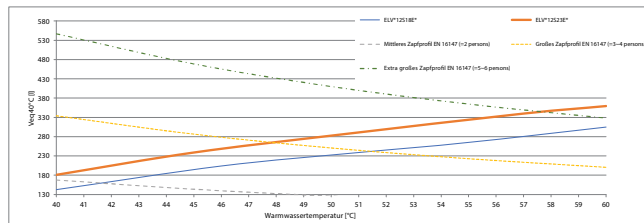

Wenn eine höhere tägliche Veq 40°C erforderlich ist, werden zusätzliche Aufheizzyklen innerhalb von 24 Stunden benötigt. Weitere Informationen dazu siehe Bedienungsanleitung.

3D142814

MT integriertes Innengerät



		Daikin Altherma 3 R MT F (Z)		
		R MT 8-12	R MT 8-12	R MT 8-12
		ELVH12S23E9W	ELVX12S23E9W	ELVZ12S23E9W
		Heizen	Heizen und Kühlen	Heizen, zwei Heizkreise
Grunddaten				
Farbe		weiß		
Abmessungen Gerät (B x T x H)	mm	595 x 625 x 1.850		
Gewicht Gerät	kg	117	117	122
Betriebsbereich Vorlauftemp. (Heizen)	°C	Min: 15/ Max: 65	Min: 15/ Max: 65	Min: 15/ Max: 65
Mindestwasservolumen des Heizungssystems	Liter	20		
Mindest Durchflussmenge	l/min	20		
Anschluss				
Kältemittelleitungen	Zoll	5/8" + 1/4"	5/8" + 1/4"	5/8" + 1/4"
Warm-/ Kaltwasser	Zoll	3/4	3/4	3/4
Heizungsleitungen	Zoll	1"	1"	1"
Warm-Brauchwasserspeicher	(l)	230	230	230
Typ Backup Heater				
Heizleistung/Stufen (sperrbar)	kW	3/6/9	3/6/9	3/6/9
Spannungsversorgung, Phase		400V, 3~		
Betriebsstrom/Stufen (sperrbar)	A	4/9/13	4/9/13	4/9/13

Außengeräte für Altherma 3 R MT



		3~N / 400V		
		R MT 8	R MT 10	R MT 12
		ERRA08EW1	ERRA10EW1	ERRA12EW1
Grunddaten				
Max. Heizleistung A-7 / W35	kW	7,49	8,84	10,28
Max. Heizleistung A2 / W35	kW	6,52	8,05	8,09
Max. Heizleistung A7 / W35	kW	7,95	9,25	9,97
Max. Heizleistung A-7 / W55	kW	7,55	9,10	10,58
Max. Heizleistung A-7 / W65	kW	8,00	9,25	10,75
Nenn-Heizleistung A-7 / W35	kW	7,49	7,49	7,49
Nenn-Heizleistung A2 / W35	kW	5,74	5,74	5,74
Nenn-Heizleistung A7 / W35	kW	6,17	6,17	6,17
Nenn-COP A-7 / W35		3,14	3,14	3,14
Nenn-COP A2 / W35		4,23	4,23	4,23
Nenn-COP A7 / W35		5,10	5,10	5,10
Nenn-EER A35 / W18 ²⁾		5,75	5,75	5,75
Max. Kühlleistung A35 / W7 ²⁾	kW	7,33	7,97	8,62
Max. Kühlleistung A35 / W18 ²⁾	kW	10,89	11,77	12,66
Min Heizleistung	kW	3,45		
Abmessungen Gerät (B x T x H)	mm	1.270 x 533x 1.019		
Gewicht Gerät	kg	107		
Betriebsbereich Außentemperatur (Heizen)	°C	Min: -25 / Max: 25		
Betriebsbereich Außentemperatur (Kühlen) ²⁾	°C	Min: 10 / Max: 43		
Betriebsbereich Außentemperatur (Brauchwasser)	°C	Min: -25 / Max: 35		
Schalldruckpegel Heizen Nom.*	dB (A)	41,1	41,1	41,1
ERP Schalleistungspegel lt. EN14825.	dB (A)	56	56	56
Max. Schalleistungspegel Heizen	dB (A)	62		
Max. Schalleistungspegel Heizen Flüstermodus 1 ⁴⁾	dB (A)	58,5		
Max. Schalleistungspegel Heizen Flüstermodus 2 ⁴⁾	dB (A)	53		
Max. Schalleistungspegel Heizen Flüstermodus 3 ⁴⁾	dB (A)	49,8		
Spannungsversorgung, Phase		3~N		
Spannungsversorgung, Frequenz	Hz	50		
Spannungsversorgung, Spannung	V	400		
Anlaufstrom	A	15,9		
Empfohlene Absicherung	A	3~N 400V 50Hz / C16		
cos phi		Nom. 0,72 / Max. 0,93		
Kältemittel		R-32		
Kältemittelmenge (für 10m vorgefüllt)	kg	3,25		
GWP		675		
Kältemittelleitungen				
Gasleitung	Zoll (mm)	5/8" (15,9)		
Flüssigkeitsleitung	Zoll (mm)	1/4" (6,35)		
Leitungslänge max. ³⁾	m	50		
Leitungslänge min.	m	3		
Max. Höhendifferenz	m	30		

* in 1 m Abstand im freien Feld im schalltoten Raum

1) Daten lagen zur Drucklegung nicht vor

2) Nur für Geräte für Heizen und Kühlen

3) Bitte beachten Sie die Installationsanleitungen zur Dimensionierung von Leitungen und Isolierung.

4) Bitte beachten Sie dass im Flüstermodus auch die Heizleistung sinkt.

ERRA08-12EW1

Maximale Heizleistung

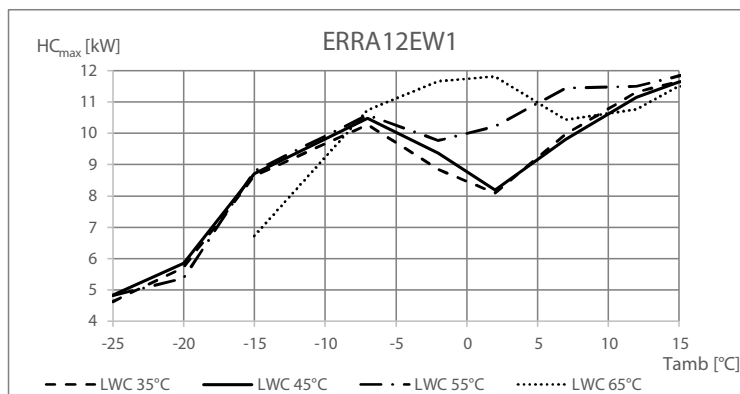
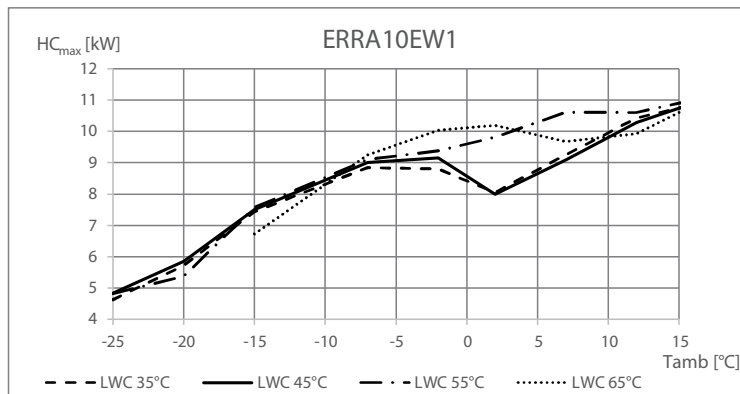
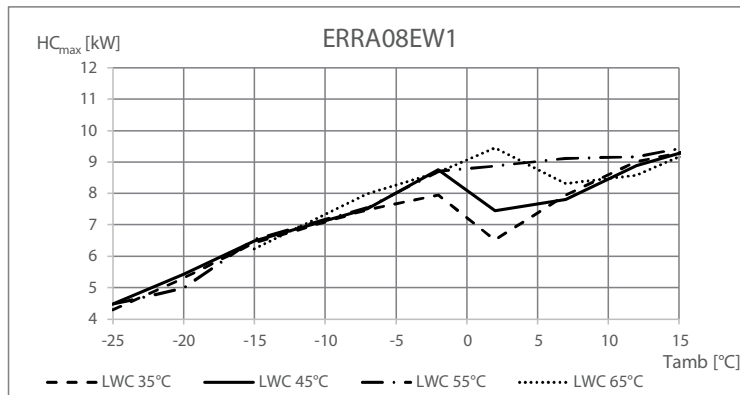

Symbole

- HC_{max} Heizleistung bei maximaler Last, gemessen gemäß Standard EN 14511
- LWC Vorlauftemperatur beim Verflüssiger [°C]
- Tamb Umgebungstemperatur [°C DB]

ERRA08-12EV3 / ERRA08-12EW1

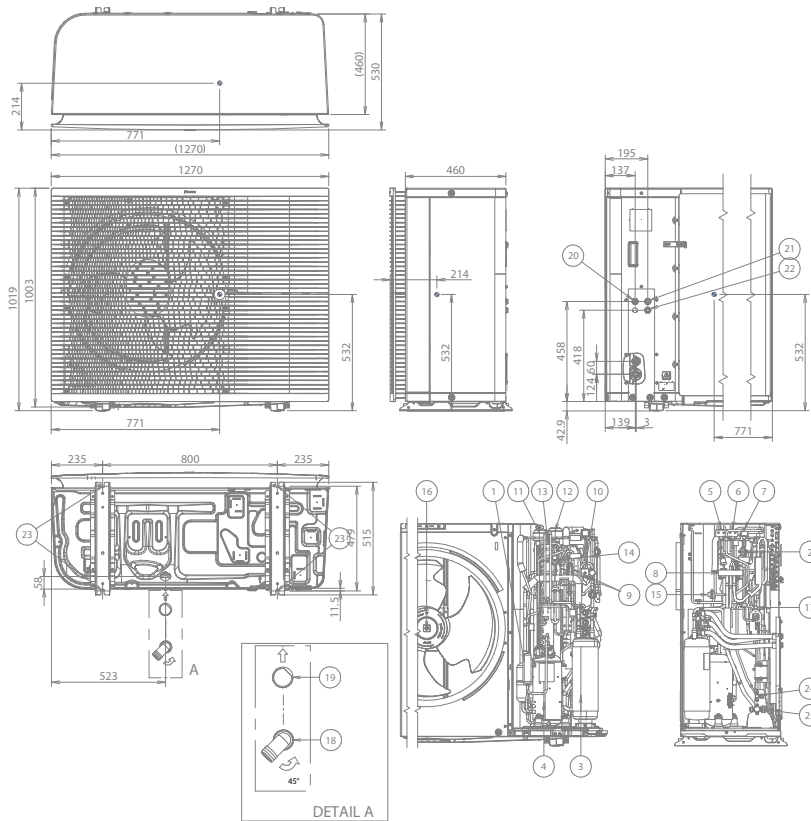

- 1 Dämpfer
- 2 Hochdruckschalter 41.7 bar
- 3 Akkumulator
- 4 Verdichter
- 5 Magnetventil (Niederdruck-Bypass)
- 6 Magnetventil (Heißgasdurchlauf)
- 7 Magnetventil (Flüssigkeit)
- 8 4-Wege-Ventil
- 9 Kapillarrohr
- 10 4-Wege-Ventil Register
- 11 Elektronisches Expansionsventil (Haupt)
- 12 Elektronisches Expansionsventil (Einspritzung)
- 13 Hochdruckschalter 46 bar
- 14 Niederdruckschalter
- 15 Drucksensor
- 16 Lüfter
- 17 Wartungsanschluss/16" Bördel
- 18 Ablaufrohre (im Lieferumfang enthaltenes Zubehör)
- 19 Dichtung (im Lieferumfang enthaltenes Zubehör)
- 20 Durchführung für das Ablaufleitung-Heizelementkabel
- 21 Durchführung für das Verbindungskabel
- 22 Einlass für Stromversorgungskabel
- 23 4 Bohrungen für Ankerschrauben M12
- 24 Absperrventil der Flüssigkeitsleitung 1/4"
- 25 Gasleitungs-Absperrventil 5/8"

3D142779

ELVH-E9W
ELVX-E9W

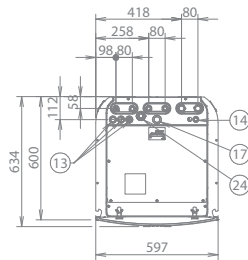
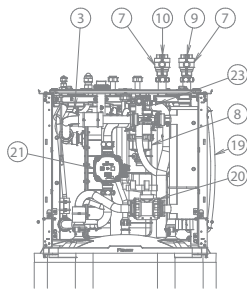

- 1 Gasleitungsanschluss Ø15,9 Bördering
- 2 Flüssigkeitsleitungsanschluss Ø6,35 Bördering
- 3 Raumheizungswasserdrucksensor
- 4 Sicherheitsventil
- 5 Ablassventil Wasserkreislauf
- 6 Entlüftung
- 7 Absperrventil
- 8 Magnetfilter/Schmutzfilter
- 9 Anschluss für Wassereinlass 1" BSP
- 10 Anschluss für Wasserauslass 1" BSP
- 11 Brauchwasser: Kaltwassereinlass 3/4" BSP-F
- 12 Brauchwasser: Warmwasserauslass 3/4" BSP-F
- 13 Durchführung für Hochspannung Ø24 mm
- 14 Durchführung für Niederspannung Ø15 mm
- 15 Stellfüße
- 16 Bedieneinheit
- 17 Rückführungsanschluss G3/4" (Innengewinde)
- 18 Entleerungsauslass (Gerät + Sicherheitsventil)
- 19 Ausdehnungsgefäß
- 20 3-Wege-Ventil
- 21 Pumpe
- 22 Reserveheizung
- 23 Flusssensor
- 24 Kamin

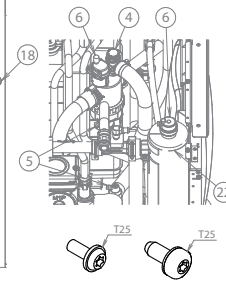
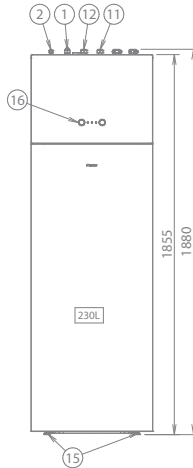
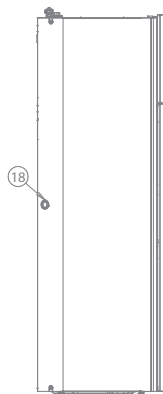
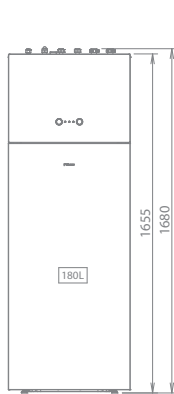

In diesem Gerät verwendete Schrauben:

Die typische bauseitige Installation muss gemäß der gültigen Gesetzgebung erfolgen. Beispiele finden Sie im Monteur-Referenzhandbuch.

3D143264

ELVZ-E9W

Die Hauptzone ist die Temperaturzone mit der niedrigsten Temperatur.
Die Zusatz-Zone ist die Temperaturzone mit der höchsten Temperatur.

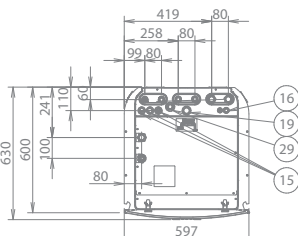
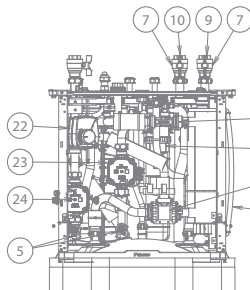

- 1 Gasleitungsanschluss Ø15,9 mm Bördering
- 2 Flüssigkeitsleitungsanschluss Ø6,35 mm Bördering
- 3 Raumheizungswasserdrucksensor
- 4 Sicherheitsventil
- 5 Ablassventil Wasserkreislauf
- 6 Entlüftung
- 7 Absperrventil
- 8 Magnetfilter/Schmutzfilter
- 9 Anschluss für Wassereinlass (Zusatz-/direkte Zone) 1"-BSP (Innengewinde)
- 10 Anschluss für Wasserauslass (Zusatz-/direkte Zone) 1"-BSP (Innengewinde)
- 11 Anschluss für Wassereinlass (Haupt-/gemischte Zone) 1"-BSP (Innengewinde)
- 12 Anschluss für Wasserauslass (Haupt-/gemischte Zone) 1"-BSP (Innengewinde)
- 13 Brauchwasser: Kaltwassereinlass 3/4" F BSP
- 14 Brauchwasser: Warmwasserauslass 3/4" F BSP
- 15 Durchführung für Hochspannung Ø24 mm
- 16 Durchführung für Niederspannung Ø15 mm
- 17 Stellfüße
- 18 Bedieneinheit
- 19 Rückführungsanschluss G 3/4" (Innengewinde)
- 20 Entleerungsauslass (Gerät + Sicherheitsventil)
- 21 3-Wege-Ventil (Raumheizung/Brauchwasser)
- 22 3-Wege-Ventil (Mischventil für die Haupt-/gemischte Zone)
- 23 Pumpe (Zusatz-/direkte Zone)
- 24 Pumpe (Haupt-/gemischte Zone)
- 25 Reserveheizung
- 26 Flusssensor
- 27 Ausdehnungsgefäß
- 28 Wasserfilter (Haupt-/gemischte Zone)
- 29 Kamin

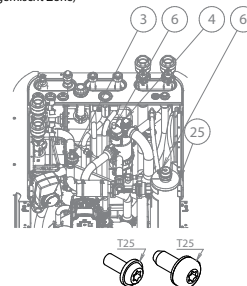
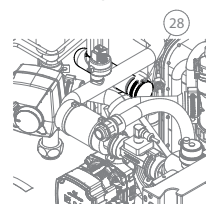
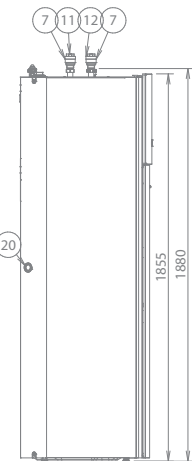
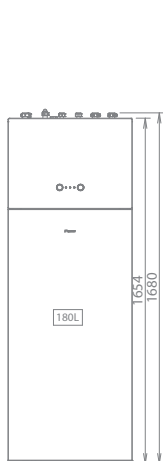

In diesem Gerät verwendete Schrauben:
Die typische bauseitige Installation muss gemäß der gültigen Gesetzgebung erfolgen. Beispiele finden Sie im Monteur-Referenzhandbuch.

3D143284

Daikin Altherma 3 R MT W



*Keine Gewähr auf positive Förderzusage



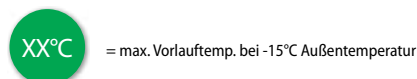
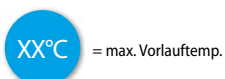

- › Daikin R-32 BLUEEVOLUTION Technologie
- › **Hervorragender Schalldruckpegel**
- › Hocheffizienter **Daikin Inverter Double-Injection Scroll-Verdichter**
- › **Bis zu 65°C Vorlauftemperatur bis -15°C Außentemperatur**
- › Kaskadenoption für mehr Leistung möglich
- › **Kältemittel-Split Wärmepumpe** - Keine Frostgefahr im Außengerät und an den Leitungen
- › **Magnetischer Schmutzfänger integriert**
- › Betriebsbereich beim **Heizen bis -25°C Außentemperatur**
- › Leistungsmodulierender Betrieb, Inverter-Technologie
- › W-LAN integriert
- › **Überströmventil (mitgeliefert)**
- › Elektronisches Manometer
- › Fit für PV-Anlagen da Smart Grid Funktionalität bereits integriert ist



Preise Inbetriebnahme siehe Seite 289.

Hinweis: Um sicherzustellen, dass die werksseitig verbaute Umwälzpumpe ausreichend ist, beachten Sie bitte die Pumpenkennlinie in der Installationsanleitung des von Ihnen gewählten Wärmeerzeugers. **Kältemittel R-32 > 1,84kg. Beachten Sie die aktuellen Installationsanleitungen, Normen, Richtlinien und Gesetzmäßigkeiten!**

Energieeffizienzklasse Übersicht

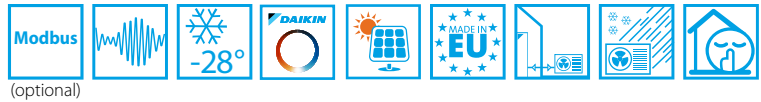

Luft-/Wasser Wärmepumpe Daikin Altherma 3 R MT W (Alle Werte für durchschnittliches Klima)			GET-ID	Vorlauftemperatur 55 °C		Vorlauftemperatur 35 °C	
					 im Verbund mit integrierter Regelung		 im Verbund mit integrierter Regelung
Typ	Bestell-Nr						
R MT 8	Innengerät Heizen	ELBH12E9W	28636	A++	A++	A+++	A+++
	Außengerät	ERRA08EW1					
	Raumheizung Eta-s [%]				134		190
	Heizleistung P-Rated [kw]				12,5		8,3
	SCOP				3,42		4,81
R MT 10	Innengerät Heizen	ELBH12E9W	28652	A++	A++	A+++	A+++
	Außengerät	ERRA10EW1					
	Raumheizung Eta-s [%]				134		191
	Heizleistung P-Rated [kw]				12,5		8,3
	SCOP				3,43		4,84
R MT 12	Innengerät Heizen	ELBH12E9W	28661	A++	A++	A+++	A+++
	Außengerät	ERRA12EW1					
	Raumheizung Eta-s [%]				138		191
	Heizleistung P-Rated [kw]				12,5		8,3
	SCOP				3,53		4,84
R MT 8	Innengerät Heizen & Kühlen	ELBX12E9W	28637	A++	A++	A+++	A+++
	Außengerät	ERRA08EW1					
	Raumheizung Eta-s [%]				136		195
	Heizleistung P-Rated [kw]				12,5		8,3
	SCOP				3,47		4,95
R MT 10	Innengerät Heizen & Kühlen	ELBX12E9W	28653	A++	A++	A+++	A+++
	Außengerät	ERRA10EW1					
	Raumheizung Eta-s [%]				136		196
	Heizleistung P-Rated [kw]				12,5		8,3
	SCOP				3,5		4,98
R MT 12	Innengerät Heizen & Kühlen	ELBX12E9W	28662	A++	A++	A+++	A+++
	Außengerät	ERRA12EW1					
	Raumheizung Eta-s [%]				140		196
	Heizleistung P-Rated [kw]				12,5		8,3
	SCOP				3,6		4,98

Split Luft/Wasser-Wärmepumpen bis 65 °C Vorlauf



		Typ / Bestell-Nr.	Preis €
	Daikin Altherma 3 R MT W Für Außengerät EPRA08-12. Hydraulisch ausgerüstet mit Hocheffizienzpumpe, Ausdehnungsgefäß (10l), Heizungs- Sicherheitsbaugruppe, Strömungswächter sowie Füll- und Entleerungshähnen und Magnet-Schmutzfänger. Elektrische Ausrüstung mit Lastschütz für E-Reserveheizer und Heizungsumwälzpumpe. Maße: (B x T x H) 440 x 390 x 840 mm. Minstdurchfluss von 20l/m muß immer gewährleistet sein!		
	Heizen: ETBR Innengerät mit 3~400 V 9 kW E-Heizstab für R MT 8-12 Außengeräte.	ELBH12E9W	4.725,-
	Heizen und Kühlen: ETBX Innengerät mit 3~400 V 9 kW E-Heizstab für R MT 8-12 Außengeräte.	ELBX12E9W	5.418,-

Split Luft/Wasser-Wärmepumpen bis 65 °C Vorlauf

		Typ / Bestell-Nr.	Preis €
	Daikin Altherma 3 Mitteltemperatur-Außengerät R-32 Inverter-Hydrosplit-Wärmepumpen-Außengerät als Inverter-gesteuerte Kompressor-/Verdampferinheit mit erweitertem Modulationsbereich. Untergebracht in einem wetterfesten Gehäuse. Eingebauter Außenfühler. Einsatzbereich: Heizen bis -28 °C Außentemperatur. Maße (B x T x H) 1.270 x 533 x 1.019 mm. Empfohlene Absicherung 3~N 400V C16 Spannungsversorgung 3~ N PE 400V 50Hz	 	
	Daikin Altherma 3 R MT 8 Für Gebäudeheizlasten von 7,5-9,5kW *	ERRA08EW1	6.328,-
	Daikin Altherma 3 R MT 10 Für Gebäudeheizlasten von 9-11kW *	ERRA10EW1	7.162,-
	Daikin Altherma 3 R MT 12 Für Gebäudeheizlasten von 10-12kW *	ERRA12EW1	7.997,-

Nützen Sie unser Auslegungstool HSN auf unserem Stand By Me Portal.

Kältemittelleitungen



Daikin empfiehlt Kältemittelleitungen in Kupfer (diese müssen den gängigen Normen und Richtlinien entsprechen).

Kältemittelleitung Kupfer wärmegeämmt. Die Wärmedämmung der Kältemittelleitung erfüllt die Euroklasse E (Brandverhalten/Baustoffklasse) nach DIN EN 13501-1.

Isolierstärke ca. 8mm; nicht UV-beständig

		Wandstärke	Größe	VPE	Typ / Bestell-Nr.	Preis €
	Kupfer wärmegeämmt	0,8 mm	1/4" (6,4)	12 m	143133	76,-
	Kupfer wärmegeämmt	0,8 mm	1/4" (6,4)	25 m	143139	159,-
	Kupfer wärmegeämmt	1 mm	5/8" (15,9)	12 m	143135	212,-
	Kupfer wärmegeämmt	1 mm	5/8" (15,9)	25 m	143141	441,-

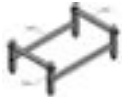
Zubehör

		Typ / Bestell-Nr.	Preis €
	Standkonsole zum direkten Befestigen auf Betonböden oder Ähnlichem Maße (LxBxH): 860x535x338mm	EKMST1	625,-
	Standkonsole mit Gummiprofilen zum direkten Aufstellen auf den Boden. Maße (LxBxH): 860x535x415-470mm (einstellbar) Anwendungsspezifisch bauseitige Feder Elemente zu verwenden. Schneehöhe beachten!	EKMST2	695,-
	Flexi Profil zur Sockelmontage des Außengerätes Packungsinhalt 2 Stk. Maße (LxBxH): 600x180x100 mm Anwendungsspezifisch bauseitige Feder Elemente zu verwenden. Schneehöhe beachten!	K.FF600S	119,-

XX°C = max. Vorlauftemp.

XX°C = max. Vorlauftemp. bei -15°C Außentemperatur

* Diese Beispielschätzungen wurden mit der Daikin Auslegungsoftware Daikin HSN unter folgenden Einsatzbedingungen ermittelt: Vorlauftemperatur 35-65°C im Auslegungspunkt und 25-40°C bei Heizgrenztemperatur ohne Berücksichtigung der Warmwasserbereitung für den Standort Linz.









Nützen auch Sie die Vorteile des HSN auf unserem Stand By Me Portal. Informationen und Login über das Daikin Kundenportal.

Diese Angaben ersetzen weder eine korrekte Berechnung, Auslegung noch eine Anlagenplanung!

Zubehör Elektrik

		Typ / Bestell-Nr.	Preis €	
	Madoka Bedien- und Anzeigeeinheit Als Fernbedienung der Luft/Wasser-Wärmepumpe inkl. Funktion Raumthermostat. Programme sind nur mittels Online Controller oder am Wärmepumpenregler einstellbar. Für SmartGrid Nutzung notwendig! In Weiß, Silber und Schwarz verfügbar Bei zwei Heizkreisen: Madoka für den Hauptkreis (Fußbodenheizungskreis) Für die Zusatzzone (Heizkörper), ist zusätzlich ein EKRTWA oder EKRTTB Raumthermostat notwendig!	BRC1HHDW	177,-	
		BRC1HHDS	177,-	
		BRC1HHDK	177,-	
	Option 1 für die Zusatzzone (Heizkörper): Kabelgebundener Raumthermostat Batteriebetrieb. Potentialfreier Ein/Aus Kontakt (230V)	EKRTWA	242,-	
	Option 2 für die Zusatzzone (Heizkörper): Funk-Raumthermostat Sender (batteriebetrieb) und Empfänger	EKRTRB	488,-	
	BiZone-Kit Mischermodule (max. eines anschließbar!) Regelungseinheit für einen Mischer - und einen Direktkreis inklusive Mischerkreisfühler. Verbindung über Busleitung mit der Wärmepumpe. Bei Appsteuerung ist die Zusatzzone (HK, HPC, ...) nicht sichtbar. Modul kann auch im Kühlmodus mischen wenn die Wärmepumpe ein Heizen/ Kühlen Modell ist. Nicht mit APP-Steuerung kombinierbar! Bei zwei Heizkreisen: - Madoka als Raumthermostat für den Hauptkreis (Fußbodenheizungskreis) - EKRTWA oder EKRTTB für die Zusatzzone (Direktkreis)	EKMIKPOA	332,-	
	DCOM gateway mit Modbus Kommunikation, Kaskaden Modus, Spannungseingang (1-10V), 2x Relaisausgänge (Alarm, Betriebsmeldung Heizen). Bauseitiges 24V DC Netzteil wird benötigt.	DCOM-LT/IO	439,-	
	DCOM gateway Modbus Kommunikation. Bauseitiges 24V DC Netzteil wird benötigt.	DCOM-LT/MB	414,-	
	Daikin HomeHub Modbus TCP/IP oder RTU Schnittstelle. Verbindung zur Wärmepumpe über P1/P2 Signalleitung. AC/DC Steckernetzteil im Lieferumfang. Steckdose wird benötigt. LAN-Kabel zum Router bauseits	EKRHH	450,-	
	Digital I/O Platine Kommunikationseinheit für Bivalenzschaltungen, Alarmausgang, Ansteuerung Sekundärpumpe	EKRPIHBA	196,-	
	Innentemperatur Sensor Zur Erfassung der Raumtemperatur (nicht gleichzeitig mit dezentralem Außenfühler EKRS1 möglich).	KRCS01-1	129,-	
	Dezentraler Außentemperaturfühler Umgebungstemperatur-Fernmessung durch das Außengerät	EKRSC1	EKRSC1	152,-
	Schnittstellenkabel zur Konfiguration des Wärmepumpenreglers Via PC, für Daikin Altherma LT, Daikin Altherma Erdwärmepumpe und Hybrid	EKPCCAB4	EKPCCAB4	467,-
	LAN Adapter zur komfortablen Steuerung per App Internetanbindung über (bauseitiges) LAN Kabel zu einem Router. (mit MMI ab Version 6.8.0) Nicht mit DCOM kombinierbar.	BRP069A62	177,-	
	Einschub W-LAN Modul im Lieferumfang der Wärmepumpe Bitte achten Sie auf ausreichenden W-LAN Empfang am Aufstellungsort.	BRP069A78	47,-	

Zubehör Hydraulik



		Typ	Bestell-Nr.	Preis €
	Hydraulische Weiche DN 125 Bestehend aus in vier Zonen aufgeteiltem Rundrohr DN125 (Baulänge ca. 1.550 mm), versehen mit 6 x Heizkreisanschluss 1" AG, 2 x Anschluss Wärmeverteilung 1." AG sowie 1x ." AG für Entlüftung, mit Standfuß, 40 kW max. Ausgangsleistung, 6 bar max. zul. Betriebsdruck, 110 °C max. zul. Temperatur.	HWC	172900	831,-
	Wärmedämmung für hydraulische Weiche 172900 Wärmedämmung nach EnEV, bestehend aus 60 mm PUR-Schaum im Stahlblechmantel.	WHWC	172901	525,-
	Hydraulische Weiche für den waagerechten Einbau Bitte beachten Sie den Mindestwasserinhalt von zwischen Außengerät und Hydraulischer Weiche 20l Wahrscheinlich ist ein Vorschaltgefäß oder ein kleiner Serienpuffer nötig!		EKMIKBVA	159,-
	Verteiler für Hydraulische Weiche Kombinierbar mit Hydraulischer Weiche EKMIKBVA und Pumpengruppen EKMIKHMA und EKMIKHUA		EKMIKDIA	251,-
	Mischergruppe für alle Daikin Wärmeerzeuger Für einen gemischten Heizkreis. Anschlussfertig, im Wärmedämmgehäuse, mit Hocheffizienz-Umwälzpumpe, Motormischer, Absperrventilen und Temperaturanzeigen.	MK	EKMIKHMA	651,-
	Pumpengruppe für alle Daikin Wärmeerzeuger Für einen ungemischten Heizkreis. Anschlussfertig, im Wärmedämmgehäuse, mit PWM gesteuerte Hocheffizienz-Umwälzpumpe, Absperrventilen und Temperaturanzeigen.	PK	EKMIKHUA	487,-
	Strangregulierungsventil Einstellbereich Durchfluss 10-40l/min Zum Einregulieren des Durchflusses nach Puffer/Weiche Kv (m3/h) 7,2, Dimension 1" IG	FLG	KBLNVALVE	143,-
	Schlamm- und Magnetabscheider K.FERNOXTF1 Kompakter Schlammabscheider mit Ablasshahn und Fittings. Einbau waagrecht und senkrecht möglich. 1" AG Anlagen immer vor Inbetriebnahme spülen/reinigen!		K.FERNOXTF1	312,-

Edelstahl Warmwasserspeicher für wandhängende Altherma 3

(inkl. Speicher, Zusatzheizung, Schaltschütz/Sicherungen, Speichersensor mit 12 m Anschlusskabel, Dreiwegeventil + Motor)

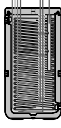

		Typ	Preis €
	Edelstahl Warmwasserspeicher 200 l Inkl. 3kW E-Heizer 1 ~ 230 V, Höhe 1.283 mm, Durchmesser 600 mm	EKHWS200D3V3	1.904,-
	Edelstahl Warmwasserspeicher 250 l Inkl. 3kW E-Heizer 1 ~ 230 V, Höhe 1.553 mm, Durchmesser 600 mm	EKHWS250D3V3	1.989,-
	Edelstahl Warmwasserspeicher 300 l Inkl. 3kW E-Heizer 1 ~ 230 V, Höhe 1.763 mm, Durchmesser 600 mm	EKHWS300D3V3	2.079,-

Daikin Hygienespeicher

			Typ	Preis €
	HybridCube HYC 544/32/0-P – Hygienespeicher für Daikin Altherma LT wandmontiert bis 16 kW, Hybrid und Daikin Altherma HT Leistungsstarker 500 Liter Schichtspeicher zur Warmwasserbereitung mit Solarwärmetauscher. Maße (B xT xH) 790 x 790 x 1.658 mm, Gewicht 98 kg	HYC 544/32/0-P	EKHWP500PB	2.868,-
	HybridCube HYC 544/32/0-DB - Hygienespeicher für Daikin Altherma LT wandmontiert bis 16 kW, Hybrid und Daikin Altherma HT Leistungsstarker 500 Liter Schichtspeicher zur Warmwasserbereitung. Maße (B xT xH) 790 x 790 x 1.658 mm, Gewicht 93 kg	HYC 544/32/0-DB	EKHWP500B	2.610,-
	Boosterheater Zusatzheizung für Altherma LT wandmontiert in Verbindung mit HybridCube Hygienespeicher E-Heizstab 230 V-50 Hz / 3000 Watt zur Unterstützung der Wärmepumpen als Boosterheater. Länge 900 mm. Inkl. Schütz/Sicherungseinheit für Wärmepumpen Innengerät Bitte Speicherfühler 141037 mitbestellen.	EKBH3SD	EKBH3SD	437,-

Das gesamte Speicherprogramm sowie technische Daten finden Sie im Kapitel Speicher in dieser Preisliste.

Anschluss Fremdspeicher

		Typ	Bestell-Nr.	Preis €
	Set zum Verbinden eines Fremdspeichers beinhaltet 3-Wege-Ventil, Schutz/Sicherungseinheit für die Speicher-Zusatzheizung von max. 3 kW, LT Warmwasserfühler. 1" IG Wärmetauscherfläche des Fremdspeichers mind. 1,8m² Fühler Durchmesser = 7,5mm!		EKHY3PART	313,-
	Speicherfühler für Altherma wandmontiert Zu verwenden wenn kein EKHY3PART eingesetzt wird und keine Ansteuerung eines E-Heizers nötig ist. Ein Umschaltventil (156034) wird noch zusätzlich benötigt. Fühler Durchmesser = 7,5mm!	SF LT	141037	59,-
	3-Wege-Umschaltventil 1" AG 3-Wege-Umschaltventil 1" AG mit Motorantrieb 240 V, Umschaltzeit 6 Sek. inkl. Anschlusskabel 2 m. Unterscheidet sich vom Umschaltventil im Set EKHY3PART	3-W SV	156034	173,-

Außengeräte für Altherma 3 R MT



		3~N / 400V		
		R MT 8	R MT 10	R MT 12
		ERRA08EW1	ERRA10EW1	ERRA12EW1
Grunddaten				
Max. Heizleistung A-7 / W35	kW	7,49	8,84	10,28
Max. Heizleistung A2 / W35	kW	6,52	8,05	8,09
Max. Heizleistung A7 / W35	kW	7,95	9,25	9,97
Max. Heizleistung A-7 / W55	kW	7,55	9,10	10,58
Max. Heizleistung A-7 / W65	kW	8,00	9,25	10,75
Nenn-Heizleistung A-7 / W35	kW	7,49	7,49	7,49
Nenn-Heizleistung A2 / W35	kW	5,74	5,74	5,74
Nenn-Heizleistung A7 / W35	kW	6,17	6,17	6,17
Nenn-COP A-7 / W35		3,14	3,14	3,14
Nenn-COP A2 / W35		4,23	4,23	4,23
Nenn-COP A7 / W35		5,10	5,10	5,10
Nenn-EER A35 / W18 ²⁾		5,75	5,75	5,75
Max. Kühlleistung A35 / W7 ²⁾	kW	7,33	7,97	8,62
Max. Kühlleistung A35 / W18 ²⁾	kW	10,89	11,77	12,66
Min Heizleistung	kW		3,45	
Abmessungen Gerät (B x T x H)	mm	1.270 x 533x 1.019		
Gewicht Gerät	kg	107		
Betriebsbereich Außentemperatur (Heizen)	°C	Min: -25 / Max: 25		
Betriebsbereich Außentemperatur (Kühlen) ²⁾	°C	Min: 10 / Max: 43		
Betriebsbereich Außentemperatur (Brauchwasser)	°C	Min: -25 / Max: 35		
Schalldruckpegel Heizen Nom.*	dB (A)	41,1	41,1	41,1
ERP Schalleistungspegel lt. EN14825.	dB (A)	56	56	56
Max. Schalleistungspegel Heizen	dB (A)	62		
Max. Schalleistungspegel Heizen Flüstermodus 1 ⁴⁾	dB (A)	58,5		
Max. Schalleistungspegel Heizen Flüstermodus 2 ⁴⁾	dB (A)	53		
Max. Schalleistungspegel Heizen Flüstermodus 3 ⁴⁾	dB (A)	49,8		
Spannungsversorgung, Phase		3~N		
Spannungsversorgung, Frequenz	Hz	50		
Spannungsversorgung, Spannung	V	400		
Anlaufstrom	A	15,9		
Empfohlene Absicherung	A	3~N 400V 50Hz / C16		
cos phi		Nom. 0,72 / Max. 0,93		
Kältemittel		R-32		
Kältemittelmenge (für 10m vorgefüllt)	kg	3,25		
GWP		675		
Kältemittelleitungen				
Gasleitung	Zoll (mm)	5/8" (15,9)		
Flüssigkeitsleitung	Zoll (mm)	1/4" (6,35)		
Leitungslänge max. ³⁾	m	50		
Leitungslänge min.	m	3		
Max. Höhendifferenz	m	30		

* in 1 m Abstand im freien Feld im schalltoten Raum

1) Daten lagen zur Drucklegung nicht vor

2) Nur für Geräte für Heizen und Kühlen

3) Bitte beachten Sie die Installationsanleitungen zur Dimensionierung von Leitungen und Isolierung.

4) Bitte beachten Sie dass im Flüstermodus auch die Heizleistung sinkt.

ERRA08-12EW1

Maximale Heizleistung

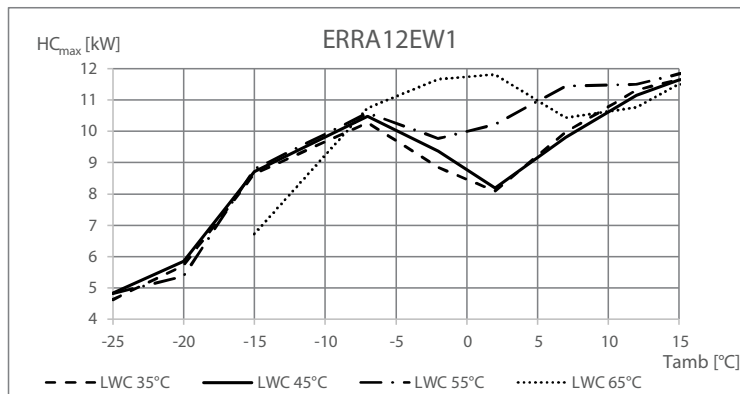
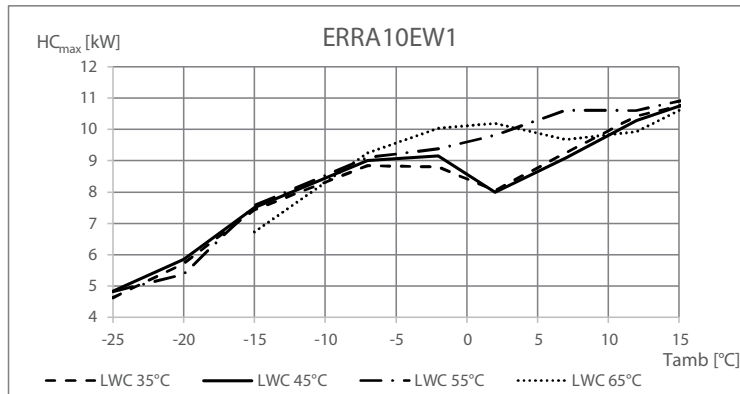
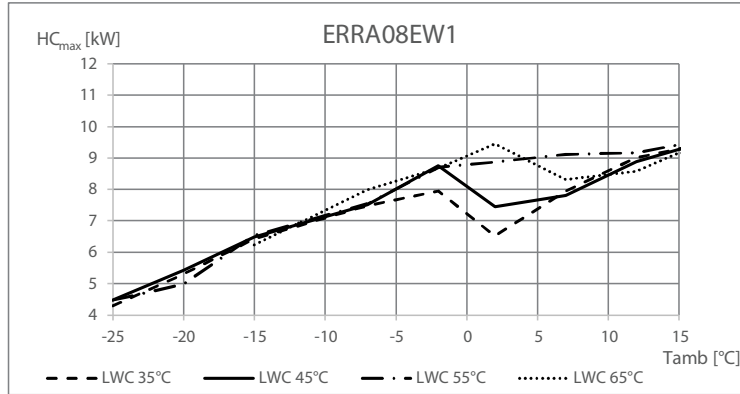

Symbole

- HC_{max} Heizleistung bei maximaler Last, gemessen gemäß Standard EN 14511
- LWC Vorlauftemperatur beim Verflüssiger [°C]
- Tamb Umgebungstemperatur [°C DB]

LT wandmontiertes Innengerät



		Daikin Altherma 3 R MT W	
		R MT 8-12	R MT 8-12
		ELBH12E9W	ELBX12E9W
		Heizen	Heizen und Kühlen
Grunddaten			
Farbe		weiß / Schwarz	
Abmessungen Gerät (B x T x H)	mm	440 x 390 x 840	
Gewicht Gerät	kg	38	38
Betriebsbereich Vorlauftemp. (Heizen)	°C	Min: 15 / Max: 70	Min: 15 / Max: 70
Mindestwasservolumen des Heizungssystems	Liter	20	
Mindest Durchflussmenge	l/min	20	
Anschlüsse			
Heizungsleitungen	Zoll	5/8" + 1/4"	5/8" + 1/4"
Heizungsleitungen	Zoll	1"	1"
Typ Backup Heater		9W	9W
Heizleistung (Stufe1/2/3)	kW	3/6/9	3/6/9
Spannungsversorgung, Phase		3~	3~
Spannungsversorgung, Frequenz	Hz	50	50
Spannungsversorgung, Spannung	V	400	400
Betriebsstrom	A	13	13

ERRA08-12EV3 / ERRA08-12EW1

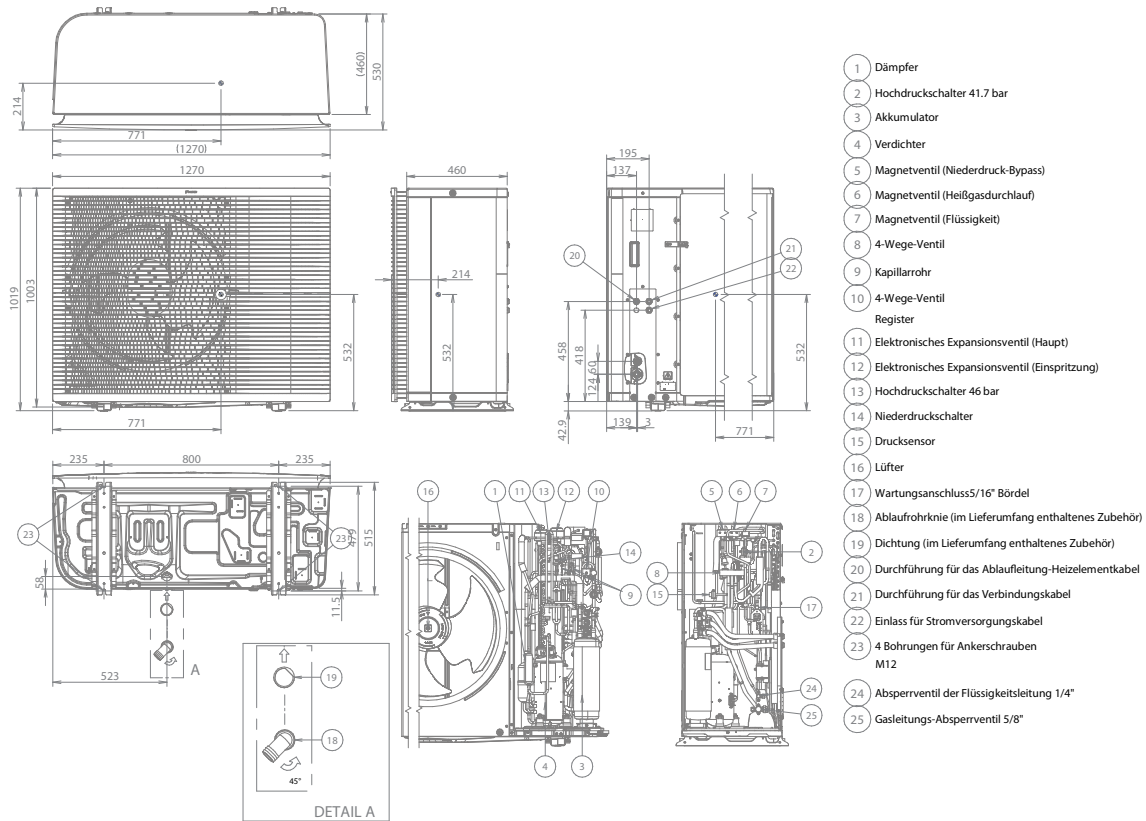

3D142779

ELBH-E9W

ELBX-E9W

- 1 Bohrungen Ø8.5 für Wandmontage
- 2 Anschluss für Wasserauslass(1" F BSP)
- 3 Anschluss für Wassereinlass(1" F BSP)
- 4 FlüssigkeitsleitungsanschlussØ 6.35Börderung
- 5 GasleitungsanschlussØ15.9Börderung
- 6 Pumpe
- 7 Bedieneinheit
- 8 Sicherheitsventil
- 9 Entlüftung
- 10 Ausdehnungsgefäß
- 11 Magnetfilter/Schutzfilter
- 12 Platten-Wärmetauscher
- 13 Absperrventile
- 14 Kabeleintritt für Stromversorgungs-/Datenübertragungskabel
- 15 Wartungstür
- 16 Schaltkastenklappen
- 17 Schaltkastenklappen für Brauchwasserspeicher (Option)
- 18 Reserveheizung
- 19 Kamin
- 20 Raumheizungwasserdrucksensor
- 21 Optionen

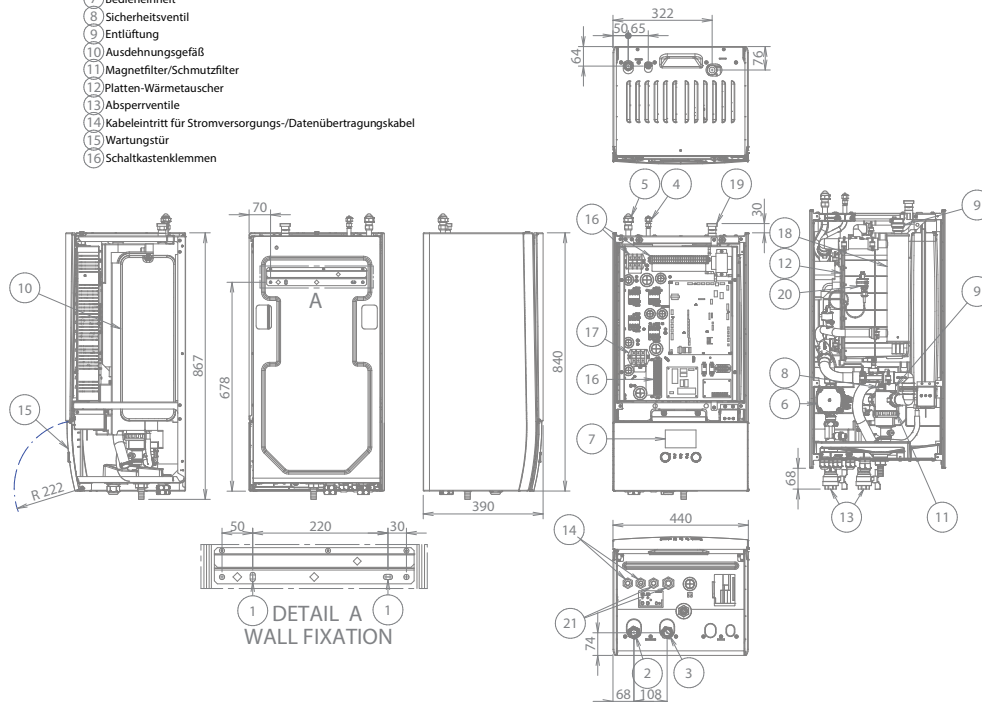

3D143233

Daikin Altherma 3 R

Bluevolution - Technologie mit
Kältemittel R-32



Gründe für Daikin Altherma 3 R ERGA LT4-8

Bluevolution-Technologie kombiniert effiziente, von Daikin entwickelte Verdichter mit dem Kältemittel der Zukunft: R-32.



Einzigartig
auf dem
Markt

Leistungstark

- › Die Daikin Altherma 3 R ERGA mit R-32 erreicht Vorlauftemperaturen von bis zu 65 °C und eignet sich damit für Fußbodenheizungen und Niedertemperatur-Heizkörper. Mit ihrem unverkennbaren Markenzeichen, der Frostunempfindlichkeit bis -25 °C, arbeitet sie selbst in den kältesten Klimazonen zuverlässig.
- › Höchstleistung durch optimalen Einsatz der Bluevolution Technologie.
- › Saisonale Effizienz bis zu A+++
- › Heizeffizienz: COP von bis zu 5,1 (bei 7 °C / 35 °C)
- › Effizienz bei Warmwasserbereitung: COP von bis zu 3,3 (EN 16147)
- › **Verfügbar in den Leistungsklassen 4, 6 und 8**

Einfache Installation

- › Alle wesentlichen Hydraulikbauteile sind bereits werkseitig montiert. Daher einfache und **zuverlässige Installation**.
- › Durch den neu gestalteten Aufbau des Geräts sind alle Servicearbeiten von der Vorderseite aus ausführbar.
- › Das Außengerät wird einer Funktionsprüfung unterzogen und mit Kältemittel vorbefüllt ausgeliefert. Dadurch verkürzt sich die für die Installation benötigte Zeit.

Einfache Inbetriebnahme

- › Integriertes hochauflösendes Farbdisplay
- › Mithilfe des Schnellassistenten kann das gesamte System in höchstens 9 einfachen Schritten in Betrieb genommen werden

Einfache Regelung

- › Durch das Zusammenspiel von wetterabhängiger Daikin Altherma Sollwertregelung und Inverter-Verdichter erreicht die neue Daikin Altherma 3 mit R-32 bei jeder Außentemperatur maximale Effizienzwerte und gewährleistet zu jeder Zeit stabile Raumtemperaturen.
- › Über die Daikin Onecta App kann die Temperatur im Haus jederzeit von überall auf Tagesbasis geregelt werden. Mit dem Online Controller kann das Komfortniveau an individuelle Bedürfnisse angepasst und eine weitere Effizienzsteigerung erzielt werden.



Regelung
via App

Daikin Altherma 3 R ERGA ist perfekt an die Wünsche Ihrer Kunden anpassbar

- Eine **hervorragende saisonale Effizienz** ermöglicht enorme Einsparungen bei den Betriebskosten
- Perfekte Wahl für **Neubauprojekte** sowie Niedrigenergiehäuser
- Mit einer Vorlauftemperatur bis zu 65 °C **die perfekte Wahl auch für Modernisierungsvorhaben**

Alle Altherma 3 R Modelle besitzen Smart Grid Funktionalität.

- › Damit sind Sie für zukünftige
- › Energienetze sowie für einen optimierten
- › Einsatz Ihrer **PV-Solaranlage** gerüstet.

Konnektivität

Dank **W-LAN** steht Ihnen die Steuerung Ihres Wohlfühlklimas per App offen. Ebenfalls können Sie Ihre Altherma mittels Sprachsteuerung über Amazon Alexa oder Google Assistant ansteuern. Für die Anbindung an externe Steuerungen steht Ihnen der optionale DCOM Adapter mit **ModBus** oder **0-10V Schnittstelle** zur Verfügung.



Für jeden Anwendungsfall die passende Daikin Altherma 3 3 Innengeräte Varianten

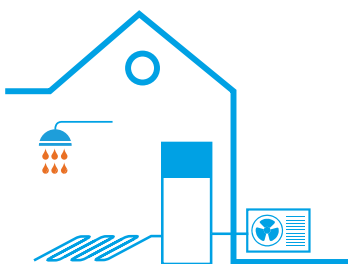

Modell F mit integriertem Edelstahl-Warmwasserspeicher

Kompakt und unscheinbar für 100% igen Komfort

- › Alle Komponenten und Anschlüsse werkseitig vorbereitet
- › Äußerst kleine Standfläche mit 595 x 625 mm
- › Integrierter 230l Edst. Warmwasserspeicher
- › Modernes Design



Modell ECH₂O-

Die Energiezentrale

- › Maximale Nutzung erneuerbarer Energie mit hohem Komfort bei der Warmwasserbereitung
- › Hygienische Warmwasserbereitung
- › Kunststoff und Edelstahl
- › Bivalenz-Option: Einfache Einbindung weiterer Wärmequellen
- › Die Energiezentrale
- › PV-Anbindung durch Smart Grid



Modell W (Wandgeräte)

Hohe Flexibilität bei Installation und Warmwasseranschluss

- › Kompaktes Gerät, das nur wenig Stellfläche benötigt (zur Seite nahezu keine Freiräume erforderlich)
- › Mit separatem Warmwasserspeicher kombinierbar
- › Vielfältige Einsatzmöglichkeiten

Daikin Altherma 3 R ECH₂O Compact

INVERTER



R-32



*Keine Gewähr auf positive Förderzusage

- › Daikin R-32 Bluevolution technologie
 - › Split-System bestehend aus Außengerät und Innengerät mit integriertem Energiespeicher
 - › Für Heizen, Kühlen und Warmwasser
 - › Bis zu 65°C Vorlauftemperatur
 - › **Hygienische Warmwasserbereitung**
 - › **Für bis zu 9kW Gebäudeheizlast***
 - › Leistungsmodulierender Betrieb, Inverter-Technologie
 - › Speichervolumen 300 bzw. 500 Liter
 - › Leistungsstark dank umweltfreundlichem Kältemittel R-32
 - › ISM (Intelligentes Speicher Management)
 - › **W-LAN mitgeliefert**
 - › **Smart Grid Ready**
 - › Integrierte elektronische Komfort-Regelung MMI
 - › Neue optimierte Hydraulik mit kompaktem Hydraulikblock und Klickverbindung für einfache Wartung.
 - › Steuerung mittels App möglich (optional)
- Zusätzliche Ausstattungsmerkmale der Version Biv:
- › **Bivalenzoption zur Integration einer weiteren Wärmequelle oder eines Drucksolar-Systems (Biv)**

55°C

65°C

XX°C = max. Vorlauftemp.



XX°C = max. Vorlauftemp. bei -15°C Außentemperatur

Preise Inbetriebnahme siehe Seite 289.

Details müssen abgeklärt werden

Hinweis: Um sicherzustellen, dass die werksseitig verbaute Umwälzpumpe ausreichend ist, beachten Sie bitte die Pumpenkennlinie in der Installationsanleitung des von Ihnen gewählten Wärmeerzeugers. Bitte beachten Sie den Raumverbund.

Energieeffizienzklasse Übersicht

Luft-/Wasser Wärmepumpe Daikin Altherma R ECH ₂ O compact (Alle Werte für durchschnittliches Klima)			GET-ID*	 Vorlauftemperatur 55°C	 Vorlauftemperatur 35°C	 (Zapfprofil)
Typ	Bestell-Nr.					
4 kW	Innengerät Heizen und Kühlen Heizen und Kühlen Biv	EHSX04P30E	27286	A++	A+++ (1)	A (L)
		EHSXB04P30E				
	Außengerät	ERGA04EVA				
	Innengerät Heizen und Kühlen Heizen und Kühlen Biv	EHSX04P50E	27288	A++	A+++ (1)	A (XL)
EHSXB04P50E						
Außengerät	ERGA04EVA					
Raumheizung Eta-s [%]				127	176	
Heizleistung P-Rated [kw]				6		
SCOP				3,29	4,54	
6 kW	Innengerät Heizen und Kühlen Heizen und Kühlen Biv	EHSX08P30E	27289	A++	A+++ (1)	A (L)
		EHSXB08P30E				
	Außengerät	ERGA06EVA				
	Innengerät Heizen und Kühlen Heizen und Kühlen Biv	EHSX08P50E	13111	A++	A+++ (1)	A (XL)
EHSXB08P50E						
Außengerät	ERGA06EVA					
Raumheizung Eta-s [%]				127	176	
Heizleistung P-Rated [kw]				7		
SCOP				3,27	4,52	
8 kW	Innengerät Heizen und Kühlen Heizen und Kühlen Biv	EHSX08P30E	27290	A++	A+++ (1)	A (L)
		EHSXB08P30E				
	Außengerät	ERGA08EVA				
	Innengerät Heizen und Kühlen Heizen und Kühlen Biv	EHSX08P50E	13106	A++	A+++ (1)	A (XL)
EHSXB08P50E						
Außengerät	ERGA08EVA					
Raumheizung Eta-s [%]				128	179	
Heizleistung P-Rated [kw]				7,5	8	
SCOP				3,27	4,56	

*Bitte beachten Sie dass sich die GET-ID über das Jahr auch ändern kann bzw. bei einem Modellwechsel die Wärmepumpen auch aus der GET-Datenbank genommen werden können. Daher GET-ID immer auch nachprüfen.



(1) Nach EU 811/2013 Label Layout 2019 Skala von G bis A+++

Für die Produkt- und Paketlabels sowie technische Datenblätter für unsere Heizungssysteme besuchen Sie unsere frei zugängliche Daikin Energielabel-Generator Website: <https://www.daikin.at/energielabel>.



Irrtum und technische Änderungen der in gedruckten Unterlagen enthaltenen Daten vorbehalten.



(BIV Versionen)

	Typ / Bestell-Nr.	Preis €
 <p>Altherma 3 R ECH₂O Heizen&Kühlen Inneneinheit mit integriertem Energiespeicher für die hygienische Warmwasserbereitung im Durchlaufprinzip. Hydraulisch ausgerüstet mit Hocheffizienzpumpe, Umschaltventile für Warmwasser/Heizung und Heizen/Kühlen mit integrierter Rücklauf Temperaturbegrenzung, integrierter Überströmung, Heizungs-Sicherheitsbaugruppe mit elektronischem Manometer und Sicherheitsventil, Durchflusssensor sowie Füll und Entleerungshähnen. Inline E-Heizer EKECBUA9W bitte separat bestellen (Anschlussset EKECBUCO3A notwendig!). Maße 500l Version (B x T x H) 792 x 817 x 1.910 mm. Maße 300l Version (B x T x H) 594 x 680 x 1.893 mm.</p> <p>Version 500l Beachten Sie die techn. Daten zur Schüttleistung. Altherma 3 R ECH₂O für LT 4 Außengeräte. Altherma 3 R ECH₂O für LT 6-8 Außengeräte.</p> <p>Version 500l BIV Zusätzlich mit Wärmetauscher (für Kaminöfen mit Wassertasche, Therm. Solaranlage, ...) Altherma 3 R ECH₂O BIV für LT 4 Außengeräte. Altherma 3 R ECH₂O BIV für LT 6-8 Außengeräte.</p>	EHSX04P50E	6.205,-
	EHSX08P50E	6.705,-
	EHSXB04P50E	6.648,-
	EHSXB08P50E	7.202,-
 <p>Version 300l Beachten Sie die techn. Daten zur Schüttleistung.</p> <p>Altherma 3 R ECH₂O für LT 4 Außengeräte.</p> <p>Altherma 3 R ECH₂O für LT 6-8 Außengeräte.</p> <p>Version 300l BIV Zusätzlich mit Wärmetauscher (für Kaminöfen mit Wassertasche, Therm. Solaranlage, ...)</p> <p>Altherma 3 R ECH₂O BIV für LT 4 Außengeräte.</p> <p>Altherma 3 R ECH₂O BIV für LT 6-8 Außengeräte.</p>	EHSX04P30E	5.541,-
	EHSX08P30E	6.205,-
	EHSXB04P30E	5.816,-
	EHSXB08P30E	6.494,-

Unbedingt notwendiges Zubehör Innengerät

	Typ / Bestell-Nr.	Preis €
 <p>Inline Backupheater (E-Heizstab) Inline E-Heizer für Altherma 3 ECH₂O. 3~N 400V 50Hz 9kW zur Unterstützung der Wärmepumpe als Backup- und Boosterheater. Hinweis: Zum Anschluss ist das passende Anschlussset EKECBUCO3A und Backupheater unbedingt erforderlich!</p>	EKECBUA9W	671,-
 <p>Anschlussset Zum Anschluss des Backupheaters EKECBUA9W an die Steuerung der Inneneinheit der Daikin Altherma 3 ECH₂O Compact</p>	EKECBUCO3A	123,-
 <p>Schlamm- und Magnetitabscheider K.FERNOXTF1 Kompakter Schlammabscheider mit Ablasshahn und Fittings. Einbau waagrecht und senkrecht möglich. 1" AG Anlagen immer vor Inbetriebnahme spülen/reinigen!</p>	K.FERNOXTF1	312,-

Split Luft/Wasser-Wärmepumpen bis 65 °C Vorlauf

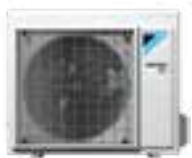
	Typ / Bestell-Nr.	Preis €
 <p>Daikin Altherma 3 Niedertemperatur-Außengerät R-32 Inverter-Split-Wärmepumpen-Außengerät als Inverter-gesteuerte Kompressor-/Verdampferinheit mit erweitertem Modulationsbereich. Untergebracht in einem wetterfesten, verzinkten Stahlblechgehäuse, grundiert, kunstharz- und pulverbeschichtet. Integrierter Außentemperaturfühler. Einsatzbereich: Heizen bis -25 °C Außentemperatur. Maße (B x T x H) 884 x 388 x 740 mm. Empfohlene Absicherung 16A Spannungsversorgung 1~ N PE 230V 50Hz</p> <div style="display: flex; justify-content: space-around; align-items: center;"> <div style="border: 1px solid black; border-radius: 50%; width: 40px; height: 40px; display: flex; align-items: center; justify-content: center;">55°C</div> <div style="border: 1px solid black; border-radius: 50%; width: 40px; height: 40px; display: flex; align-items: center; justify-content: center;">65°C</div> </div> <p>Nützen Sie unser Auslegungstool HSN auf unserem Stand By Me Portal.</p> <p>Daikin Altherma LT 4 für Gebäudeheizlasten bis 5,5kW*</p> <p>WP-Heizleistung: -7°C AT bis 5,38 kW -15°C AT bis 4,71 kW</p> <p>Daikin Altherma LT 6 für Gebäudeheizlasten von 5 bis 7,5kW*</p> <p>WP-Heizleistung: -7°C AT bis 6,19 kW -15°C AT bis 5,54 kW</p> <p>Daikin Altherma LT 8 für Gebäudeheizlasten von 6 bis 9kW*</p> <p>WP-Heizleistung: -7°C AT bis 7,20 kW -15°C AT bis 6,55 kW</p>	ERGA04EVA	2.655,-
	ERGA06EVA	2.731,-
	ERGA08EVA	4.155,-

XX°C = max. Vorlauftemp.

XX°C = max. Vorlauftemp. bei -15°C Außentemperatur

* Dies sind grobe überschlägige Beispielschätzungen ohne Warmwasserbereitung bei 35°C Vorlauf- und -12°C Auslegungstemperatur, und ersetzen weder eine korrekte Berechnung noch eine Anlagenplanung! Nützen Sie unsere Auslegungsoftware HSN auf unserem Stand By Me Portal. Informationen und Login über das Daikin Kundenportal.

Kältemittelleitungen









Daikin empfiehlt Kältemittelleitungen in Kupfer (diese müssen den gängigen Normen und Richtlinien entsprechen).

Kältemittelleitung Kupfer wärmeisoliert. Die Wärmedämmung der Kältemittelleitung erfüllt die Euroklasse E (Brandverhalten/Baustoffklasse) nach DIN EN 13501-1.

Isolierstärke ca. 8mm; nicht UV-beständig





		Wandstärke	Größe	VPE	Typ / Bestell-Nr.	Preis €
	Kupfer wärmeisoliert	0,8 mm	1/4" (6,4)	12 m	143133	76,-
	Kupfer wärmeisoliert	0,8 mm	1/4" (6,4)	25 m	143139	159,-
	Kupfer wärmeisoliert	1 mm	5/8" (15,9)	12 m	143135	212,-
	Kupfer wärmeisoliert	1 mm	5/8" (15,9)	25 m	143141	441,-

Zubehör Außengerät

		Typ / Bestell-Nr.	Preis €
	Lange Wandkonsole (250kg, 660mm lang)	K.CWBXL	200,-
	Standkonsole SKS U 4-8 kW Montage der Daikin Altherma 3 R Außengeräte 4-8 kW, Ausführung Edelstahl, inkl. Gummipuffer zur Schallentkopplung. Maße (B x T x H) 64 x 34 x 30 cm, nicht kompatibel mit U-Profilen EKFT008D und Kondensatwanne Gewicht 6,5 kg	140579	548,-
	Flexi Profil zur Sockelmontage des Außengerätes Packungsinhalt 2 Stk. Maße (LxBxH): 600x180x100 mm Anwendungsspezifisch bauseitige Federelemente zu verwenden. Schneehöhe beachten!	K.FF6005	119,-
	Daikin Schallschutzhaube Passend für LT 4-8 Außengeräte Abmessungen (BxHxT): 1.190x970x740 mm Geräuschreduzierung 3 dBA Folgende Komponenten sind zusätzlich erforderlich : Kondensatwanne EKDP008D Kondensatwanneheizung EKDPH008C Füße zum Bsp. EKFT008D	EKLN08A1	1.958,-
	U-Profile zur erhöhten Aufstellung von Außengeräten LT4-LT8 auf bauseitigen Unterkonstruktionen (z.B. Betonsockel) Aufbauhöhe 10 cm	EKFT008D	117,-
	Kondensatwanne für LT 4-8 Außengerät Mit zentralem Ablauf zum Auffangen und Abführen des Abtauwassers. Inkl. U-Profile	EKDP008D	292,-
	Heizung für die Ablaufwanne für LT 4-8 Außengeräte Heizungsband zur Montage in das zentrale Loch der Ablaufwanne, um Blockierung durch Eis zu verhindern.	EKDPH008C	436,-
	Gummipuffer zur Schallentkopplung	5740047	auf Anfrage
	SonaSafe Schallschutzhaube Passend für LT 4-8 Außengeräte Abmessungen (BxHxT): 1.210x1.080x910 mm Geräuschreduzierung bis zu 10dB Kondensatwanne nicht möglich	140580	2.389,-
	Montageprofile für SonaSafe Schallschutzhaube (für SonaSafe unbedingt notwendig) H=190mm	140581	252,-

* Dies sind grobe überschlägige Beispielschätzungen ohne Warmwasserbereitung bei 35°C Vorlauftemperatur und -12°C Auslegungstemperatur, und ersetzen weder eine korrekte Berechnung noch eine Anlagenplanung! Nützen Sie unsere Auslegungssoftware HSN auf unserem Stand By Me Portal. Informationen und Login über das Daikin Kundenportal.

Zubehör Elektrik

	Typ	Bestell-Nr.	Preis €	
	Madoka Bedien- und Anzeigeeinheit Als Fernbedienung der Luft/Wasser-Wärmepumpe inkl. Funktion Raumthermostat. Programme sind nur mittels Online Controller oder am Wärmepumpenregler einstellbar. Für SmartGrid Nutzung notwendig! In Weiß, Silber und Schwarz verfügbar.			
		BRC1HHDW	177,-	
		BRC1HHDS	177,-	
		BRC1HHDK	177,-	
	Option 1 für die Zusatzzone (Heizkörper): Kabelgebundener Raumthermostat Batteriebetrieb. Potentialfreier Ein/Aus Kontakt (230V)		EKRTWA	242,-
	Option 2 für die Zusatzzone (Heizkörper): Funk-Raumthermostat Sender (batteriebetrieb) und Empfänger		EKRTRB	488,-
	BiZone-Kit Mischermodule (max. eines anschließbar!) Regelungseinheit für einen Mischer - und einen Direktkreis inklusive Mischerkreisfühler. Verbindung über Busleitung mit der Wärmepumpe. Bei Appsteuerung ist die Zusatzzone (HK, HPC, ...) nicht sichtbar. Modul kann auch im Kühlmodus mischen wenn die Wärmepumpe ein Heizen/Kühlen Modell ist. Nicht mit APP-Steuerung kombinierbar! Bei zwei Heizkreisen: - Madoka als Raumthermostat für den Hauptkreis (Fußbodenheizungskreis) - EKRTWA oder EKRTRB für die Zusatzzone (Direktkreis)		EKMIKPOA	332,-
	DCOM gateway mit Modbus Kommunikation, Spannungseingang (1-10V), 2x Relaisgänge (Alarm, Betriebsmeldung Heizen). Bauseitiges 24V DC Netzteil wird benötigt.		DCOM-LT/IO	439,-
	DCOM gateway Modbus Kommunikation. Bauseitiges 24V DC Netzteil wird benötigt.		DCOM-LT/MB	414,-
	Daikin HomeHub Modbus TCP/IP oder RTU Schnittstelle. Verbindung zur Wärmepumpe über P1/P2 Signalleitung. AC/DC Steckernetzteil im Lieferumfang. Steckdose wird benötigt. LAN-Kabel zum Router bauseits		EKRHH	450,-
	Dezentraler Außentemperaturfühler	EKRSC1	EKRSC1	152,-
	Innentemperatur Sensor Zur Erfassung der Raumtemperatur (nicht gleichzeitig mit dezentralem Außenfühler EKRSC1 möglich).		KRCS01-1	129,-
	LAN Adapter zur komfortablen Steuerung per App Internetanbindung über (bauseitiges) LAN Kabel zu einem Router. (mit MMI ab Version 6.8.0) Nicht mit DCOM kombinierbar.		BRP069A62	177,-
	Einschub W-LAN Modul Im Lieferumfang der Wärmepumpe Bitte achten Sie auf ausreichenden W-LAN Empfang am Aufstellungsort.		BRP069A78	47,-

Zubehör Hydraulik

		Typ	Bestell-Nr.	Preis €
	Strangregulierungsventil Einstellbereich Durchfluss 10-40l/min Zum Einregulieren des Durchflusses nach Puffer/Weiche Kv (m3/h) 7,2, Dimension 1" IG	FLG	KBLNVALVE	143,-
	Durchfluss-Einregulierungsventil Zum Einbau in die Kaltwasser-Zuleitung um den Durchfluss bei Bedarf einregulieren zu können (Schüttleistung). Einstellbereich 2-16l/min.	FLG	164102-RTX	91,-
	Anschlusswinkel SCS/HYC Der optionale Anschlusswinkel ermöglicht das einfache Befüllen des Speichers über den Füll- und Entleeranschluss des Speichers (Gewindeanschluss 1" IG)	AW BAS	165210	59,-
	KFE Befüllanschluss Für Daikin Altherma Compact, Daikin GCU Compact und Daikin Hygienespeicher. Zum einfachen Befüllen und Entleeren über den KFE-Anschlussahn	KFE BA	165215	42,-
	BIV-Verbindungssatz Für den einfacheren Anschluß eines externen Wärmeerzeugers an das BIV Register	BIV	EKECBIVCO2A	138,-
	Hydraulische Weiche DN 125 Bestehend aus in vier Zonen aufgeteiltem Rundrohr DN125 (Baulänge ca. 1.550 mm), versehen mit 6 x Heizkreisanschluss 1" AG, 2 x Anschluss Wärmeverteilung 1" AG sowie 1" AG für Entlüftung, mit Standfuß, 40 kW max. Ausgangsleistung, 6 bar max. zul. Betriebsdruck, 110 °C max. zul. Temperatur.	HWC	172900	831,-
	Wärmedämmung für hydraulische Weiche 172900 Wärmedämmung nach EnEV, bestehend aus 60 mm PUR-Schaum im verzinkten Stahlblechmantel.	WHWC	172901	525,-
	Hydraulische Weiche für den waagerechten Einbau Bitte beachten Sie den Mindestwasserinhalt von zwischen Außengerät und Hydraulischer Weiche 20l Wahrscheinlich ist ein Vorschaltgefäß oder ein kleiner Serienpuffer nötig!		EKMIKBVA	159,-
	Verteiler für Hydraulische Weiche Kombinierbar mit Hydraulischer Weiche EKMIKBVA und Pumpengruppen EKMIKHMA und EKMIKHUA		EKMIKDIA	251,-
	Mischergruppe für alle Daikin Wärmeerzeuger Für einen gemischten Heizkreis. Anschlussfertig, im Wärmedämmgehäuse, mit Hocheffizienz-Umwälzpumpe, Motormischer, Absperrventilen und Temperaturanzeigen.	MK	EKMIKHMA	651,-
	Pumpengruppe für alle Daikin Wärmeerzeuger Für einen ungemischten Heizkreis. Anschlussfertig, im Wärmedämmgehäuse, mit PWM gesteueter Hocheffizienz-Umwälzpumpe, Absperrventilen und Temperaturanzeigen.	PK	EKMIKHUA	487,-
	3-Wege-Umschaltventil 1" AG 3-Wege-Umschaltventil 1" AG mit Motorantrieb 240 V, Umschaltzeit 6 Sek. inkl. Anschlusskabel 2 m. Unterscheidet sich vom Umschaltventil im Set EKHY3PART	3-W SV	156034	173,-

EHSX Compact



		Daikin Altherma 3 R ECH ₂ O			
		EHSX ECH ₂ O 300l 4 kW	EHSX ECH ₂ O 300l 6–8 kW	EHSX ECH ₂ O 500l 4 kW	EHSX ECH ₂ O 500l 6–8 kW
		EHSX04P30E	EHSX08P30E	EHSX04P50E	EHSX08P50E
Grunddaten					
Abmessungen (B x T x H)	mm	594 x 644 x 1.892	594 x 644 x 1.892	792 x 812 x 1.905	792 x 812 x 1.905
Gewicht Gerät	kg	77	77	107	107
Betriebsbereich Vorlauftemp. (Heizen)	°C	Min: 25/Max: 65	Min: 25/Max: 65	Min: 25/Max: 65	Min: 25/Max: 65
Betriebsbereich Vorlauftemp. (Kühlen)	°C	Min: 5/Max: 22	Min: 5/Max: 22	Min: 5/Max: 22	Min: 5/Max: 22
Betriebsbereich DHW (mit EHS)	°C	Min: 25/Max: 80	Min: 25/Max: 80	Min: 25/Max: 80	Min: 25/Max: 80
Pumpe Typ		Grundfos UPM3 K			
Anschluss Kälteleitung					
Gasleitung	" (mm)	5/8 (15,9)	5/8 (15,9)	5/8 (15,9)	5/8 (15,9)
Flüssigkeitsleitung	" (mm)	1/4 (6,4)	1/4 (6,4)	1/4 (6,4)	1/4 (6,4)
Speicherdaten					
Wasservolumen	Liter	294	294	477	477
Max. zul. Speicherwassertemperatur	°C	85	85	85	85
Bereitschaftswärmeaufwand bei 60 °C	kWh/24 h	1,5 (1)	1,5 (1)	1,7 (1)	1,7 (1)
Trinkwassererwärmung					
Trinkwasserinhalt	Liter	27,1	27,1	29	29
Maximaler Betriebsdruck	bar	6	6	6	6
Werkstoff des Trinkwasserwärmetauschers		Edelstahl 1.4404	Edelstahl 1.4404	Edelstahl 1.4404	Edelstahl 1.4404
Oberfläche Trinkwasserwärmetauscher	m ²	5,6	5,6	5,8	5,8
Speicherlade-/Entlade-Wärmetauscher					
Wasserinhalt Wärmetauscher	Liter	16	16	14	14
Oberfläche Ladewärmetauscher	m ²	3	3	3	3
Drucksolar-Wärmetauscher					
Wasserinhalt Wärmetauscher	Liter	–	–	–	–
Oberfläche Ladewärmetauscher	m ²	–	–	–	–
Schüttleistungen siehe Diagramm auf den weiteren Seiten					
Rohranschlüsse					
Kalt- und Warmwasser	Zoll	1" AG	1" AG	1" AG	1" AG
Heizung Vor- und Rücklauf	Zoll	1" IG	1" IG	1" IG	1" IG

* mit Speicherlade-Wärmetauscher komplett durchladen, ** Speicher nur mit Wärmepumpe ohne Heizstab beladen

Wiederaufheizzeit = Der benötigte Zeitraum, um den Wärmespeicher nach Entladung einer bestimmten Brauchwasser-Menge wieder auf die Speichertemperatur von 50 °C aufzuheizen.

1) Wärmeverlust gemäß EN12897 und EN 15332

EHSXB Compact mit Zusatzwärmetauscher



		Daikin Altherma 3 R ECH ₂ O BIV			
		EHSXB ECH ₂ O BIV 300l LT4 kW	EHSXB ECH ₂ O BIV 300l LT6-LT8	EHSXB ECH ₂ O BIV 500l LT4 kW	EHSXB ECH ₂ O BIV 500l LT6-LT8
		EHSXB04P30E	EHSXB08P30E	EHSXB04P50E	EHSXB08P50E
Grunddaten					
Abmessungen (B x T x H)	mm	594 x 644 x 1.893	594 x 644 x 1.893	792 x 812 x 1.905	792 x 812 x 1.905
Gewicht Gerät	kg	79	79	110	110
Betriebsbereich Vorlauftemp. (Heizen)	°C	Min: 25/ Max: 55	Min: 25/ Max: 55	Min: 25/ Max: 55	Min: 25/ Max: 55
Betriebsbereich Vorlauftemp. (Kühlen)	°C	Min: 5/ Max: 22	Min: 5/ Max: 22	Min: 5/ Max: 22	Min: 5/ Max: 22
Betriebsbereich DHW (mit EHS)	°C	Min: 25/ Max: 80	Min: 25/ Max: 80	Min: 25/ Max: 80	Min: 25/ Max: 80
Pumpe Typ		Grundfos UPM3 K 25-75 CHBL			
Anschluss Kälteleitung					
Gasleitung	" (mm)	5/8 (15,9)	5/8 (15,9)	5/8 (15,9)	5/8 (15,9)
Flüssigkeitsleitung	" (mm)	1/4 (6,4)	1/4 (6,4)	1/4 (6,4)	1/4 (6,4)
Speicherdaten					
Speicherinhalt gesamt	Liter	294	294	477	477
Max. zul. Speicherwassertemperatur	°C	85	85	85	85
Bereitschaftswärmeaufwand bei 60 °C	kWh/24 h	1,5 (1)	1,5 (1)	1,7 (1)	1,7 (1)
Trinkwassererwärmung					
Trinkwasserinhalt	Liter	27,1	27,1	29	29
Maximaler Betriebsdruck	bar	6	6	6	6
Werkstoff des Trinkwasserwärmetauschers		Edelstahl	Edelstahl	Edelstahl	Edelstahl
Oberfläche Trinkwasserwärmetauscher	m ²	5,6	5,6	5,8	5,8
Speicherlade-/Entlade-Wärmetauscher					
Wasserinhalt Wärmetauscher	Liter	16	16	14	14
Oberfläche Ladewärmetauscher	m ²	3	3	3	3
Drucksolar-Wärmetauscher					
Wasserinhalt Wärmetauscher	Liter	3,9	3,9	12,5	12,5
Oberfläche Ladewärmetauscher	m ²	0,74	0,74	1,83	1,83
Schüttleistungen siehe Diagramm auf den weiteren Seiten					
Rohranschlüsse					
Warmwasser	Zoll	1" AG	1" AG	1" AG	1" AG
Heizung Vor- und Rücklauf	Zoll	1" IG	1" IG	1" IG	1" IG

* mit Speicherlade-Wärmetauscher komplett durchladen, ** Speicher nur mit Wärmepumpe ohne Heizstab beladen

Wiederaufheizzeit = Der benötigte Zeitraum, um den Wärmespeicher nach Entladung einer bestimmten Brauchwasser-Menge wieder auf die Speichertemperatur von 50 °C aufzuheizen.

1) Wärmeverlust gemäß EN12897 und EN 15332

Außengeräte



		~1/230 V		
		4 kW	6 kW	8 kW
		ERGA04EVA	ERGA06EVA	ERGA08EVA
Grunddaten				
Max. Heizleistung A-7/W35	kW	5,38	6,19	7,20
Max. Heizleistung A2/W35	kW	5,46	6,18	7,07
Max. Heizleistung A7/W35	kW	6,41	7,74	9,37
Nenn-Heizleistung A-7/W35	kW	4,5	5,5	6
Nenn-Heizleistung A2/W35	kW	3,5	4,8	5,6
Nenn-Heizleistung A7/W35	kW	4,3	6	7,5
Nenn-Heizleistung A10/W35	kW	5,17	6,17	7,72
Nenn-COP A-7/W35		3,1	2,9	2,7
Nenn-COP A2/W35		4,1	3,75	3,65
Nenn-COP A7/W35		5,10	4,85	4,60
Nenn-EER A35/W18 2)		5,98	5,61	5,40
Max. Kühlleistung A35/W18 2)	kW	5,98	7,45	8,57
Max. Kühlleistung A35/W7 2)	kW	4,62	5,57	6,34
Abmessungen Gerät (B x T x H)	mm	884 x 388 x 740		
Gewicht Gerät	kg	58,5		
Betriebsbereich Außentemperatur (Heizen)	°C	Min: -25 / Max: 25		
Betriebsbereich Außentemperatur (Kühlen) 2)	°C	Min: 10 / Max: 43		
Betriebsbereich Außentemperatur (Brauchwasser)	°C	Min: -25 / Max: 35		
Schalldruckpegel Heizen *	dB (A)	44	47	49
ERP Schalleistungspegel lt. EN14825	dB (A)	58	60	62
Max. Schalleistungspegel Heizen	dB (A)	60	62	65
Max. Schalleistungspegel Heizen Low Sound 4)	dB (A)	59	61	63
Max. Schalleistungspegel Heizen Flüstermodus 2 4)	dB (A)	59	61	63
Max. Schalleistungspegel Heizen Flüstermodus 3 4)	dB (A)	52	52	52
Spannungsversorgung, Phase		1~		
Spannungsversorgung, Frequenz	Hz	50		
Spannungsversorgung, Spannung	V	230		
Anlaufstrom	A	kleiner max. Betriebsstrom		
Empfohlene Absicherung	A	16		
Kältemittel		R-32		
Kältemittelmenge (vorgefüllt)	kg	1,5		
GWP		675		
TCO ₂ eq		-	-	
Anschluss Kälteleitung				
Gasleitung	" (mm)	5/8 (15,9)		
Flüssigkeitsleitung	" (mm)	1/4 (6,4)		
Länge Kälteleitung max. 3)	m	27		
Länge Kälteleitung min.	m	3		
Max. Höhendifferenz	m	20		

* in 1 m Abstand im freien Feld im schalltoten Raum

1) Daten lagen zur Drucklegung nicht vor

2) Nur für Geräte für Heizen und Kühlen

3) Die vorgefüllte Kältemittelmenge im Außengerät ist ausreichend für eine maximale Kältemittelleitungslänge von 10 m.

4) bitte beachten Sie die geringere Heizleistung im Flüstermodus.

ERGA04-08EVA

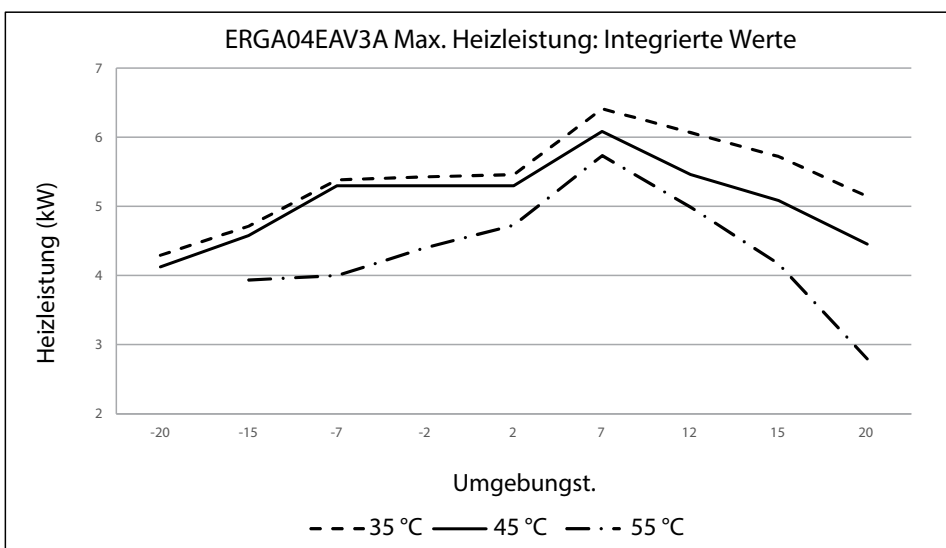
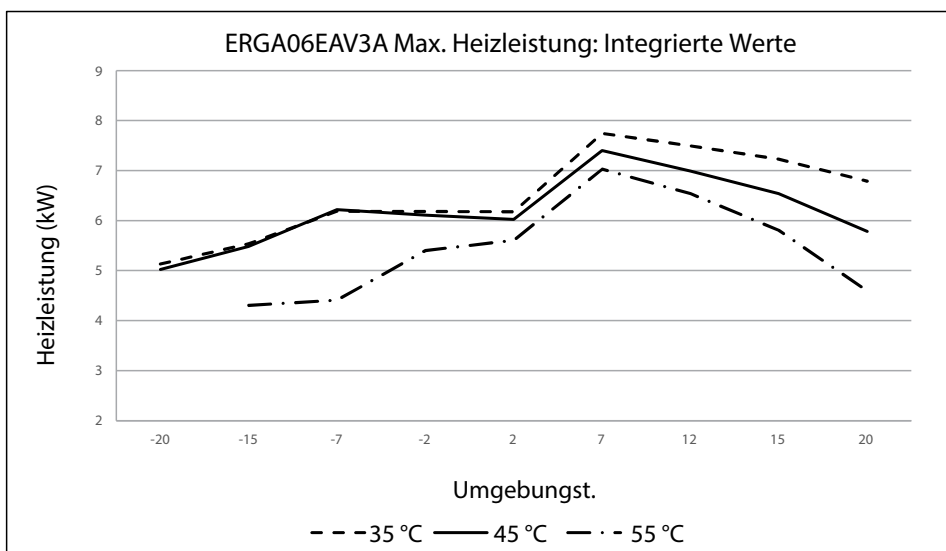
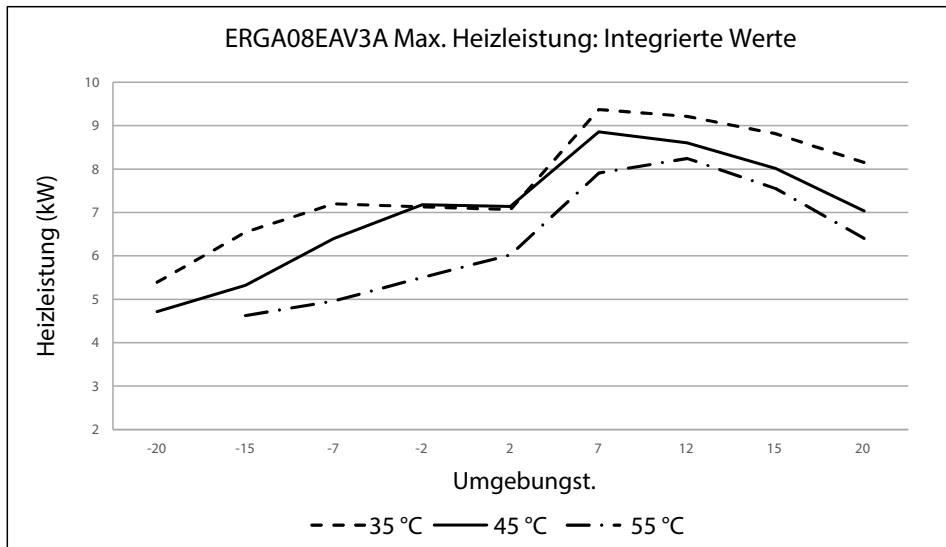

* Dies sind grobe überschlägige Beispielschätzungen bei 35°C Vorlauftemperatur und -12°C Auslegungstemperatur ohne Warmwasserbereitung, und ersetzen weder eine korrekte Berechnung noch eine Anlagenplanung! Nützen Sie unsere Auslegungssoftware HSN auf unserem Stand By Me Portal. Informationen und Login über das Daikin Kundenportal.

Technische Daten
Luft/Wasser-Wärmepumpe, Daikin Altherma 3 R LT4-8

ERGA04-08EVA

- 1 4 Bohrungen für Ankerschrauben
M8 ODER M10
- 2 Griff
- 3 Entleerungsauslass
- 4 Typenschild
- 5 Warnschild
- 6 Aufkleber des Herstellers
- 7 Wartungsanschluss

- 8 Verkabelungsöffnungsbereich
- 9 Etikett mit Markenname
- 10 Gasleitungs-Absperrventil
- 11 Absperrventil der Flüssigkeitsleitung
- 12 Produkthaftungsschild
- 13 Temperaturfühler für Außenluft
- 14 Abstand der Bohrungen für Fundamentschrauben
- 15 Anschlussleiste mit Erdungsklemme

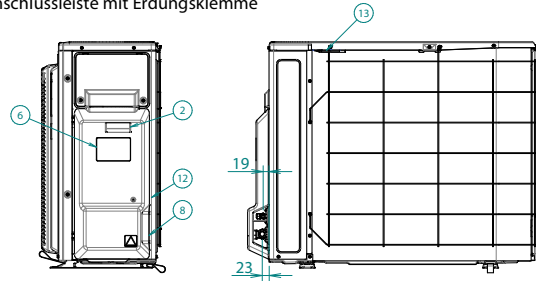
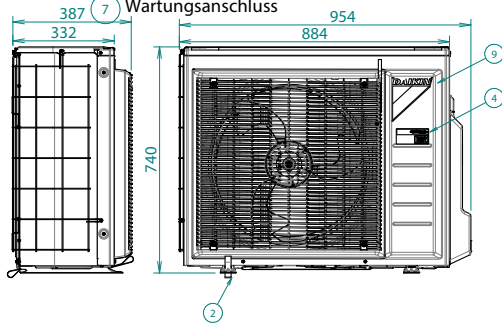

Beim Entfernen der Abdeckung des Absperrventils.

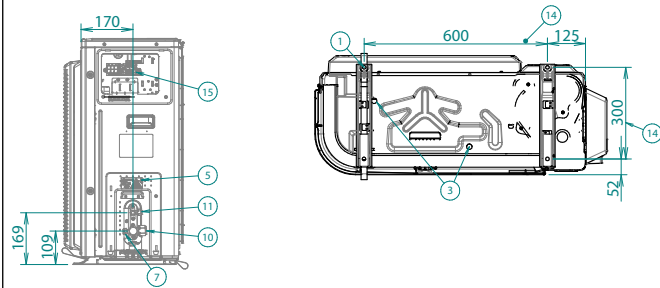

Mindestabstand für Luftdurchgang
Wandhöhe an Luftauslassseite < 1200 mm

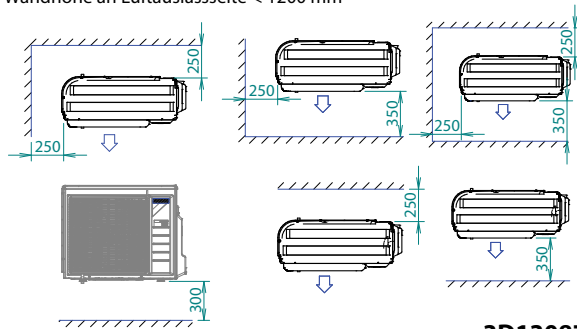

3D130871

EHSH-E
EHSX-E
EHSHB-E
EHSXB-E

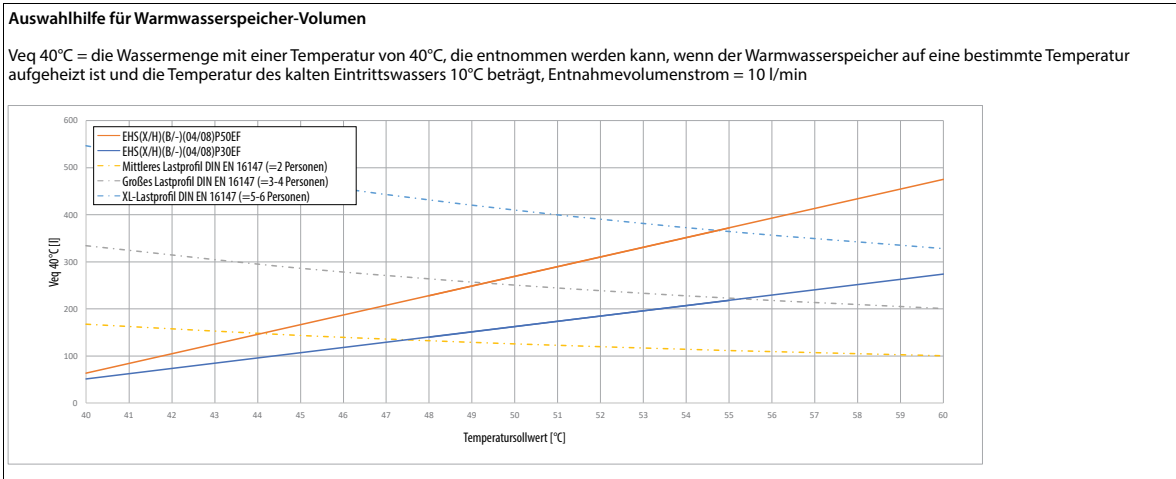
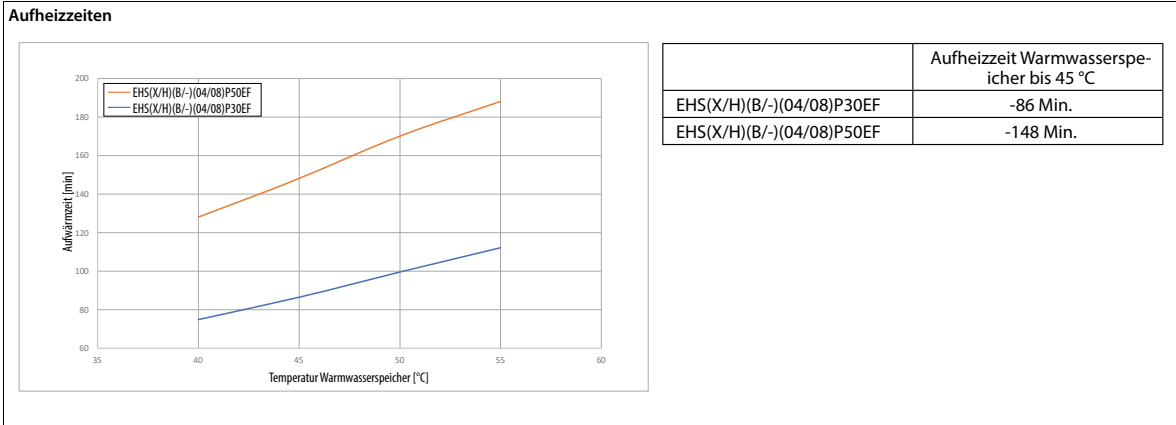

3D137624

Technische Daten
Luft/Wasser-Wärmepumpe, Daikin Altherma 3 R ECH₂O LT4-8

EHS04P30E
EHS08P30E
EHSX04P30E
EHSX08P30E
EHSB04P30E
EHSB08P30E
EHSXB04P30E
EHSXB08P30E

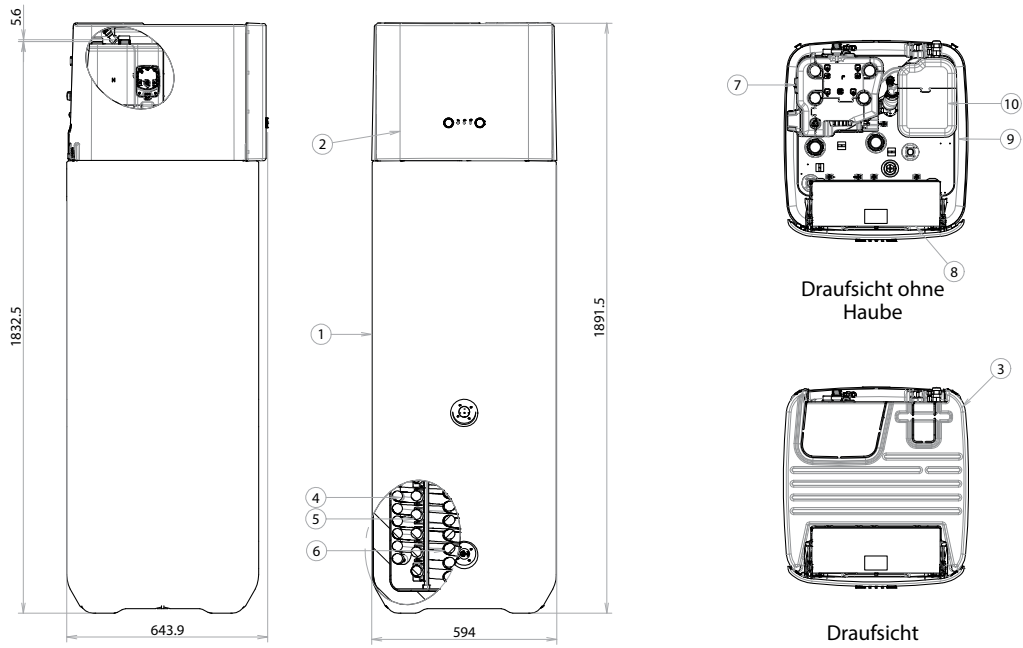

1	300-l-Speichertank	6	Bivalenter Wärmetauscher
2	Bedienfeld	7	Hydraulik
3	Obere Abdeckung	8	Schaltkasten
4	Warmwasser-Wärmetauscher	9	Speichertankklappe
5	Lastwärmetauscher	10	Plattenwärmetauscher

EHS08P50E
EHSX04P50E
EHSX08P50E
EHSB08P50E
EHSXB04P50E
EHSXB08P50E

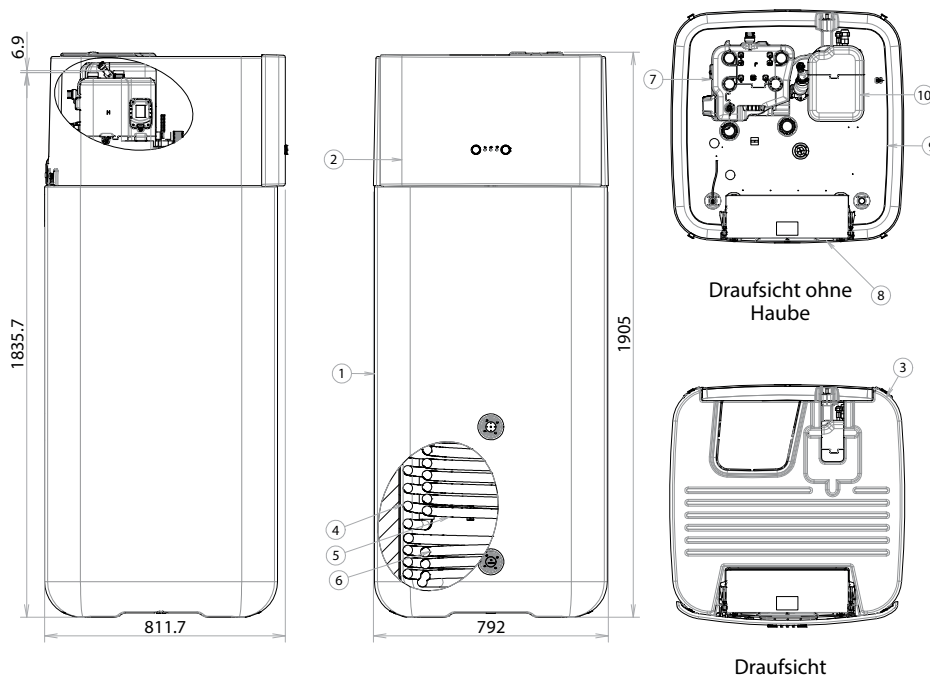

1	300-l-Speichertank	6	Bivalenter Wärmetauscher
2	Bedienfeld	7	Hydraulik
3	Obere Abdeckung	8	Schaltkasten
4	Warmwasser-Wärmetauscher	9	Speichertankklappe
5	Lastwärmetauscher	10	Plattenwärmetauscher



Daikin Altherma 3 R F



Bestell-Nr.:
CE.PS_INCENTIVE
Nettopreis: €195,-

*Keine Gewähr auf positive Förderzusage

- › Zukunftssicher und bis zu 75% geringeres Treibhauspotential dank R-32 Bluevolution Technologie
- › COP A7/W35 bis zu 5,1
- › Warmwasser Effizienz bis zu 3,3
- › Noch bessere Effizienz und Heizleistung bei niedrigen Außentemperaturen
- › **Magnetischer Schmutzfänger integriert**
- › Daikin Eye und MMI2 Regelung integriert
- › Split-System bestehend aus Außengerät und Innengerät
- › Für Warmwasser, Heizung und Kühlung
- › Maximale Vorlauftemperatur bis zu 65°C
- › Bis 9kW Gebäudeheizlast
- › Leistungsmodulierender Betrieb, Inverter-Technologie
- › Inkl. integriertem Edelstahl-Warmwasserspeicher
- › **Überströmventil (mitgeliefert)**
- › Elektronisches Manometer
- › **Smart-Grid Funktionalität ist integriert**
- › Sprachsteuerung möglich über Google Assistant und Amazon Alexa
- › **W-LAN Modul wird mitgeliefert** ("Bitte verwenden Sie die neue Onecta App")



XX°C = max. Vorlauftemp.

XX°C = max. Vorlauftemp. bei -15°C Außentemperatur



INFO: Bitte beachten Sie den Raumverbund

Preise Inbetriebnahme siehe Seite 289.

Details müssen abgeklärt werden

Hinweis: Um sicherzustellen, dass die werksseitig verbaute Umwälzpumpe ausreichend ist, beachten Sie bitte die Pumpenkennlinie in der Installationsanleitung des von Ihnen gewählten Wärmeerzeugers.

Energieeffizienzklasse Übersicht

Luft-/Wasser-Wärmepumpe Daikin Altherma 3 R F (Alle Werte für durchschnittliches Klima)		GET-ID*	 Vorlauftemperatur 55°C	 Vorlauftemperatur 35°C	 (Zapfprofil)	
Typ	Bestell-Nr.					
4 kW	Innengerät Heizen	EHVH04S23E6V	25848	A++	A+++	A+ (XL)
	Außengerät	ERGA04EVA				
	Raumheizung Eta-s [%]		127	176	133	
	Heizleistung P-Rated [kw]		6			
	SCOP		3,26	4,48		
6 kW	Innengerät Heizen	EHVH08S23E9W	25843	A++	A+++	A+ (XL)
	Außengerät	ERGA06EVA				
	Raumheizung Eta-s [%]		127	176	133	
	Heizleistung P-Rated [kw]		7			
	SCOP		3,25	4,47		
8 kW	Innengerät Heizen	EHVH08S23E9W	25839	A++	A+++	A+ (XL)
	Außengerät	ERGA08EVA				
	Raumheizung Eta-s [%]		128	179	133	
	Heizleistung P-Rated [kw]		7,5	8		
	SCOP		3,27	4,56		
4 kW	Innengerät Heizen und Kühlen	EHVX04S23E3V	25849	A++	A+++	A+ (XL)
	Außengerät	ERGA04EVA				
	ETA-s [%]		129	179	133	
	Heizleistung P-Rated [kw]		6			
	SCOP		3,29	4,54		
6 kW	Innengerät Heizen und Kühlen	EHVX08S23E9W	25844	A++	A+++	A+ (XL)
	Außengerät	ERGA06EVA				
	ETA-s [%]		128	178	133	
	Heizleistung P-Rated [kw]		7			
	SCOP		3,27	4,52		
8 kW	Innengerät Heizen und Kühlen	EHVX08S23E9W	25840	A++	A+++	A+ (XL)
	Außengerät	ERGA08EVA				
	ETA-s [%]		129	181	133	
	Heizleistung P-Rated [kw]		7,5	8		
	SCOP		3,3	4,61		

*Bitte beachten Sie dass sich die GET-ID über das Jahr auch ändern kann bzw. bei einem Modellwechsel die Wärmepumpen auch aus der GET-Datenbank genommen werden können. Daher GET-ID immer auch nachprüfen.

Für die Produkt- und Paketlabels sowie technische Datenblätter für unsere Heizungssysteme besuchen Sie unsere frei zugängliche Daikin Energielabel-Generator Website: <https://www.daikin.at/energielabel>



	Typ / Bestell-Nr.	Preis €
 <p>Daikin Altherma 3 R F Für Außengerät LT4-8. Hydraulisch ausgerüstet mit integriertem 230l Warmwasserspeicher, Hocheffizienzpumpe, Ausdehnungsgefäß (10l), W-LAN Adapter (BRP069A78) Heizungs-Sicherheitsbaugruppe, Strömungswächter sowie Füll- und Entleerungshähnen und Magnet-Schmutzfänger. Elektrische Ausrüstung mit Lastschutz für Elektro-Zusatzheizungen und Heizungsumwälzpumpe.</p> <p>Heizen:</p> <p>EHVH 4 kW Innengerät mit 230 l Speicher und 230V 2/4kW E-Heizstab für LT 4 Außengeräte.</p> <p>EHVH 8 kW Innengerät mit 230 l Speicher und 3~400 V 9 kW E-Heizstab für LT 6-8 Außengeräte.</p> <p>Heizen und Kühlen:</p> <p>EHVX 4 kW Innengerät mit 230 l Speicher und 230 V 3 kW E-Heizstab für LT 4 Außengeräte.</p> <p>EHVX 8 kW Innengerät mit 230 l Speicher und 3~400 V 9 kW E-Heizstab für LT 6-8 Außengeräte.</p>	EHVH04S23E6V	5.474,-
	EHVH08S23E9W	6.116,-
	EHVX04S23E3V	5.912,-
	EHVX08S23E9W	6.553,-

Split Luft/Wasser-Wärmepumpen bis 65 °C Vorlauf

	Typ / Bestell-Nr.	Preis €
 <p>Daikin Altherma 3 Niedertemperatur-Außengerät R-32 Inverter-Split-Wärmepumpen-Außengerät als Inverter-gesteuerte Kompressor-/Verdampferinheit mit erweitertem Modulationsbereich. Untergebracht in einem wetterfesten, verzinkten Stahlblechgehäuse, grundiert, kunstharz- und pulverbeschichtet. Integrierter Außentemperaturfühler. Einsatzbereich: Heizen bis -25 °C Außentemperatur. Maße (B x T x H) 884 x 388 x 740 mm. Empfohlene Absicherung 16A Spannungsversorgung 1~ N PE 230V 50Hz</p> <p>Nützen Sie unser Auslegungstool HSN auf unserem Stand By Me Portal.</p> <p>55°C 65°C</p>		
<p>Daikin Altherma LT 4 für Gebäudeheizlasten bis 5,5kW* WP-Heizleistung: -7°C AT bis 5,38 kW -15°C AT bis 4,71 kW</p>	ERGA04EVA	2.655,-
<p>Daikin Altherma LT 6 für Gebäudeheizlasten von 5 bis 7,5kW* WP-Heizleistung: -7°C AT bis 6,19 kW -15°C AT bis 5,54 kW</p>	ERGA06EVA	2.731,-
<p>Daikin Altherma LT 8 für Gebäudeheizlasten von 6 bis 9kW* WP-Heizleistung: -7°C AT bis 7,20 kW -15°C AT bis 6,55 kW</p>	ERGA08EVA	4.155,-

Kältemittelleitungen

Daikin empfiehlt Kältemittelleitungen in Kupfer (diese müssen den gängigen Normen und Richtlinien entsprechen).

Kältemittelleitung Kupfer wärmegeämmt. Die Wärmedämmung der Kältemittelleitung erfüllt die Euroklasse E (Brandverhalten/Baustoffklasse) nach DIN EN 13501-1

Isolierstärke ca. 8mm; nicht UV-beständig









	Wandstärke	Größe	VPE	Bestell-Nr.	Preis €	
	Kupfer wärmegeämmt	0,8 mm	1/4" (6,4)	12 m	143133	76,-
	Kupfer wärmegeämmt	0,8 mm	1/4" (6,4)	25 m	143139	159,-
	Kupfer wärmegeämmt	1 mm	5/8" (15,9)	12 m	143135	212,-
	Kupfer wärmegeämmt	1 mm	5/8" (15,9)	25 m	143141	441,-
Rohrbogen Set				EKHVTC	130,-	

XX°C = max. Vorlauftemp.









XX°C = max. Vorlauftemp. bei -15°C Außentemperatur

* Dies sind grobe überschlägige Beispielschätzungen ohne Warmwasserbereitung bei 35°C Vorlauftemperatur und -12°C Auslegungstemperatur, und ersetzen weder eine korrekte Berechnung noch eine Anlagenplanung! Nützen Sie unsere Auslegungsoftware HSN auf unserem Stand By Me Portal. Informationen und Login über das Daikin Kundenportal.



Zubehör Außengerät

		Typ / Bestell-Nr.	Preis €
	Lange Wandkonsole (250kg, 660mm lang)	K.CWBXL	200,-
	Standkonsole SKS U 4-8 kW Montage der Daikin Altherma 3 R Außengeräte 4-8 kW, Ausführung Edelstahl, inkl. Gummipuffer zur Schallentkopplung. Maße (B x T x H) 64 x 34 x 30 cm, nicht kompatibel mit U-Profilen EKFT008D und Kondensatwanne Gewicht 6,5 kg	140579	548,-
	Flexi Profil zur Sockelmontage des Außengerätes Packungsinhalt 2 Stk. Maße (LxBxH): 600x180x100 mm Anwendungsspezifisch bauseitige Federelemente zu verwenden. Schneehöhe beachten!	K.FF600S	119,-
	Daikin Schallschutzhaube Passend für LT 4-8 Außengeräte Abmessungen (BxHxT): 1.190x970x740 mm Geräuschreduzierung 3 dBA Folgende Komponenten sind zusätzlich erforderlich : Kondensatwanne EKDP008D Kondensatwannenheizung EKDPH008C Füße zum Bsp. EKFT008D	EKLN08A1	1.958,-
	U-Profil zur erhöhten Aufstellung von Außengeräten LT4-LT8 auf bauseitigen Unterkonstruktionen (z.B. Betonsockel) Aufbauhöhe 10 cm	EKFT008D	117,-
	Kondensatwanne für LT 4-8 Außengerät Mit zentralem Ablauf zum Auffangen und Abführen des Abtauwassers. Inkl. U-Profile	EKDP008D	292,-
	Heizung für die Ablaufwannenrinne für LT 4-8 Außeneinheit Heizungsband zur Montage in das zentrale Loch der Ablaufwanne, um Blockierung durch Eis zu verhindern.	EKDPH008C	436,-
	Gummipuffer zur Schallentkopplung	5740047	auf Anfrage
	SonaSafe Schallschutzhaube Passend für LT 4-8 Außengeräte Abmessungen (BxHxT): 1.210x1.080x910 mm Geräuschreduzierung bis zu 10dB Kondensatwanne nicht möglich	140580	2.389,-
	Montageprofile für SonaSafe Schallschutzhaube (für SonaSafe unbedingt notwendig) H=190mm	140581	252,-

Zubehör Elektrik

		Typ / Bestell-Nr.	Preis €	
	Madoka Bedien- und Anzeigeeinheit Als Fernbedienung der Luft/Wasser-Wärmepumpe inkl. Funktion Raumthermostat. Programme sind nur mittels Online Controller oder am Wärmepumpenregler einstellbar. Für SmartGrid Nutzung notwendig!	BRC1HHDW	177,-	
		BRC1HHDS	177,-	
		BRC1HHDK	177,-	
	DCOM gateway mit Modbus Kommunikation, Kaskaden Modus, Spannungseingang (1-10V), 2x Relaisausgänge (Alarm, Betriebsmeldung Heizen). Bauseitiges 24V DC Netzteil wird benötigt.	DCOM-LT/IO	439,-	
	DCOM gateway Modbus Kommunikation. Bauseitiges 24V DC Netzteil wird benötigt.	DCOM-LT/MB	414,-	
	Daikin HomeHub Modbus TCP/IP oder RTU Schnittstelle. Verbindung zur Wärmepumpe über P1/P2 Signalleitung. AC/DC Steckernetzteil im Lieferumfang. Steckdose wird benötigt. LAN-Kabel zum Router bauseits (Info: Holding Register 59 & 61 bei ERGA ohne Funktion)	EKRHH	450,-	
	Digital I/O Platine Kommunikationseinheit für Bivalenzschaltungen, Alarmausgang, Ansteuerung Sekundärpumpe	EKRPIHBA	EKRPIHBA	196,-
	Innentemperatur Sensor Zur Erfassung der Raumtemperatur (nicht gleichzeitig mit dezentralem Außenfühler EKRSC1 möglich).		KRCS01-1	129,-
	Dezentraler Außentemperaturfühler Umgebungstemperatur-Fernmessung durch das Außengerät	EKRSC1	EKRSC1	152,-
	LAN Adapter zur komfortablen Steuerung per App Internetanbindung über (bauseitiges) LAN Kabel zu einem Router. (mit MMI ab Version 6.8.0) Nicht mit DCOM kombinierbar.		BRP069A62	177,-
	Einschub W-LAN Modul Im Lieferumfang der Wärmepumpe Bitte achten Sie auf ausreichenden W-LAN Empfang am Aufstellungsort.		BRP069A78	47,-

Zubehör Hydraulik

		Typ	Bestell-Nr.	Preis €
	3-Wege-Umschaltventil 1" AG 3-Wege-Umschaltventil 1" AG mit Motorantrieb 240 V, Umschaltzeit 6 Sek. inkl. Anschlusskabel 2 m. Unterscheidet sich vom Umschaltventil im Set EKHY3PART	3-W SV	156034	173,-
	Hydraulische Weiche DN 125 Bestehend aus in vier Zonen aufgeteiltem Rundrohr DN125 (Baulänge ca. 1.550 mm), versehen mit 6 x Heizkreisanschluss 1" AG, 2 x Anschluss Wärmeverteilung 1." AG sowie 1x ." AG für Entlüftung, mit Standfuß, 40 kW max. Ausgangsleistung, 6 bar max. zul. Betriebsdruck, 110 °C max. zul. Temperatur.	HWC	172900	831,-
	Wärmedämmung für hydraulische Weiche 172900 Wärmedämmung nach EnEV, bestehend aus 60 mm PUR-Schaum im Stahlblechmantel.	WHWC	172901	525,-

LT integriertes Innengerät



		Daikin Altherma 3 R F			
		LT 4	LT 4	LT 6-8	LT 6-8
		EHVH04S23E6V	EHVX04S23E3V	EHVH08S23E9W	EHVX08S23E9W
		Heizen	Heizen und Kühlen	Heizen	Heizen und Kühlen
Grunddaten					
Farbe		weiß			
Abmessungen Gerät (B x T x H)	mm	595 x 625 x 1.850			
Gewicht Gerät	kg	139	139	139	139
Betriebsbereich Vorlauftemp. (Heizen)	°C	Min: 15/Max: 65	Min: 15/Max: 65	Min: 15/Max: 65	Min: 15/Max: 65
Anschluss Kälteleitung					
Gasleitung	" (mm)	5/8 (15,9)	5/8 (15,9)	5/8 (15,9)	5/8 (15,9)
Flüssigkeitsleitung	" (mm)	1/4 (6,4)	1/4 (6,4)	1/4 (6,4)	1/4 (6,4)
Warm-Brauchwasserspeicher	(l)	230	230	230	230
Typ Backup Heater					
Heizleistung/Stufen (sperrbar)	kW	2/4	3	3/6/9	3/6/9
Spannungsversorgung, Phase		230V, 1~	230V, 1~	400V, 3~	400V, 3~
Betriebsstrom/Stufen (sperrbar)	A	9/17,5/26	13	4/9/13	4/9/13

Außengeräte



		~1/230 V		
		4 kW	6 kW	8 kW
		ERGA04EVA	ERGA06EVA	ERGA08EVA
Grunddaten				
Max. Heizleistung A-7/W35	kW	5,38	6,19	7,20
Max. Heizleistung A2/W35	kW	5,46	6,18	7,07
Max. Heizleistung A7/W35	kW	6,41	7,74	9,37
Nenn-Heizleistung A-7/W35	kW	4,5	5,5	6
Nenn-Heizleistung A2/W35	kW	3,5	4,8	5,6
Nenn-Heizleistung A7/W35	kW	4,3	6	7,5
Nenn-Heizleistung A10/W35	kW	5,17	6,17	7,72
Nenn-COP A-7/W35		3,1	2,9	2,7
Nenn-COP A2/W35		4,1	3,75	3,65
Nenn-COP A7/W35		5,10	4,85	4,60
Nenn-EER A35/W18 2)		5,98	5,61	5,40
Max. Kühlleistung A35/W18 2)	kW	5,98	7,45	8,57
Max. Kühlleistung A35/W7 2)	kW	4,62	5,57	6,34
Abmessungen Gerät (B x T x H)	mm	884 x 388 x 740		
Gewicht Gerät	kg	58,5		
Betriebsbereich Außentemperatur (Heizen)	°C	Min: -25 / Max: 25		
Betriebsbereich Außentemperatur (Kühlen) 2)	°C	Min: 10 / Max: 43		
Betriebsbereich Außentemperatur (Brauchwasser)	°C	Min: -25 / Max: 35		
Schalldruckpegel Heizen *	dB (A)	44	47	49
ERP Schalleistungspegel lt. EN14825	dB (A)	58	60	62
Max. Schalleistungspegel Heizen	dB (A)	60	62	65
Max. Schalleistungspegel Heizen Low Sound 4)	dB (A)	59	61	63
Max. Schalleistungspegel Heizen Flüstermodus 2 4)	dB (A)	59	61	63
Max. Schalleistungspegel Heizen Flüstermodus 3 4)	dB (A)	52	52	52
Spannungsversorgung, Phase		1~		
Spannungsversorgung, Frequenz	Hz	50		
Spannungsversorgung, Spannung	V	230		
Anlaufstrom	A	kleiner max. Betriebsstrom		
Empfohlene Absicherung	A	16		
Kältemittel		R-32		
Kältemittelmenge (vorgefüllt)	kg	1,5		
GWP		675		
TCO ₂ eq		-	-	
Anschluss Kälteleitung				
Gasleitung	" (mm)	5/8 (15,9)		
Flüssigkeitsleitung	" (mm)	1/4 (6,4)		
Länge Kälteleitung max. 3)	m	27		
Länge Kälteleitung min.	m	3		
Max. Höhendifferenz	m	20		

* in 1 m Abstand im freien Feld im schalltoten Raum

1) Daten lagen zur Drucklegung nicht vor

2) Nur für Geräte für Heizen und Kühlen

3) Die vorgefüllte Kältemittelmenge im Außengerät ist ausreichend für eine maximale Kältemittelleitungslänge von 10 m.

4) bitte beachten Sie die geringere Heizleistung im Flüstermodus.

ERGA04-08EVA

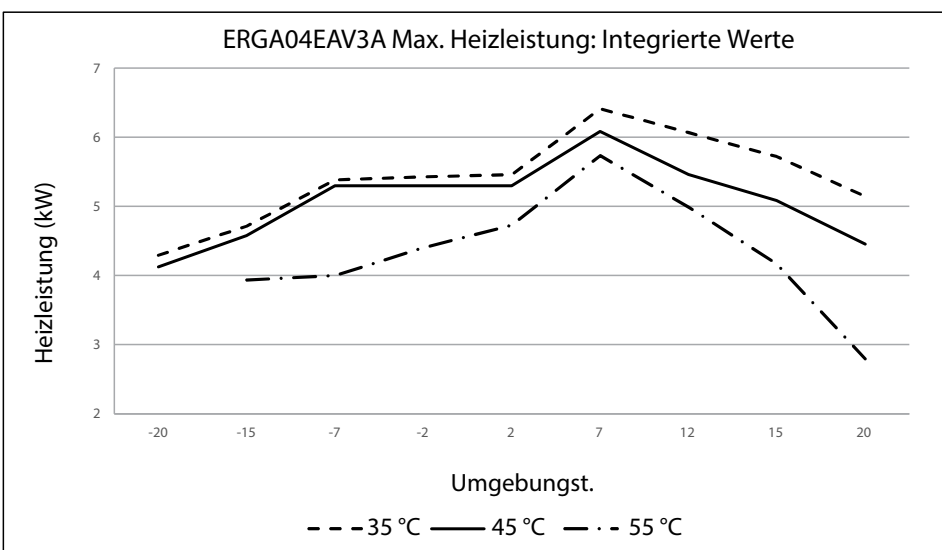
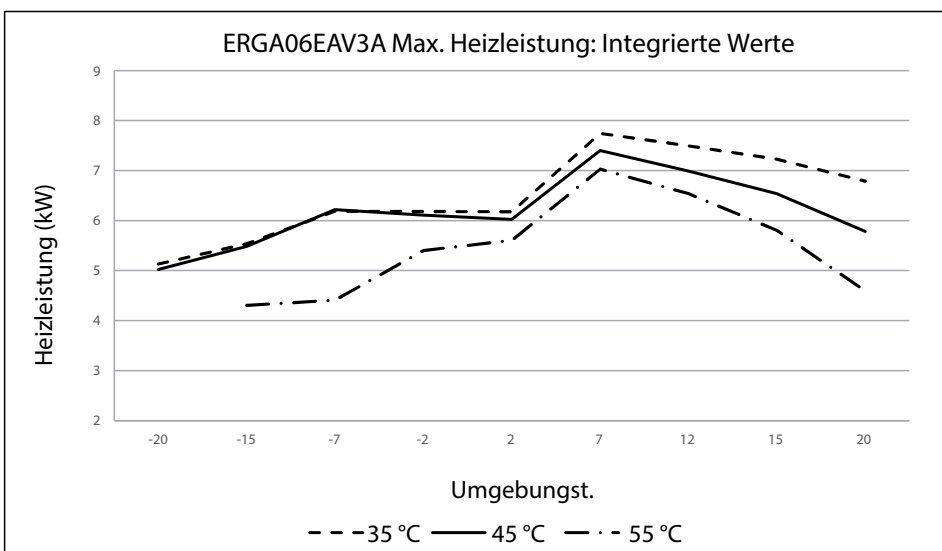
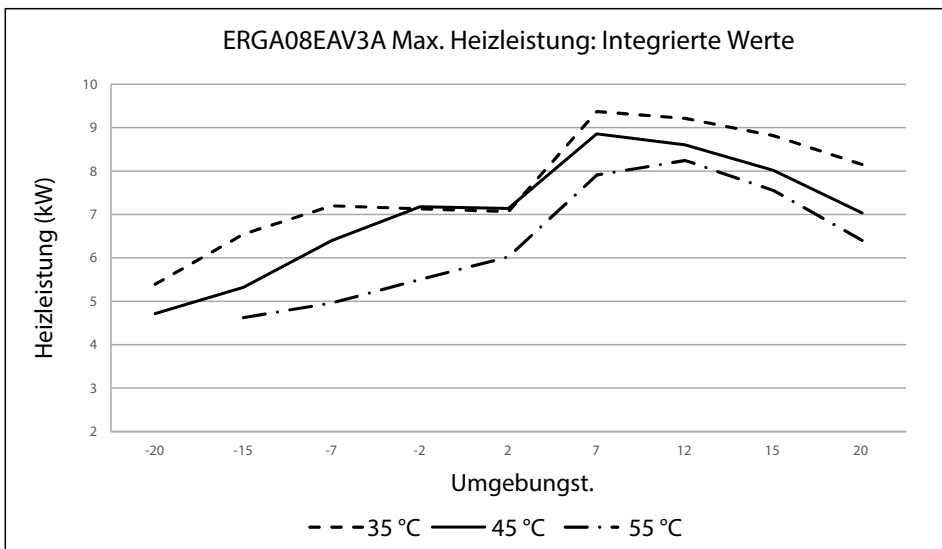

* Dies sind grobe überschlägige Beispielschätzungen bei 35°C Vorlauftemperatur und -12°C Auslegungstemperatur ohne Warmwasserbereitung, und ersetzen weder eine korrekte Berechnung noch eine Anlagenplanung! Nützen Sie unsere Auslegungssoftware HSN auf unserem Stand By Me Portal. Informationen und Login über das Daikin Kundenportal.

Technische Daten
Luft/Wasser-Wärmepumpe, Daikin Altherma 3 R F LT4-8

ERGA04-08EVA

- 1 4 Bohrungen für Ankerschrauben
M8 ODER M10
- 2 Griff
- 3 Entleerungsauslass
- 4 Typenschild
- 5 Warnschild
- 6 Aufkleber des Herstellers
- 7 Wartungsanschluss

- 8 Verkabelungsöffnungsbereich
- 9 Etikett mit Markenname
- 10 Gasleitungs-Absperrventil
- 11 Absperrventil der Flüssigkeitsleitung
- 12 Produkthaftungsschild
- 13 Temperaturfühler für Außenluft
- 14 Abstand der Bohrungen für Fundamentschrauben
- 15 Anschlussleiste mit Erdungsklemme

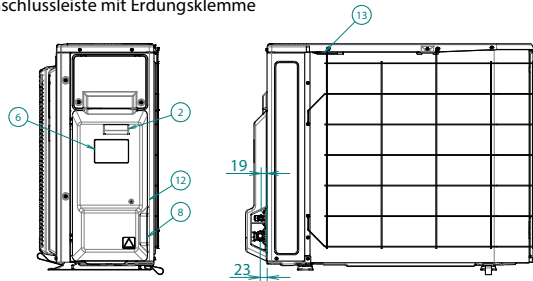
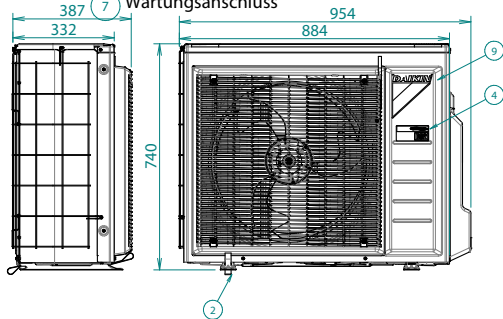

Beim Entfernen der Abdeckung des Absperrventils.

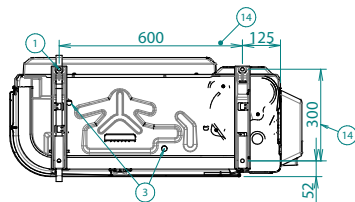
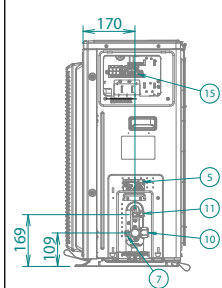

Mindestabstand für Luftdurchgang
Wandhöhe an Luftauslassseite < 1200 mm

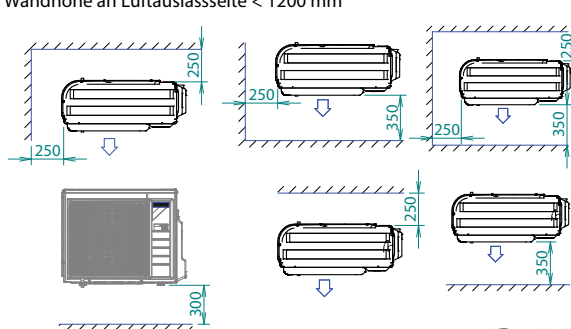

3D130871

Technische Daten
Luft/Wasser-Wärmepumpe, Daikin Altherma 3 R F LT4-8

EHVH-E6V
EHVH-E9W
EHVH-EV
EHVX-E3V
EHVX-E6V
EHVX-E9W

Modell	X	Y	Z
230 L	297,5	299	858

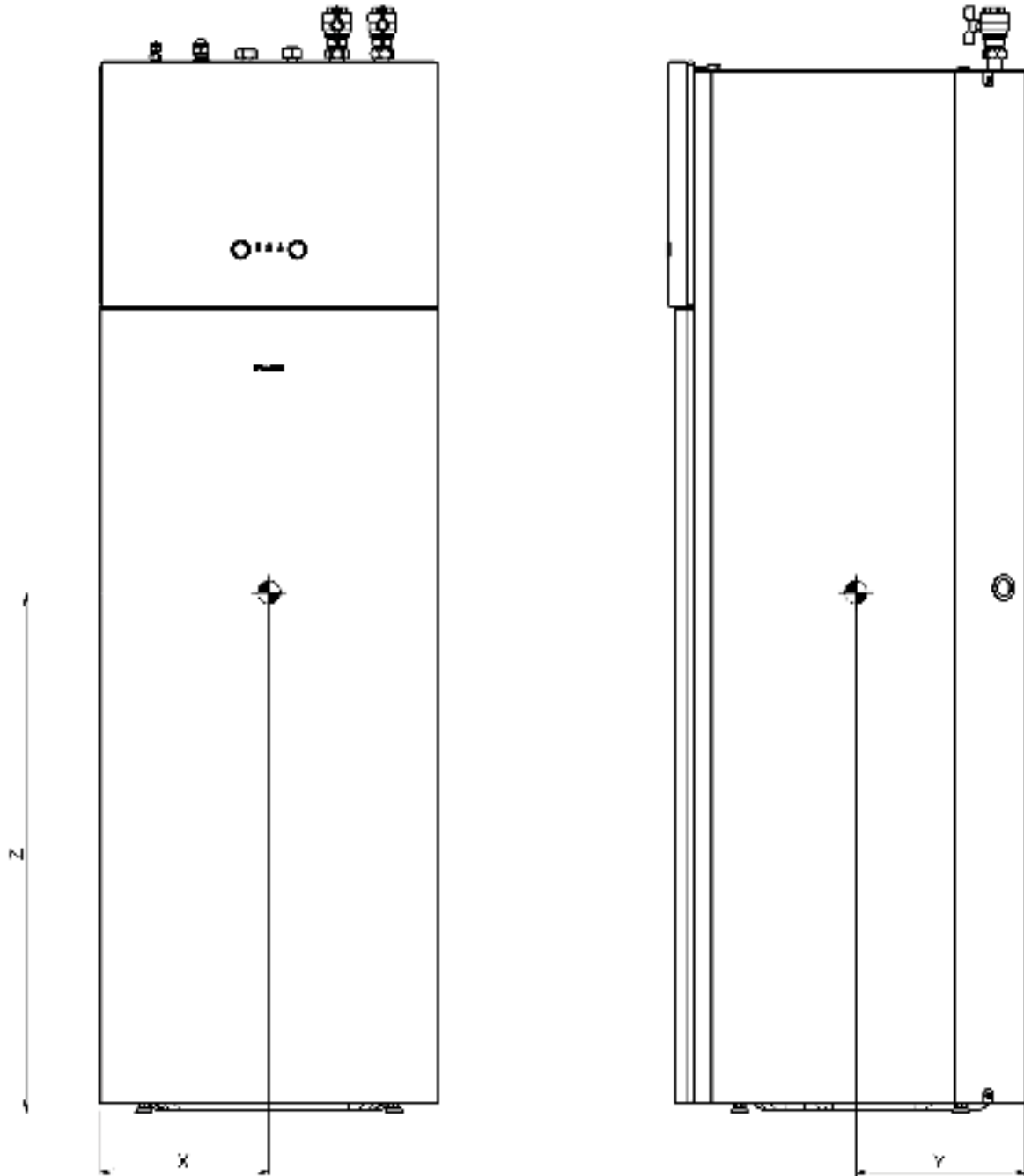

3D113623

Daikin Altherma 3 R W



R-32



Bestell-Nr.:
CE.PS_INCENTIVE
Nettopreis: €195,-



*Keine Gewähr auf positive Förderzusage

- › Zukunftssicher und bis zu 75% geringeres Treibhauspotential dank R-32 Bluevolution Technologie
- › COP A7/W35 bis zu 5,1
- › Warmwasser Effizienz bis zu 3,3
- › Noch bessere Effizienz und Heizleistung bei niedrigen Außentemperaturen
- › **Magnetischer Schmutzfänger integriert**
- › Daikin Eye und MMI2 Regelung integriert
- › Split-System bestehend aus Außengerät und Innengerät
- › Für Warmwasser, Heizen und Kühlen
- › Maximale Vorlauftemperatur bis zu 65°C
- › Für bis zu 9kW Gebäudeheizlast
- › Leistungsmodulierender Betrieb, Inverter-Technologie
- › **Überströmventil (mitgeliefert)**
- › Elektronisches Manometer
- › **Smart-Grid Funktionalität ist integriert**
- › Sprachsteuerung möglich über Google Assistant und Amazon Alexa
- › **W-LAN Modul wird mitgeliefert** ("Bitte verwenden Sie die neue Daikin Onecta App")

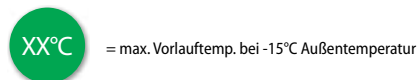





INFO: Bitte beachten Sie den Raumverbund

Preise Inbetriebnahme siehe Seite 289.

Details müssen abgeklärt werden

Hinweis: Um sicherzustellen, dass die werksseitig verbaute Umwälzpumpe ausreichend ist, beachten Sie bitte die Pumpenkennlinie in der Installationsanleitung des von Ihnen gewählten Wärmereizers.

Energieeffizienzklasse Übersicht

Luft-/Wasser Wärmepumpe Daikin Altherma 3 R W (Alle Werte für durchschnittliches Klima)			GET-ID*	Vorlauftemperatur 55 °C		Vorlauftemperatur 35 °C	
					 im Verbund mit integrierter Regelung		 im Verbund mit integrierter Regelung
Typ	Bestell-Nr.						
LT 4	Innengerät Heizen	EHBH04E6V	25836	A++	A++	A+++	A+++
	Außengerät	ERGA04EVA					
	Raumheizung Eta-s [%]			127		179	
	Heizleistung P-Rated [kw]			6			
	SCOP			3,29		4,54	
LT 6	Innengerät Heizen	EHBH08E9W	25833	A++	A++	A+++	A+++
	Außengerät	ERGA06EVA					
	Raumheizung Eta-s [%]			127		176	
	Heizleistung P-Rated [kw]			7			
	SCOP			3,25		4,47	
LT 8	Innengerät Heizen	EHBH08E9W	25717	A++	A++	A+++	A+++
	Außengerät	ERGA08EVA					
	Raumheizung Eta-s [%]			128		179	
	Heizleistung P-Rated [kw]			7,5			
	SCOP			3,27		4,56	
LT 4	Innengerät Heizen und Kühlen	EHBX04E6V	25838	A++	A++	A+++	A+++
	Außengerät	ERGA04EVA					
	Raumheizung Eta-s [%]			129		179	
	Heizleistung P-Rated [kw]			6			
	SCOP			3,29		4,54	
LT 6	Innengerät Heizen und Kühlen	EHBX08E9W	25834	A++	A++	A+++	A+++
	Außengerät	ERGA06EVA					
	Raumheizung Eta-s [%]			128		178	
	Heizleistung P-Rated [kw]			7			
	SCOP			3,27		4,52	
LT 8	Innengerät Heizen und Kühlen	EHBX08E9W	25831	A++	A++	A+++	A+++
	Außengerät	ERGA08EVA					
	Raumheizung Eta-s [%]			129		181	
	Heizleistung P-Rated [kw]			7,5			
	SCOP			3,3		4,61	

*Bitte beachten Sie dass sich die GET-ID über das Jahr auch ändern kann bzw. bei einem Modellwechsel die Wärmepumpen auch aus der GET-Datenbank genommen werden können. Daher GET-ID immer auch nachprüfen.

Für die Produkt- und Paketlabels sowie technische Datenblätter für unsere Heizungssysteme besuchen Sie unsere frei zugängliche Daikin Energielabel-Generator Website: <https://www.daikin.at/energielabel>.

Split Luft/Wasser-Wärmepumpen bis 65 °C VT



		Typ / Bestell-Nr.	Preis €
	Daikin Altherma 3 R W Für Außengerät LT4-8. Hydraulisch ausgerüstet mit Hocheffizienzpumpe, Ausdehnungsgefäß (10l), Sicherheitsbaugruppe, Strömungswächter sowie Füll- und Entleerungshähnen und Magnet-Schmutzfänger. Elektrische Ausrüstung mit Lastschütz für E-Reserveheizer und Heizungsumwälzpumpe. Maße: (B x T x H) 440 x 390 x 840 mm.		
	Heizen: EHBH 4 kW Innengerät mit 230V 2/4 kW E-Heizstab für LT 4 Außengeräte.	EHBH04E6V	3.748,-
	EHBH 8 kW Innengerät mit 3~400 V 9 kW E-Heizstab für LT 6-8 Außengeräte.	EHBH08E9W	4.269,-
	Heizen und Kühlen: EHBX 4 kW Innengerät mit 230V 2/4 kW E-Heizstab für 4 kW Außengeräte.	EHBX04E6V	4.163,-
EHBX 8 kW Innengerät mit 3~400 V 9 kW E-Heizstab für LT 6-8 Außengeräte.	EHBX08E9W	4.702,-	

Split Luft/Wasser-Wärmepumpen bis 65 °C Vorlauf

		Typ / Bestell-Nr.	Preis €
	Daikin Altherma 3 Niedertemperatur-Außengerät R-32 Inverter-Split-Wärmepumpen-Außengerät als Inverter-gesteuerte Kompressor-/Verdampferinheit mit erweitertem Modulationsbereich. Untergebracht in einem wetterfesten, verzinkten Stahlblechgehäuse, grundiert, kunstharz- und pulverbeschichtet. Integrierter Außentemperaturfühler. Einsatzbereich: Heizen bis -25 °C Außentemperatur. Maße (B x T x H) 884 x 388 x 740 mm. Empfohlene Absicherung 16A. Spannungsversorgung 1~ N PE 230V 50Hz		
	Daikin Altherma LT 4 für Gebäudeheizlasten bis 5,5kW* WP-Heizleistung: -7°C AT bis 5,38 kW -15°C AT bis 4,71 kW	ERGA04EVA	2.655,-
	Daikin Altherma LT 6 für Gebäudeheizlasten von 5 bis 7,5 kW* WP-Heizleistung: -7°C AT bis 6,19 kW -15°C AT bis 5,54 kW	ERGA06EVA	2.731,-
	Daikin Altherma LT 8 für Gebäudeheizlasten von 6 bis 9 kW* WP-Heizleistung: -7°C AT bis 7,20 kW -15°C AT bis 6,55 kW	ERGA08EVA	4.155,-



Nützen Sie unser Auslegungstool HSN auf unserem Stand By Me Portal.

Kältemittelleitungen

Daikin empfiehlt Kältemittelleitungen in Kupfer (diese müssen den gängigen Normen und Richtlinien entsprechen).

Kältemittelleitung Kupfer wärmegeklämt. Die Wärmedämmung der Kältemittelleitung erfüllt die Euroklasse E (Brandverhalten/Baustoffklasse) nach DIN EN 13501-1.





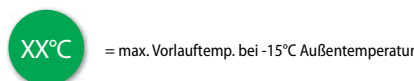
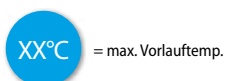



Isolierstärke ca. 8mm; nicht UV-beständig

	Wandstärke	Größe	VPE	Bestell-Nr.	Preis €	
	Kupfer wärmegeklämt	0,8 mm	1/4" (6,4)	12 m	143133	76,-
	Kupfer wärmegeklämt	0,8 mm	1/4" (6,4)	25 m	143139	159,-
	Kupfer wärmegeklämt	1 mm	5/8" (15,9)	12 m	143135	212,-
	Kupfer wärmegeklämt	1 mm	5/8" (15,9)	25 m	143141	441,-











* Dies sind grobe überschlägige Beispielschätzungen ohne Warmwasserbereitung bei 35°C Vorlauftemperatur und -12°C Auslegungstemperatur, und ersetzen weder eine korrekte Berechnung noch eine Anlagenplanung! Nützen Sie unsere Auslegungssoftware HSN auf unserem Stand By Me Portal. Informationen und Login über das Daikin Kundenportal.



Zubehör Außengerät

		Typ / Bestell-Nr.	Preis €
	Lange Wandkonsole (250kg, 660mm lang)	K.CWBXL	200,-
	Standkonsole SKS U 4-8 kW Montage der Daikin Altherma 3 R Außengeräte 4-8 kW, Ausführung Edelstahl, inkl. Gummipuffer zur Schallentkopplung. Maße (B x T x H) 64 x 34 x 30 cm, nicht kompatibel mit U-Profilen EKFT008D und Kondensatwanne Gewicht 6,5 kg	140579	548,-
	Flexi Profil zur Sockelmontage des Außengerätes Packungsinhalt 2 Stk. Maße (LxBxH): 600x180x100 mm Anwendungsspezifisch bauseitige Federelemente zu verwenden. Schneehöhe beachten!	K.FF600S	119,-
	Daikin Schallschutzhaube Passend für LT 4-8 Außengeräte. Abmessungen (BxHxT): 1.190x970x740 mm Geräuschreduzierung 3 dBA. Folgende Komponenten sind zusätzlich erforderlich: Kondensatwanne EKDP008D. Kondensatwannenheizung EKDPH008C. Füße zum Bsp. EKFT008D	EKLN08A1	1.958,-
	U-Profile zur erhöhten Aufstellung von Außengeräten LT4-LT8 auf bauseitigen Unterkonstruktionen (z.B. Betonsockel) Aufbauhöhe 10 cm	EKFT008D	117,-
	Kondensatwanne für LT 4-8 Außengerät Mit zentralem Ablauf zum Auffangen und Abführen des Abtauwassers. Inkl. U-Profile	EKDP008D	292,-
	Heizung für die Ablaufwanne für LT 4-8 Außeneinheit Heizungsband zur Montage in das zentrale Loch der Ablaufwanne, um Blockierung durch Eis zu verhindern.	EKDPH008C	436,-
	Gummipuffer zur Schallentkopplung	5740047	auf Anfrage
	SonaSafe Schallschutzhaube Passend für LT 4-8 Außengeräte. Abmessungen (BxHxT): 1.210x1.080x910 mm Geräuschreduzierung bis zu 10dB. Kondensatwanne nicht möglich	140580	2.389,-
	Montageprofile für SonaSafe Schallschutzhaube (für SonaSafe unbedingt notwendig) H=190mm	140581	252,-

Zubehör Elektrik

		Typ / Bestell-Nr.	Preis €	
	Madoka Bedien- und Anzeigeeinheit Als Fernbedienung der Luft/Wasser-Wärmepumpe inkl. Funktion Raumthermostat. Programme sind nur mittels Online Controller oder am Wärmepumpenregler einstellbar. Für SmartGrid Nutzung notwendig! In Weiß, Silber und Schwarz verfügbar	BRC1HHDW	177,-	
		BRC1HHDS	177,-	
		BRC1HHDK	177,-	
	DCOM gateway mit Modbus Kommunikation, Kaskaden Modus, Spannungseingang (1-10V), 2x Relaisausgänge (Alarm, Betriebsmeldung Heizen). Bauseitiges 24V DC Netzteil wird benötigt.	DCOM-LT/IO	439,-	
	DCOM gateway Modbus Kommunikation. Bauseitiges 24V DC Netzteil wird benötigt.	DCOM-LT/MB	414,-	
	Daikin HomeHub Modbus TCP/IP oder RTU Schnittstelle. Verbindung zur Wärmepumpe über P1/P2 Signalleitung. AC/DC Steckernetzteil im Lieferumfang. Steckdose wird benötigt. LAN-Kabel zum Router bauseits (Info: Holding Register 59 & 61 bei ERGA ohne Funktion)	EKRHH	450,-	
	Digital I/O Platine Kommunikationseinheit für Bivalenzschaltungen, Warmwassersperre, Alarmausgang, Ansteuerung Sekundärpumpe	EKRP1HBA	EKRP1HBA	196,-
	Innentemperatur Sensor Zur Erfassung der Raumtemperatur (nicht gleichzeitig mit dezentralem Außenfühler EKRS01 möglich).	KRCS01-1	129,-	
	Dezentraler Außentemperaturfühler Umgebungstemperatur-Fernmessung durch das Außengerät	EKRSC1	EKRSC1	152,-
	LAN Adapter zur komfortablen Steuerung per App Internetanbindung über (bauseitiges) LAN Kabel zu einem Router. (mit MMI ab Version 6.8.0) Nicht mit DCOM kombinierbar.	BRP069A62	177,-	
	Einschub W-LAN Modul Im Lieferumfang der Wärmepumpe Bitte achten Sie auf ausreichenden W-LAN Empfang am Aufstellungsort.	BRP069A78	47,-	

Zubehör Hydraulik



		Typ	Bestell-Nr.	Preis €
	Hydraulische Weiche DN 125 Bestehend aus in vier Zonen aufgeteiltem Rundrohr DN125 (Baulänge ca. 1.550 mm), versehen mit 6 x Heizkreisanschluss 1" AG, 2 x Anschluss Wärmeverteilung 1" AG sowie 1" AG für Entlüftung, mit Standfuß, 40 kW max. Ausgangsleistung, 6 bar max. zul. Betriebsdruck, 110 °C max. zul. Temperatur.	HWC	172900	831,-
	Wärmedämmung für hydraulische Weiche 172900 Wärmedämmung nach EnEV, bestehend aus 60 mm PUR-Schaum im verzinkten Stahlblechmantel.	WHWC	172901	525,-
	Strangregulierventil Einstellbereich Durchfluss 10-40l/min Zum Einregulieren des Durchflusses nach Puffer/Weiche Kv (m3/h) 7,2, Dimension 1" IG	FLG	KBLNVALVE	143,-

Edelstahl Warmwasserspeicher für wandhängende Altherma 3

(inkl. Speicher, Zusatzheizung, Schaltschütz/Sicherungen, Speichersensor mit 12 m Anschlusskabel, Dreiwegeventil + Motor)

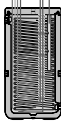

		Typ	Preis €
	Edelstahl Warmwasserspeicher 200 l Inkl. 3kW E-Heizer 1 ~ 230 V, Höhe 1.283 mm, Durchmesser 600 mm	EKHWS200D3V3	1.904,-
	Edelstahl Warmwasserspeicher 250 l Inkl. 3kW E-Heizer 1 ~ 230 V, Höhe 1.553 mm, Durchmesser 600 mm	EKHWS250D3V3	1.989,-
	Edelstahl Warmwasserspeicher 300 l Inkl. 3kW E-Heizer 1 ~ 230 V, Höhe 1.763 mm, Durchmesser 600 mm	EKHWS300D3V3	2.079,-

Daikin Hygienespeicher

			Typ	Preis €
	HybridCube HYC 544/32/0-P – Hygienespeicher für Daikin Altherma LT wandmontiert bis 16 kW, Hybrid und Daikin Altherma HT Leistungsstarker 500 Liter Schichtspeicher zur Warmwasserbereitung mit Solarwärmetauscher. Maße (B xT xH) 790 x 790 x 1.658 mm, Gewicht 98 kg	HYC 544/32/0-P	EKHWP500PB	2.868,-
	HybridCube HYC 544/32/0-DB - Hygienespeicher für Daikin Altherma LT wandmontiert bis 16 kW, Hybrid und Daikin Altherma HT Leistungsstarker 500 Liter Schichtspeicher zur Warmwasserbereitung. Maße (B xT xH) 790 x 790 x 1.658 mm, Gewicht 93 kg	HYC 544/32/0-DB	EKHWP500B	2.610,-
	Boosterheater Zusatzheizung für Altherma LT wandmontiert in Verbindung mit HybridCube Hygienespeicher E-Heizstab 230 V-50 Hz / 3000 Watt zur Unterstützung der Wärmepumpen als Boosterheater. Länge 900 mm. Inkl. Schütz/Sicherungseinheit für Wärmepumpen Innengerät Bitte Speicherfühler 141037 mitbestellen.	EKBH3SD	EKBH3SD	437,-

Das gesamte Speicherprogramm sowie technische Daten finden Sie im Kapitel Speicher in dieser Preisliste.

Anschluss Fremdspeicher

		Typ	Bestell-Nr.	Preis €
	Set zum Verbinden eines Fremdspeichers beinhaltet 3-Wege-Ventil, Schutz/Sicherungseinheit für die Speicher-Zusatzheizung von max. 3 kW, LT Warmwasserfühler. 1" IG Wärmetauscherfläche des Fremdspeichers mind. 1,8m² Fühler Durchmesser = 7,5mm!		EKHY3PART	313,-
	Speicherfühler für Altherma wandmontiert Zu verwenden wenn kein EKHY3PART eingesetzt wird und keine Ansteuerung eines E-Heizers nötig ist. Ein Umschaltventil (156034) wird noch zusätzlich benötigt. Fühler Durchmesser = 7,5mm!	SF LT	141037	59,-
	3-Wege-Umschaltventil 1" AG 3-Wege-Umschaltventil 1" AG mit Motorantrieb 240 V, Umschaltzeit 6 Sek. inkl. Anschlusskabel 2 m. Unterscheidet sich vom Umschaltventil im Set EKHY3PART	3-W SV	156034	173,-

LT wandmontiertes Innengerät



		Daikin Altherma 3 R W	
		4 kW	6–8 kW
		EHBH(X)04E6V	EHBH(X)08E9W
		Heizen / Heizen und Kühlen	
Grunddaten			
Farbe		weiß (RAL 9010)	
Abmessungen Gerät (B x T x H)	mm	440 x 390 x 840	
Gewicht Gerät	kg	42,4	42,4
Betriebsbereich Vorlauftemp. (Heizen)	°C	Min: 15 / Max: 65	Min: 15 / Max: 65
Anschluss Kälteleitung			
Gasleitung	" (mm)	5/8 (15,9)	5/8 (15,9)
Flüssigkeitsleitung	" (mm)	1/4 (6,4)	1/4 (6,4)
Typ Backup Heater		6V	9W
Heizleistung (Stufe1/2)	kW	2/6	9
Spannungsversorgung, Phase		1~	3~
Spannungsversorgung, Frequenz	Hz	50	50
Spannungsversorgung, Spannung	V	230	400
Betriebsstrom (Stufe1/2)	A	9/26	13

Technische Daten Luft/Wasser-Wärmepumpe, Daikin Altherma 3 R W LT4-8

ERGA04-08EVA

- ① 4 Bohrungen für Ankerschrauben
M8 ODER M10
- ② Griff
- ③ Entleerungsauslass
- ④ Typenschild
- ⑤ Warnschild
- ⑥ Aufkleber des Herstellers
- ⑦ Wartungsanschluss
- ⑧ Verkabelungsbereich
- ⑨ Etikett mit Markenname
- ⑩ Gasleitungs-Absperrventil
- ⑪ Absperrventil der Flüssigkeitsleitung
- ⑫ Produkthaftungsschild
- ⑬ Temperaturfühler für Außenluft
- ⑭ Abstand der Bohrungen für Fundamentschrauben
- ⑮ Anschlussleiste mit Erdungsklemme

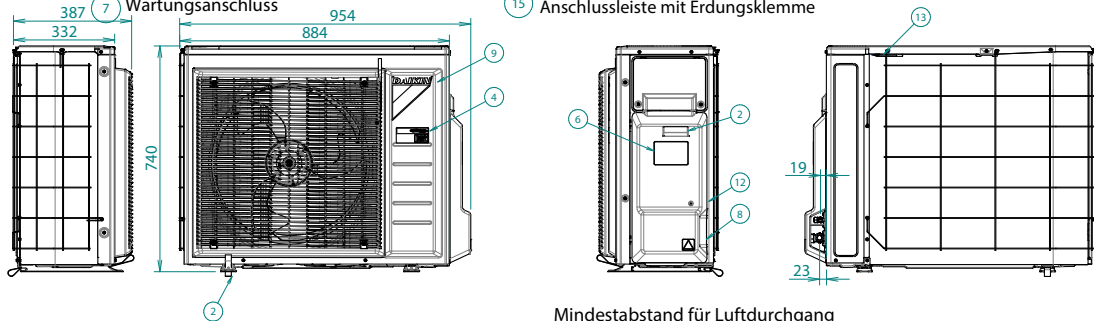

Mindestabstand für Luftdurchgang
Wandhöhe an Luftauslassseite < 1200 mm

Beim Entfernen der Abdeckung des Absperrventils.

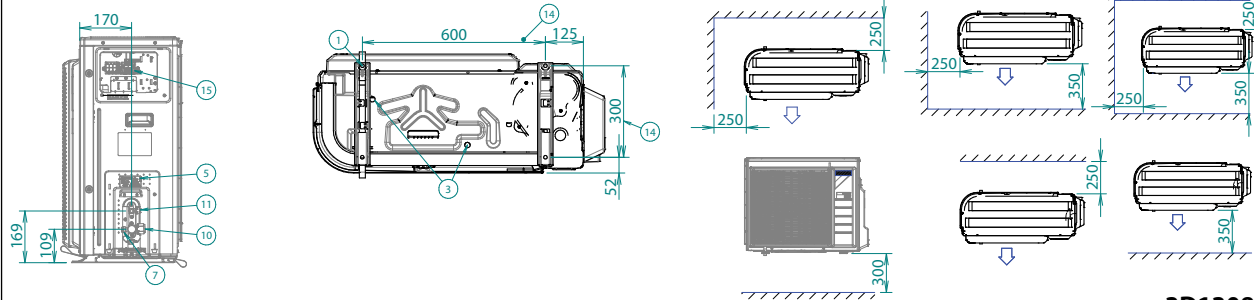

EBBH-E6V EBBH-E9W EBBX-E6V EBBX-E9W

- ① Bohrungen (Ø8.5) für Wandmontage
- ② Anschluss für Wasserauslass(1" F BSP)
- ③ Anschluss für Wassereinlass(1" F BSP)
- ④ Anschluss für flüssiges Kältemittel Ø6.35
Bördelanschluss
- ⑤ Anschluss für Kältemittelgas Ø15.9
Bördelanschluss
- ⑥ Pumpe
- ⑦ Bedieneinheit
- ⑧ Sicherheitsventil
Druck
- ⑨ Entlüftung
- ⑩ Ausdehnungsgefäß
- ⑪ Magnetfilter/Schmutzfilter
- ⑫ Wärmetauscher (Kältemittel / Wasser)
- ⑬ Absperrventile
- ⑭ Kabeleintritt für Stromversorgungs-/Datenübertragungskabel
- ⑮ Wartungstür
- ⑯ Schaltkastenklappen
- ⑰ Schaltkastenklappen für Brauchwasserspeicher (Option)
- ⑱ Reserveheizung
- ⑲ Kältemittel-Drucksensor
- ⑳ Raumheizungswasserdrucksensor
- ㉑ Optionen

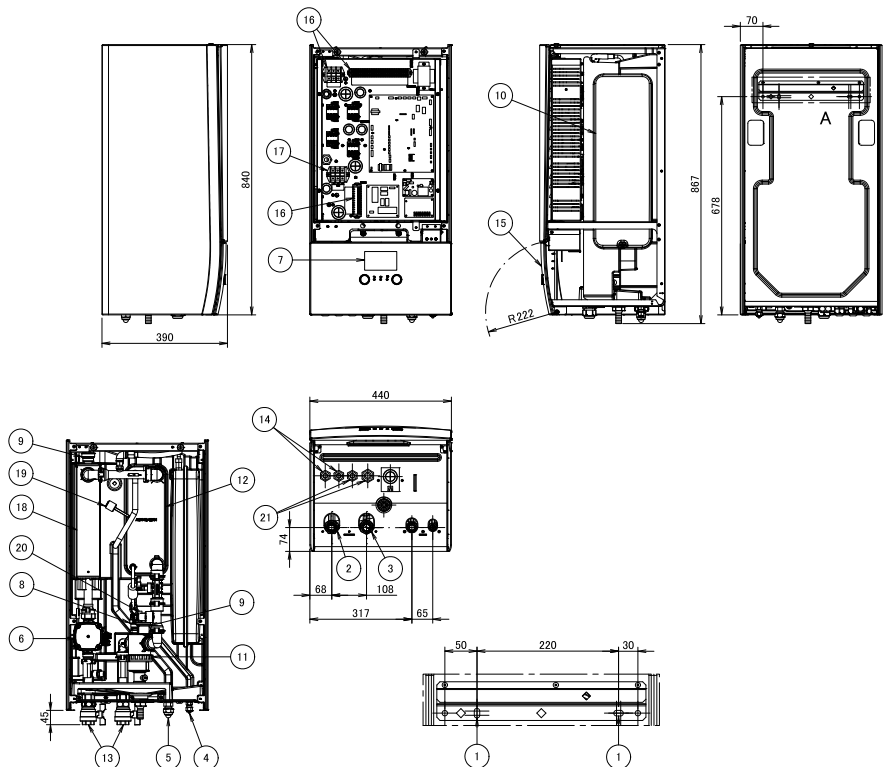

DETAIL A
WALL FIXATION

3D111842

Außengeräte



		~1/230 V		
		4 kW	6 kW	8 kW
		ERGA04EVA	ERGA06EVA	ERGA08EVA
Grunddaten				
Max. Heizleistung A-7/W35	kW	5,38	6,19	7,20
Max. Heizleistung A2/W35	kW	5,46	6,18	7,07
Max. Heizleistung A7/W35	kW	6,41	7,74	9,37
Nenn-Heizleistung A-7/W35	kW	4,5	5,5	6
Nenn-Heizleistung A2/W35	kW	3,5	4,8	5,6
Nenn-Heizleistung A7/W35	kW	4,3	6	7,5
Nenn-Heizleistung A10/W35	kW	5,17	6,17	7,72
Nenn-COP A-7/W35		3,1	2,9	2,7
Nenn-COP A2/W35		4,1	3,75	3,65
Nenn-COP A7/W35		5,10	4,85	4,60
Nenn-EER A35/W18 2)		5,98	5,61	5,40
Max. Kühlleistung A35/W18 2)	kW	5,98	7,45	8,57
Max. Kühlleistung A35/W7 2)	kW	4,62	5,57	6,34
Abmessungen Gerät (B x T x H)	mm	884 x 388 x 740		
Gewicht Gerät	kg	58,5		
Betriebsbereich Außentemperatur (Heizen)	°C	Min: -25 / Max: 25		
Betriebsbereich Außentemperatur (Kühlen) 2)	°C	Min: 10 / Max: 43		
Betriebsbereich Außentemperatur (Brauchwasser)	°C	Min: -25 / Max: 35		
Schalldruckpegel Heizen *	dB (A)	44	47	49
ERP Schalleistungspegel lt. EN14825	dB (A)	58	60	62
Max. Schalleistungspegel Heizen	dB (A)	60	62	65
Max. Schalleistungspegel Heizen Low Sound 4)	dB (A)	59	61	63
Max. Schalleistungspegel Heizen Flüstermodus 2 4)	dB (A)	59	61	63
Max. Schalleistungspegel Heizen Flüstermodus 3 4)	dB (A)	52	52	52
Spannungsversorgung, Phase		1~		
Spannungsversorgung, Frequenz	Hz	50		
Spannungsversorgung, Spannung	V	230		
Anlaufstrom	A	kleiner max. Betriebsstrom		
Empfohlene Absicherung	A	16		
Kältemittel		R-32		
Kältemittelmenge (vorgefüllt)	kg	1,5		
GWP		675		
TCO ₂ eq		-	-	
Anschluss Kälteleitung				
Gasleitung	" (mm)	5/8 (15,9)		
Flüssigkeitsleitung	" (mm)	1/4 (6,4)		
Länge Kälteleitung max. 3)	m	27		
Länge Kälteleitung min.	m	3		
Max. Höhendifferenz	m	20		

* in 1 m Abstand im freien Feld im schalltoten Raum

1) Daten lagen zur Drucklegung nicht vor

2) Nur für Geräte für Heizen und Kühlen

3) Die vorgefüllte Kältemittelmenge im Außengerät ist ausreichend für eine maximale Kältemittelleitungslänge von 10 m.

4) bitte beachten Sie die geringere Heizleistung im Flüstermodus.

ERGA04-08EVA

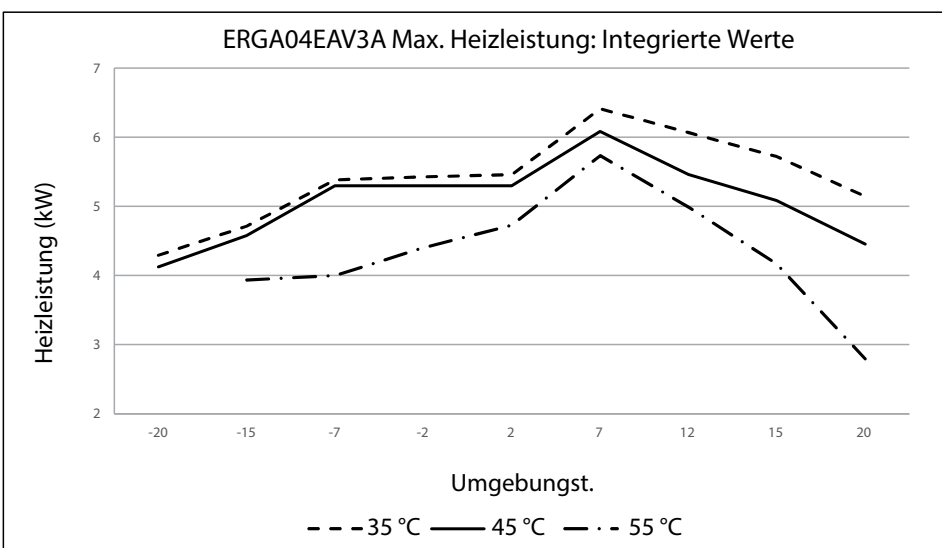
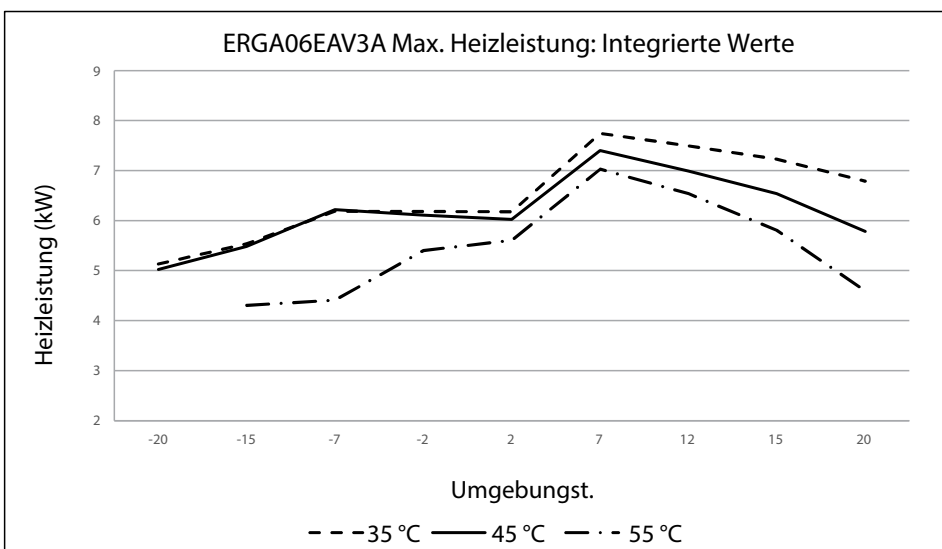
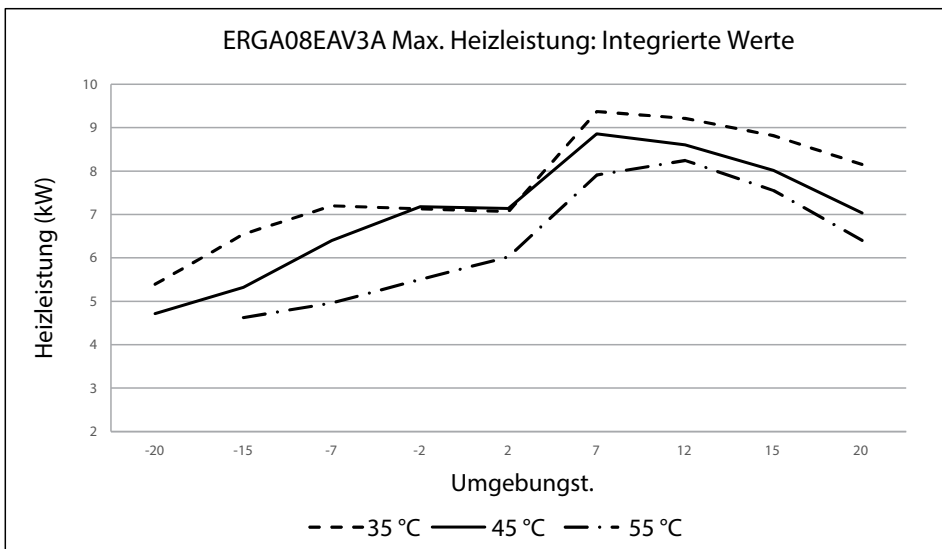

* Dies sind grobe überschlägige Beispielschätzungen bei 35°C Vorlauftemperatur und -12°C Auslegungstemperatur ohne Warmwasserbereitung, und ersetzen weder eine korrekte Berechnung noch eine Anlagenplanung! Nützen Sie unsere Auslegungssoftware HSN auf unserem Stand By Me Portal. Informationen und Login über das Daikin Kundenportal.

Daikin Altherma 3 R

Bluevolution - Technologie mit Kältemittel R-32



Gründe für Daikin Altherma 3 R ERLA LT11-16

Bluevolution-Technologie kombiniert effiziente, von Daikin entwickelte Verdichter mit dem Kältemittel der Zukunft: R-32.



Einfache Installation

- › Alle wesentlichen Hydraulikbauteile sind bereits werkseitig montiert
- › Durch den neu gestalteten Aufbau des Geräts sind alle Servicearbeiten von der Vorderseite aus ausführbar. Modernes Design
- › Das Außengerät wird einer Funktionsprüfung unterzogen und mit Kältemittel vorbefüllt ausgeliefert. Dadurch verkürzt sich die für die Installation benötigte Zeit.

Einfache Inbetriebnahme

- › Integriertes hochauflösendes Farbdisplay
- › Mithilfe des Schnellassistenten kann das gesamte System in höchstens 9 einfachen Schritten in Betrieb genommen werden

Einfache Regelung

- › Durch das Zusammenspiel von wetterabhängiger Daikin Altherma Sollwertregelung und Inverter-Verdichter erreicht die neue Daikin Altherma 3 mit R-32 bei jeder Außentemperatur maximale Effizienzwerte und gewährleistet zu jeder Zeit stabile Raumtemperaturen.
- › Über die Daikin Onecta App kann die Temperatur im Haus jederzeit von überall auf Tagesbasis geregelt werden. Mit dem Online Controller kann das Komfortniveau an individuelle Bedürfnisse angepasst und eine weitere Effizienzsteigerung erzielt werden.

Leistungsstark

- › Die Daikin Altherma 3 R ERLA mit R-32 ist ideal für größere Neubauten mit Fußbodenheizung. Mit ihrem unverkennbaren Markenzeichen, der Frostunempfindlichkeit bis -25 °C, arbeitet sie selbst in den kältesten Klimazonen zuverlässig.
- › Höchstleistung durch optimalen Einsatz der Bluevolution Technologie.
- › Saisonale Effizienz bis zu A+++
- › Verfügbar in den **Leistungsklassen 11, 14, 16**



Regelung
via App

Daikin Altherma 3 R ERLA ist perfekt an die Wünsche Ihrer Kunden anpassbar

- Eine hervorragende saisonale Effizienz ermöglicht enorme Einsparungen bei den Betriebskosten
- Perfekte Wahl für **Neubauprojekte** sowie Niedrigenergiehäuser
- Die perfekte Wahl auch für größere Neubauten mit **Fußbodenheizung**

Alle Altherma 3 R Modelle besitzen Smart Grid Funktionalität.

- › Damit sind Sie für zukünftige
- › Energienetze sowie für einen optimierten
- › Einsatz Ihrer **PV-Solaranlage** gerüstet.

Konnektivität

Dank optionalem **W-LAN** Modul steht Ihnen die Steuerung Ihres Wohlfühlklimas per **App** offen. Ebenfalls können Sie Ihre Altherma mittels Sprachsteuerung über Amazon Alexa oder Google Assistant ansteuern. Für die Anbindung an externe Steuerungen steht Ihnen der optionale DCOM Adapter mit **ModBus** oder **0-10V Schnittstelle** zur Verfügung.



Für jeden Anwendungsfall die passende Daikin Altherma 3 ERLA 3 Innengeräte Varianten

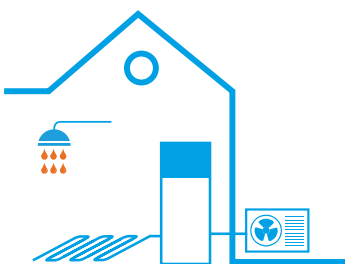

Modell F mit integriertem Edelstahl-Warmwasserspeicher

Kompakt und unscheinbar für 100%igen Komfort

- › Alle Komponenten und Anschlüsse werkseitig vorbereitet
- › Äußerst kleine Standfläche mit 595 x 625 mm
- › Stete Verfügbarkeit von Warmwasser, bei nur minimalem Stromverbrauch
- › Modernes Design



Modell ECH₂O

Energiezentrale

- › Maximale Nutzung erneuerbarer Energie mit hohem Komfort bei der Warmwasserbereitung
- › Hygienische Warmwasserbereitung
- › Kunststoff und Edelstahl
- › Bivalenz-Option: kann mit einer **zweiten Wärmequelle kombiniert werden**
- › **Die Energiezentrale**
- › PV-Anbindung durch Smart Grid

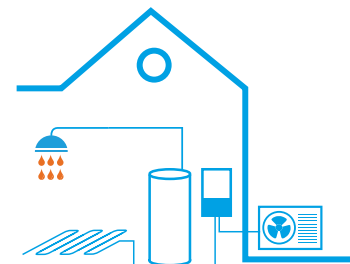

Modell W (Wandgerät)

Hohe Flexibilität bei Installation und Warmwasseranschluss

- › Kompaktes Gerät, das nur wenig Stellfläche benötigt (zur Seite nahezu keine Freiräume erforderlich)
- › Mit separatem Warmwasserspeicher kombinierbar
- › Vielfältige Einsatzmöglichkeiten

Daikin Altherma 3 R ECH₂O ERLA

R-32



*Keine Gewähr auf positive Förderzusage

- › Daikin R-32 Bluevolution technology
 - › Split-System bestehend aus Außengerät und Innengerät mit integriertem Energiespeicher
 - › Für Heizen, Kühlen und Warmwasser
 - › **Hygienische Warmwasserbereitung**
 - › **Für bis zu 9kW Gebäudeheizlast***
 - › Leistungsmodulierender Betrieb, Inverter-Technologie
 - › Speichervolumen 300 bzw. 500 Liter
 - › Leistungsstark dank umweltfreundlichem Kältemittel R-32
 - › ISM (Intelligentes Speicher Management)
 - › **W-LAN (optional)**
 - › **Smart Grid Ready**
 - › Integrierte elektronische Komfort-Regelung MMI
 - › Neue optimierte Hydraulik mit kompaktem Hydraulikblock und Klickverbindung für einfache Wartung.
 - › Steuerung mittels App möglich (optional)
- Zusätzliche Ausstattungsmerkmale der Version Biv:
- › **Bivalenzoption zur Integration einer weiteren Wärmequelle oder eines Drucksolar-Systems (Biv)**

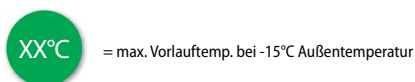



Preise Inbetriebnahme siehe Seite 289.

Details müssen abgeklärt werden

Hinweis: Um sicherzustellen, dass die werksseitig verbaute Umwälzpumpe ausreichend ist, beachten Sie bitte die Pumpenkennlinie in der Installationsanleitung des von Ihnen gewählten Wärmeerzeugers. **Kältemittel R-32 > 1,84kg. Beachten Sie die aktuellen Installationsanleitungen, Normen, Richtlinien und Gesetzmäßigkeiten!**

Energieeffizienzklasse Übersicht

Luft-/Wasser Wärmepumpe Daikin Altherma R ECH ₂ O ERLA (Alle Werte für durchschnittliches Klima)			GET-ID*	 Vorlauftemperatur 55°C	 Vorlauftemperatur 35°C	 (Zapfprofil)
Typ	Bestell-Nr.					
11	Innengerät Heizen und Kühlen Heizen und Kühlen Biv	EBSX11P30D EBSXB11P30D	27019	A++	A+++ (1)	A (L)
	Außengerät	ERLA11DW1				
	Innengerät Heizen und Kühlen Heizen und Kühlen Biv	EBSX11P50E EBSXB11P50E	27018	A++	A+++ (1)	A (XL)
	Außengerät	ERLA11DW1				
Raumheizung Eta-s [%]				128	186	
Heizleistung P-Rated [kw]				10		
SCOP				3,27	4,72	
14	Innengerät Heizen und Kühlen Heizen und Kühlen Biv	EBSX16P30D EBSXB16P30D	27048	A++	A+++ (1)	A (L)
	Außengerät	ERLA14DW1				
	Innengerät Heizen und Kühlen Heizen und Kühlen Biv	EBSX16P50D EBSXB16P50D	27049	A++	A+++ (1)	A (XL)
	Außengerät	ERLA14DW1				
Raumheizung Eta-s [%]				128	184	
Heizleistung P-Rated [kw]				11		
SCOP				3,26	4,68	
16	Innengerät Heizen und Kühlen Heizen und Kühlen Biv	EBSX16P30D EBSXB16P30D	27054	A++	A+++ (1)	A (L)
	Außengerät	ERLA16DW17				
	Innengerät Heizen und Kühlen Heizen und Kühlen Biv	EBSX16P50D EBSXB16P50D	27055	A++	A+++ (1)	A (XL)
	Außengerät	ERLA16DW17				
Raumheizung Eta-s [%]				131	184	
Heizleistung P-Rated [kw]				12		
SCOP				3,35	4,68	



*Bitte beachten Sie dass sich die GET-ID über das Jahr auch ändern kann bzw. bei einem Modellwechsel die Wärmepumpen auch aus der GET-Datenbank genommen werden können. Daher GET-ID immer auch nachprüfen.

(1) Nach EU 811/2013 Label Layout 2019 Skala von G bis A+++



Für die Produkt- und Paketlabels sowie technische Datenblätter für unsere Heizungssysteme besuchen Sie unsere frei zugängliche Daikin Energielabel-Generator Website: <https://www.daikin.at/energielabel>.

Irrtum und technische Änderungen der in gedruckten Unterlagen enthaltenen Daten vorbehalten.





		Typ / Bestell-Nr.	Preis €
	Altherma 3 R ECH₂O Heizen&Kühlen Inneneinheit mit integriertem Energiespeicher für die hygienische Warmwasserbereitung im Durchlaufprinzip. Hydraulisch ausgerüstet mit Hocheffizienzpumpe, Umschaltventile für Warmwasser/Heizung und Heizen/Kühlen mit integrierter Rücklauf temperaturbegrenzung, integrierter Überströmung, Heizungs-Sicherheitsbaugruppe mit elektronischem Manometer und Sicherheitsventil, Durchflusssensor sowie Füll und Entleerungshähnen. Inline E_Heizer EKECBUA9W bitte separat bestellen (Anschlussset EKECBUCO2A notwendig!). Maße 500l Version (B x T x H) 790 x 790 x 1.891 mm. Maße 300l Version (B x T x H) 595 x 615 x 1.891 mm.		
	Version 500l Beachten Sie die techn. Daten zur Schüttleistung.		
	Altherma 3 R ECH₂O für LT 11 Außengeräte.	EBSX11P50D	7.012,-
	Altherma 3 R ECH₂O für LT 14-16 Außengeräte.	EBSX16P50D	7.882,-
	Version 500l BIV Zusätzlich mit Wärmetauscher (für Kaminöfen mit Wassertasche, Therm. Solaranlage, ...)		
	Altherma 3 R ECH₂O BIV für LT 11 Außengeräte.	EBSXB11P50D	7.536,-
	Altherma 3 R ECH₂O BIV für LT 14-16 Außengeräte.	EBSXB16P50D	8.378,-
	Version 300l Beachten Sie die techn. Daten zur Schüttleistung.		
	Altherma 3 R ECH₂O für LT 11 Außengeräte.	EBSX11P30D	6.639,-
	Altherma 3 R ECH₂O für LT 14-16 Außengeräte.	EBSX16P30D	7.131,-
	Version 300l BIV Zusätzlich mit Wärmetauscher (für Kaminöfen mit Wassertasche, Therm. Solaranlage, ...)		
	Altherma 3 R ECH₂O BIV für LT 11 Außengeräte.	EBSXB11P30D	6.777,-
	Altherma 3 R ECH₂O BIV für LT 14-16 Außengeräte.	EBSXB16P30D	7.292,-

Unbedingt notwendiges Zubehör Innengerät

		Typ / Bestell-Nr.	Preis €
	Inline Backupheater (E-Heizstab) Inline E-Heizer für Altherma 3 ECH ₂ O. 3~N 400V 50Hz 9kW zur Unterstützung der Wärmepumpe als Backup- und Boosterheater. Hinweis: Zum Anschluss ist das passende Anschlussset EKECBUCO2A und Backupheater unbedingt erforderlich!	EKECBUA9W	671,-
	Anschlussset Zum Anschluss des Backupheaters an die Steuerung der Inneneinheit der Daikin Altherma 3 ECH ₂ O Compact	EKECBUCO2A	123,-
	Schlamm- und Magnetitabscheider K.FERNOXTF1 Kompakter Schlammabscheider mit Ablasshahn und Fittings. Einbau waagrecht und senkrecht möglich. 1" AG Anlagen immer vor Inbetriebnahme spülen/reinigen!	K.FERNOXTF1	312,-

Split Luft/Wasser-Wärmepumpen bis 60 °C Vorlauf

			Typ / Bestell-Nr.	Preis €
 <p>Daikin Altherma 3 Niedertemperatur-Außengerät R-32 Inverter-Split-Wärmepumpen-Außengerät als Inverter-gesteuerte Kompressor-/Verdampfeinheit mit erweitertem Modulationsbereich. Untergebracht in einem wetterfesten, verzinkten Stahlblechgehäuse, grundiert, kunstharz- und pulverbeschichtet. Integrierter Außentemperaturfühler. Einsatzbereich: Heizen bis -25 °C Außentemperatur. Maße (B x T x H) 1.100 x 460 x 870 mm. Empfohlene Absicherung 16A Spannungsversorgung 3~ N PE 400V 50Hz</p>	 		<p>Nützen Sie unser Auslegungstool HSN auf unserem Stand By Me Portal.</p>	
	Daikin Altherma LT 11 für Gebäudeheizlasten bis 11kW*		ERLA11DW1	4.998,-
	Daikin Altherma LT 14 für Gebäudeheizlasten bis 12kW*		ERLA14DW1	5.972,-
	Daikin Altherma LT 16 für Gebäudeheizlasten bis 15kW*		ERLA16DW17	6.787,-

Kältemittelleitungen

Daikin empfiehlt Kältemittelleitungen in Kupfer (diese müssen den gängigen Normen und Richtlinien entsprechen).

Kältemittelleitung Kupfer wärmegeämmt. Die Wärmedämmung der Kältemittelleitung erfüllt die Euroklasse E (Brandverhalten/Baustoffklasse) nach DIN EN 13501-1. Isolierstärke ca. 8mm; nicht UV-beständig

	Wandstärke	Größe	VPE	Typ / Bestell-Nr.	Preis €	
	Kupfer wärmegeämmt	0,8 mm	3 / 8" (9,5)	12 m	143134	109,-
	Kupfer wärmegeämmt	0,8 mm	3 / 8" (9,5)	25 m	143140	222,-
	Kupfer wärmegeämmt	1 mm	5 / 8" (15,9)	12 m	143135	212,-
	Kupfer wärmegeämmt	1 mm	5 / 8" (15,9)	25 m	143141	441,-

Zubehör Außengerät





	Typ / Bestell-Nr.	Preis €
 <p>Flexi Profil zur Sockelmontage des Außengerätes Packungsinhalt 2 Stk. Maße (LxBxH): 600x180x100 mm Anwendungsspezifisch bauseitige Federelemente zu verwenden. Schneehöhe beachten!</p>	K.FF600S	119,-

 = max. Vorlauftemp.

 = max. Vorlauftemp. bei -15°C Außentemperatur

* Diese Beispielschätzungen wurden mit der Daikin Auslegungssoftware Daikin HSN unter folgenden Einsatzbedingungen ermittelt: Vorlauftemperatur 35°C im Auslegungspunkt und 25°C bei Heizgrenztemperatur ohne Berücksichtigung der Warmwasserbereitung für den Standort Linz. Nutzen auch Sie die Vorteile des HSN auf unserem Stand By Me Portal. Informationen und Login über das Daikin Kundenportal. Diese Angaben ersetzen weder eine korrekte Berechnung, Auslegung noch eine Anlagenplanung!

Zubehör Elektrik

	Typ	Bestell-Nr.	Preis €	
	Madoka Bedien- und Anzeigeeinheit Als Fernbedienung der Luft/Wasser-Wärmepumpe inkl. Funktion Raumthermostat. Programme sind nur mittels Online Controller oder am Wärmepumpenregler einstellbar. Für SmartGrid Nutzung notwendig! In Weiß, Silber und Schwarz verfügbar.	BRC1HHDW	177,-	
		BRC1HHDS	177,-	
		BRC1HHDK	177,-	
	Option 1 für die Zusatzzone (Heizkörper): Kabelgebundener Raumthermostat Batteriebetrieb. Potentialfreier Ein/Aus Kontakt (230V)	EKRTWA	242,-	
	Option 2 für die Zusatzzone (Heizkörper): Funk-Raumthermostat Sender (batteriebetrieb) und Empfänger	EKRTRB	488,-	
	BiZone-Kit Mischermodule (max. eines anschließbar!) Regelungseinheit für einen Mischer - und einen Direktkreis inklusive Mischerkreisfühler. Verbindung über Busleitung mit der Wärmepumpe. Bei Appsteuerung ist die Zusatzzone (HK, HPC, ...) nicht sichtbar. Modul kann auch im Kühlmodus mischen wenn die Wärmepumpe ein Heizen/ Kühlen Modell ist. Nicht mit APP-Steuerung kombinierbar! Bei zwei Heizkreisen: - Madoka als Raumthermostat für den Hauptkreis (Fußbodenheizungskreis) - EKRTWA oder EKRTRB für die Zusatzzone (Direktkreis)	EKMIKPOA	332,-	
	DCOM gateway mit Modbus Kommunikation, Spannungseingang (1-10V), 2x Relaisausgänge (Alarm, Betriebsmeldung Heizen). Bauseitiges 24V DC Netzteil wird benötigt.	DCOM-LT/IO	439,-	
	DCOM gateway Modbus Kommunikation. Bauseitiges 24V DC Netzteil wird benötigt.	DCOM-LT/MB	414,-	
	Daikin HomeHub Modbus TCP/IP oder RTU Schnittstelle. Verbindung zur Wärmepumpe über P1/P2 Signalleitung. AC/DC Steckernetzteil im Lieferumfang. Steckdose wird benötigt. LAN-Kabel zum Router bauseits	EKRHH	450,-	
	Einschub W-LAN Modul Bitte achten Sie auf ausreichenden W-LAN Empfang am Aufstellungsort.	BRP069A78	47,-	
	W-LAN Adapter zur komfortablen drahtlosen Steuerung per App Eventuell besserer Empfang als mit dem W-LAN Modul. Bitte achten Sie auf ausreichend W-LAN Empfang am Aufstellungsort.	BRP069A71	74,-	
	Dezentaler Außentemperaturfühler Umgebungstemperatur-Fernmessung durch das Außengerät	EKRSC1	EKRSC1	152,-
	Innentemperatur Sensor Zur Erfassung der Raumtemperatur (nicht gleichzeitig mit dezentralem Außenfühler EKRSC1 möglich).	KRCS01-1	129,-	
	LAN Adapter zur komfortablen Steuerung per App Internetanbindung über (bauseitiges) LAN Kabel zu einem Router. (mit MMI ab Version 6.8.0) Nicht mit DCOM kombinierbar.	BRP069A62	177,-	

Zubehör Hydraulik

		Typ	Bestell-Nr.	Preis €
	Strangregulierungsventil Einstellbereich Durchfluss 10-40l/min Zum Einregulieren des Durchflusses nach Puffer/Weiche Kv (m ³ /h) 7,2, Dimension 1" IG	FLG	KBLNVALVE	143,-
	Durchfluss-Einregulierungsventil Zum Einbau in die Kaltwasser-Zuleitung um den Durchfluss bei Bedarf einregulieren zu können (Schüttleistung). Einstellbereich 2-16l/min.	FLG	164102-RTX	91,-
	Anschlusswinkel SCS/HYC Der optionale Anschlusswinkel ermöglicht das einfache Befüllen des Speichers über den Füll- und Entleeranschluss des Speichers (Gewindeanschluss 1" IG)	AW BAS	165210	59,-
	KFE Befüllanschluss Für Daikin Altherma Compact, Daikin GCU Compact und Daikin Hygienespeicher. Zum einfachen Befüllen und Entleeren über den KFE-Anschlussahn	KFE BA	165215	42,-
	BIV-Verbindungssatz Für den einfacheren Anschluß eines externen Wärmeerzeugers an das BIV Register	BIV	EKECBIVCO2A	138,-
	Hydraulische Weiche DN 125 Bestehend aus in vier Zonen aufgeteiltem Rundrohr DN125 (Baulänge ca. 1.550 mm), versehen mit 6 x Heizkreisanschluss 1" AG, 2 x Anschluss Wärmeverteilung 1" AG sowie 1x " AG für Entlüftung, mit Standfuß, 40 kW max. Ausgangsleistung, 6 bar max. zul. Betriebsdruck, 110 °C max. zul. Temperatur.	HWC	172900	831,-
	Wärmedämmung für hydraulische Weiche Wärmedämmung nach EnEV, bestehend aus 60 mm PUR-Schaum im Stahlblechmantel.	WHWC	172901	525,-
	Hydraulische Weiche für den waagerechten Einbau Bitte beachten Sie den Mindestwasserinhalt von zwischen Außengerät und Hydraulischer Weiche 20l Wahrscheinlich ist ein Vorschaltgefäß oder ein kleiner Serienpuffer nötig!		EKMIKBVA	159,-
	Verteiler für Hydraulische Weiche Kombinierbar mit Hydraulischer Weiche EKMIKBVA und Pumpengruppen EKMIKHMA und EKMIKHUA		EKMIKDIA	251,-
	Mischergruppe für alle Daikin Wärmeerzeuger Für einen gemischten Heizkreis. Anschlussfertig, im Wärmedämmgehäuse, mit Hocheffizienz-Umwälzpumpe, Motormischer, Absperrventilen und Temperaturanzeigen.	MK	EKMIKHMA	651,-
	Pumpengruppe für alle Daikin Wärmeerzeuger Für einen ungemischten Heizkreis. Anschlussfertig, im Wärmedämmgehäuse, mit PWM gesteueter Hocheffizienz-Umwälzpumpe, Absperrventilen und Temperaturanzeigen.	PK	EKMIKHUA	487,-
	3-Wege-Umschaltventil 1" AG 3-Wege-Umschaltventil 1" AG mit Motorantrieb 240 V, Umschaltzeit 6 Sek. inkl. Anschlusskabel 2 m. Unterscheidet sich vom Umschaltventil im Set EKH3PART	3-W SV	156034	173,-

EHSX Compact (Innengerät)



		Daikin Altherma 3 R ECH ₂ O ERLA			
		EBSX ECH ₂ O 300l LT 11	EBSX ECH ₂ O 500l LT 11	EBSX ECH ₂ O 300l LT14-16	EBSX ECH ₂ O 500l LT14-16
		EBSX11P30D	EBSX11P50D	EBSX16P30D	EBSX16P50D
Grunddaten					
Abmessungen (B x T x H)	mm	594 x 680 x 1.893	792 x 817 x 1.910	594 x 680 x 1.893	792 x 817 x 1.910
Gewicht Gerät	kg	93	114	93	114
Betriebsbereich Vorlauftemp. (Heizen)	°C	Min: 25/ Max: 60	Min: 25/ Max: 60	Min: 25/ Max: 60	Min: 25/ Max: 60
Betriebsbereich Vorlauftemp. (Kühlen)	°C	Min: 5/ Max: 22	Min: 5/ Max: 22	Min: 5/ Max: 22	Min: 5/ Max: 22
Betriebsbereich DHW (mit EHS)	°C	Min: 25/ Max: 80	Min: 25/ Max: 80	Min: 25/ Max: 80	Min: 25/ Max: 80
Pumpe Typ		Grundfos UPM3L K 20-75 CHBL AZA 3 RT		Grundfos UPML 20-105 CHBL 3H RT	
Anschluss Kälteleitung					
Gasleitung	" (mm)	5 / 8 (15,9)	5 / 8 (15,9)	5 / 8 (15,9)	5 / 8 (15,9)
Flüssigkeitsleitung	" (mm)	3 / 8" (9,5)	3 / 8" (9,5)	3 / 8" (9,5)	3 / 8" (9,5)
Speicherdaten					
Wasservolumen	Liter	294	477	294	477
Max. zul. Speicherwassertemperatur	°C	85	85	85	85
Bereitschaftswärmeaufwand bei 60 °C	kWh/24 h	1,5 (1)	1,7 (1)	1,5 (1)	1,7 (1)
Trinkwassererwärmung					
Trinkwasserinhalt	Liter	27,3	36,2	27,3	36,2
Maximaler Betriebsdruck	bar	6	6	6	6
Werkstoff des Trinkwasserwärmetauschers		Edelstahl 1.4404	Edelstahl 1.4404	Edelstahl 1.4404	Edelstahl 1.4404
Oberfläche Trinkwasserwärmetauscher	m ²	5,6	7,5	5,6	7,5
Speicherlade-/Entlade-Wärmetauscher					
Wasserinhalt Wärmetauscher	Liter	16	16	16	16
Oberfläche Ladewärmetauscher	m ²	3,26	3,40	3,26	3,40
Drucksolar-Wärmetauscher					
Wasserinhalt Wärmetauscher	Liter	-	-	-	-
Oberfläche Ladewärmetauscher	m ²	-	-	-	-
Schüttleistungen siehe Diagramm auf den weiteren Seiten					
Rohranschlüsse					
Kalt- und Warmwasser	Zoll	1" AG	1" AG	1" AG	1" AG
Heizung Vor- und Rücklauf	Zoll	1" IG	1" IG	1" IG	1" IG

* mit Speicherlade-Wärmetauscher komplett durchladen, ** Speicher nur mit Wärmepumpe ohne Heizstab beladen

Wiederaufheizzeit = Der benötigte Zeitraum, um den Wärmespeicher nach Entladung einer bestimmten Brauchwasser-Menge wieder auf die Speichertemperatur von 50 °C aufzuheizen.

1) Wärmeverlust gemäß EN12897 und EN 15332

EHSXB Compact mit Zusatzwärmetauscher



		Daikin Altherma 3 R ECH ₂ O BIV ERLA			
		EBSXB ECH ₂ O BIV 300I LT 11	EBSXB ECH ₂ O BIV 300I LT 11	EBSXB ECH ₂ O BIV 500I LT 14-16	EBSXB ECH ₂ O BIV 500I LT 14-16
		EBSXB11P30D	EBSXB11P50D	EBSXB16P30D	EBSXB16P50D
Grunddaten					
Abmessungen (B x T x H)	mm	594 x 680 x 1.893	792 x 817 x 1.910	594 x 680 x 1.893	792 x 817 x 1.910
Gewicht Gerät	kg	94	117	94	117
Betriebsbereich Vorlauftemp. (Heizen)	°C	Min: 25 / Max: 55	Min: 25 / Max: 55	Min: 25 / Max: 55	Min: 25 / Max: 55
Betriebsbereich Vorlauftemp. (Kühlen)	°C	Min: 5 / Max: 22	Min: 5 / Max: 22	Min: 5 / Max: 22	Min: 5 / Max: 22
Betriebsbereich DHW (mit EHS)	°C	Min: 25 / Max: 80	Min: 25 / Max: 80	Min: 25 / Max: 80	Min: 25 / Max: 80
Pumpe Typ		Grundfos UPM3L K 20-75 CHBL AZA 3 RT		Grundfos UPML 20-105 CHBL 3H RT	
Anschluss Kälteleitung					
Gasleitung	" (mm)	5 / 8 (15,9)	5 / 8 (15,9)	5 / 8 (15,9)	5 / 8 (15,9)
Flüssigkeitsleitung	" (mm)	3 / 8" (9,5)	3 / 8" (9,5)	3 / 8" (9,5)	3 / 8" (9,5)
Speicherdaten					
Speicherinhalt gesamt	Liter	294	477	294	477
Max. zul. Speicherwassertemperatur	°C	85	85	85	85
Bereitschaftswärmeaufwand bei 60 °C	kWh / 24 h	1,5 (1)	1,7 (1)	1,5 (1)	1,7 (1)
Trinkwassererwärmung					
Trinkwasserinhalt	Liter	27,3	36,2	27,3	36,2
Maximaler Betriebsdruck	bar	6	6	6	6
Werkstoff des Trinkwasserwärmetauschers		Edelstahl 1.4404	Edelstahl 1.4404	Edelstahl 1.4404	Edelstahl 1.4404
Oberfläche Trinkwasserwärmetauscher	m ²	5,6	7,5	5,6	7,5
Speicherlade-/Entlade-Wärmetauscher					
Wasserinhalt Wärmetauscher	Liter	16	16	16	16
Oberfläche Ladewärmetauscher	m ²	3,26	3,40	3,26	3,40
Drucksolar-Wärmetauscher					
Wasserinhalt Wärmetauscher	Liter	3,9	9,07	3,9	9,07
Oberfläche Ladewärmetauscher	m ²	0,74	1,83	0,74	1,83
Schüttleistungen siehe Diagramm auf den weiteren Seiten					
Rohranschlüsse					
Warmwasser	Zoll	1" AG	1" AG	1" AG	1" AG
Heizung Vor- und Rücklauf	Zoll	1" IG	1" IG	1" IG	1" IG
Drucksolar-Wärmetauscher	Zoll	1" AG	1" AG	1" AG	1" AG

* mit Speicherlade-Wärmetauscher komplett durchladen, ** Speicher nur mit Wärmepumpe ohne Heizstab beladen

Wiederaufheizzeit = Der benötigte Zeitraum, um den Wärmespeicher nach Entladung einer bestimmten Brauchwasser-Menge wieder auf die Speichertemperatur von 50 °C aufzuheizen.

1) Wärmeverlust gemäß EN12897 und EN 15332

Außengeräte



		~3+N/400 V		
		LT 11	LT 14	LT 16
		ERLA11DW1	ERLA14DW1	ERLA16DW17
Grunddaten				
Max. Heizleistung A-7/W35	kW	9,00	9,29	10,84
Max. Heizleistung A2/W35	kW	9,76	10,95	11,92
Max. Heizleistung A7/W35	kW	12,44	13,38	16
Nenn-Heizleistung A-7/W35	kW	1)	1)	1)
Nenn-Heizleistung A2/W35	kW	1)	1)	1)
Nenn-Heizleistung A7/W35	kW	1)	1)	1)
Nenn-COP A-7/W35		2,92	3	2,87
Nenn-COP A2/W35		3,65	3,50	3,30
Nenn-COP A7/W35		4,83	4,87	4,53
Nenn-EER A35/W18 2)		4,7	4,6	4,11
Max. Kühlleistung A35/W18 2)	kW	17,44	17,95	17,95
Max. Kühlleistung A35/W7 2)	kW	13,15	13,53	13,53
Abmessungen Gerät (B x T x H)	mm	1.100 x 460 x 870		
Gewicht Gerät	kg	101		
Betriebsbereich Außentemperatur (Heizen)	°C	Min: -25 / Max: 35		
Betriebsbereich Außentemperatur (Kühlen) 2)	°C	Min: 10 / Max: 43		
Betriebsbereich Außentemperatur (Brauchwasser)	°C	Min: -25 / Max: 35		
Nenn- Schalldruckpegel Heizen *	dB (A)	47	48	52
Nenn- Schalldruckpegel Kühlen * 2)	dB (A)	48	51	51
ERP Schalleistungspegel (lt. EN14825)	dB (A)	62	62	62
Max. Schalleistungspegel Heizen	dB (A)	68	69	73
Max. Schalleistungspegel Heizen Flüstermodus 2 4)	dB (A)	65	66	68
Max. Schalleistungspegel Heizen Flüstermodus 3 4)	dB (A)	62	62	62
Spannungsversorgung, Phase		3 ~ N		
Spannungsversorgung, Frequenz	Hz	50		
Spannungsversorgung, Spannung	V	400		
Maximaler Betriebsstrom	A	14		
Empfohlene Absicherung	A	16		
Kältemittel		R-32		
Kältemittelmenge (vorgefüllt)	kg	3,8		
GWP		675		
TCO ₂ eq		2,57	2,57	
Anschluss Kälteleitung				
Gasleitung	" (mm)	5 / 8 (15,9)		
Flüssigkeitsleitung	" (mm)	3 / 8" (9,5)		
Länge Kälteleitung max. 3)	m	50		
Länge Kälteleitung min.	m	3		
Max. Höhendifferenz	m	30		

* in 1 m Abstand im freien Feld im schalltoten Raum

1) Daten lagen zur Drucklegung nicht vor

2) Nur für Geräte für Heizen und Kühlen

3) Die vorgefüllte Kältemittelmenge im Außengerät ist ausreichend für eine maximale Kältemittelleitungslänge von 10 m. **Beachten Sie unbedingt die**

Besonderheiten bei R-32 > 1,84kg. Halten Sie alle Bestimmungen ein und konsultieren Sie die Installationsanleitung!

4) Bitte beachten Sie dass im Flüstermodus auch die Heizleistung sinkt

ERLA11-16DW17

Maximale Heizleistung - integrier

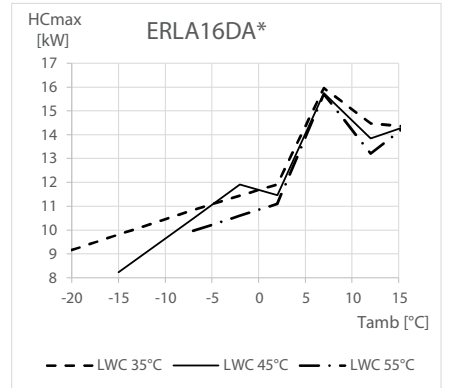
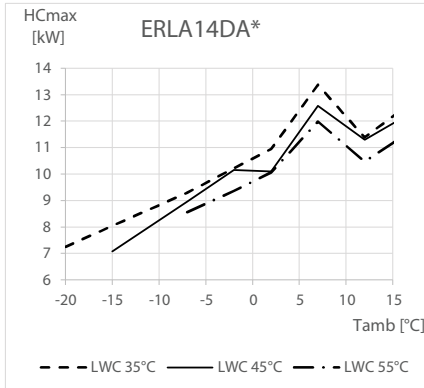
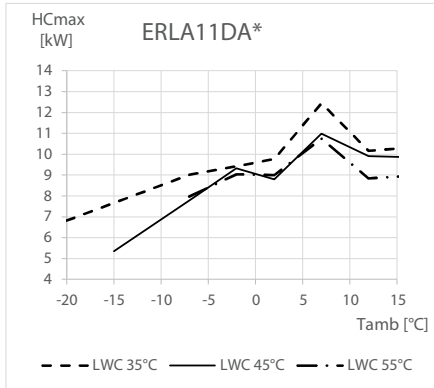

Symbole

HC_{max} Heizleistung bei maximaler Last, gemessen gemäß Standard EN 1451
LWC Vorlauftemperatur beim Verflüssiger [°C]

Tamb Umgebungstemperatur [°C DB]

Bedingungen

Heizleistung
Die Leistung ist gemessen gemäß Standard EN 14511 und gültig für warmes Wasser im Bereich ΔT = 3–8°C.

Hinweise

Die Leistung und Leistungsaufnahme sind gültig für V3 Modelle bei 230V und für W1 Modelle bei 400V.

Die Leistung und die Leistungsaufnahme gelten für maximalen Betrieb.

4D137448

* Dies sind grobe überschlägige Beispielschätzungen bei 35°C Vorlauftemperatur und -12°C Auslegungstemperatur ohne Warmwasserbereitung, und ersetzen weder eine korrekte Berechnung noch eine Anlagenplanung! Nützen Sie unsere Auslegungssoftware HSN auf unserem Stand By Me Portal. Informationen und Login über das Daikin Kundenportal.

ERLA11-16DW17

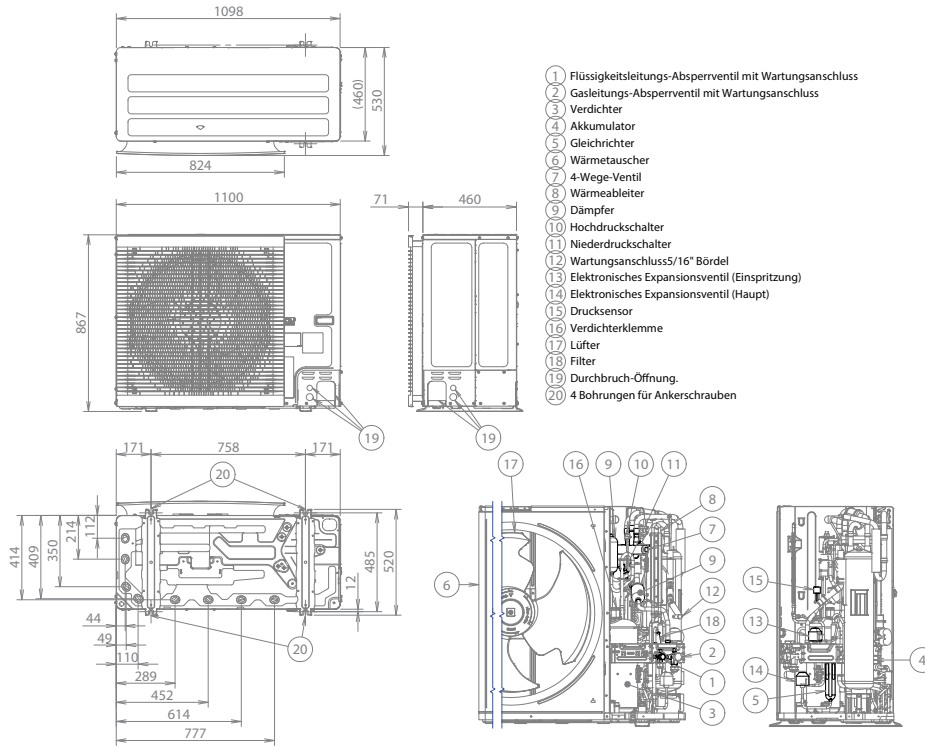

3D136425

EBSX-D

EBSXB-D

Aufwärmzeiten

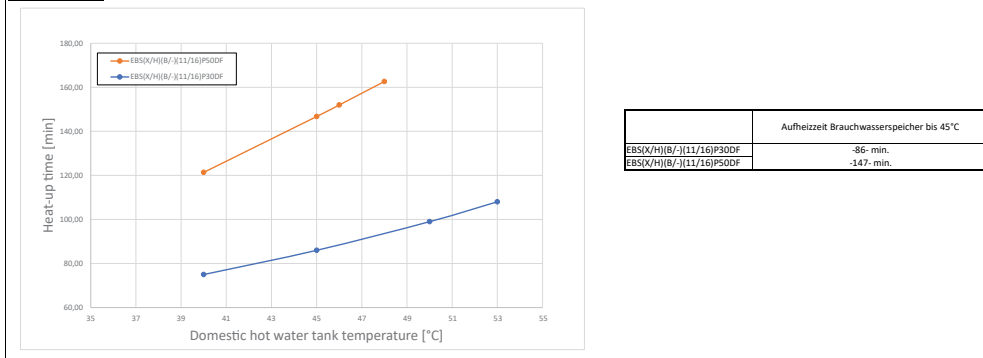

Auswahlhilfe für das Brauchwasserspeichervolumen

Ve_{eq} 40°C = Die Menge Wasser mit einer Temperatur von 40°C, die entnommen werden kann, wenn der Brauchwasserspeicher auf eine bestimmte Temperatur aufgeheizt ist und die Temperatur des Kaltwasserzulaufs 10°C beträgt.

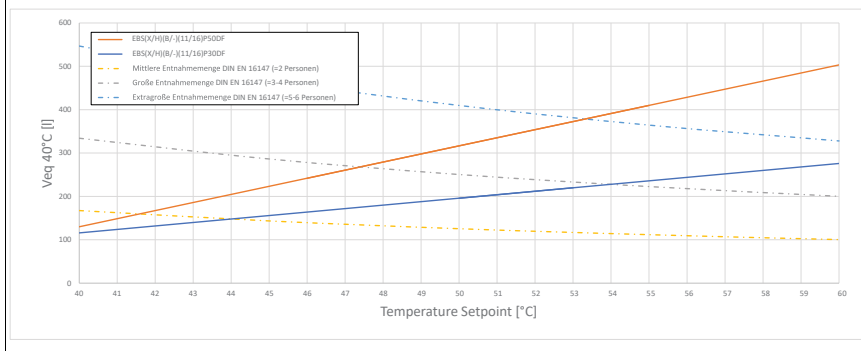

3D136147

EBSX11-16P30D
EBSXB11-16P30D

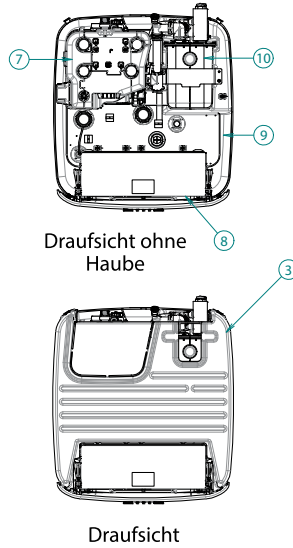
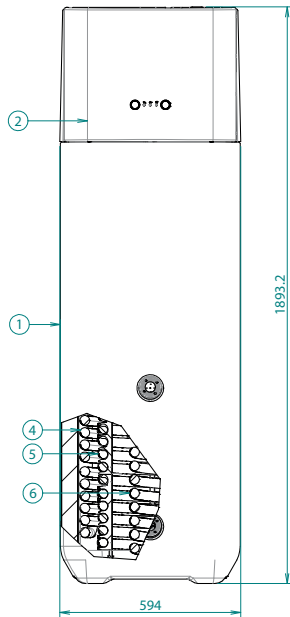
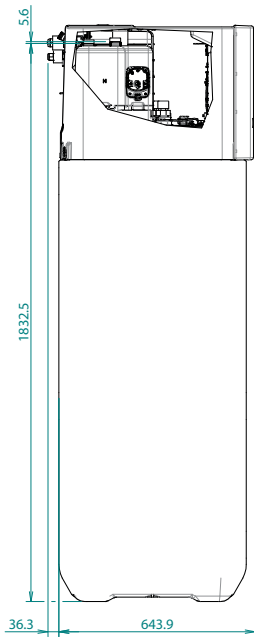

1	300 l Wasserspeicher
2	HPSU MMI Vorderseite 3XX
3	HPSU MMI Haube 3XX
4	Warmwasser-Wärmetauscher
5	Last-Wärmetauscher
6	BIV-Wärmetauscher
7	Hydraulik
8	Schaltkasten
9	3XX Speicherdeckel
10	Platten-Wärmetauscher

3D136141

EBSX11-16P50D
EBSXB11-16P50D

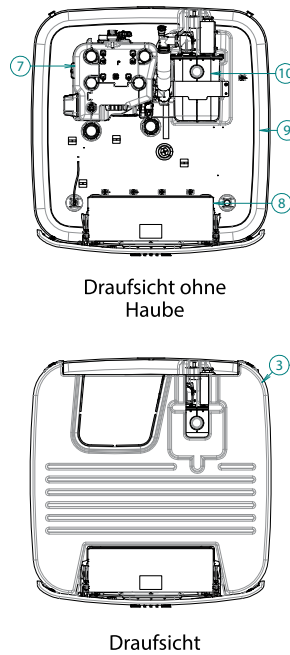
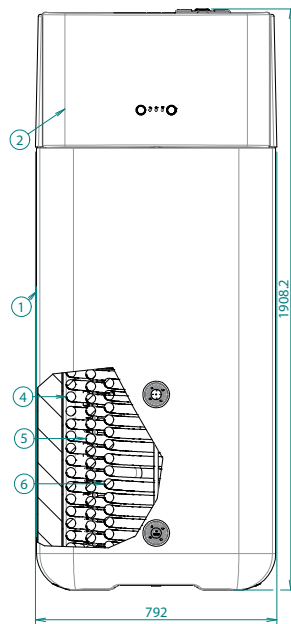
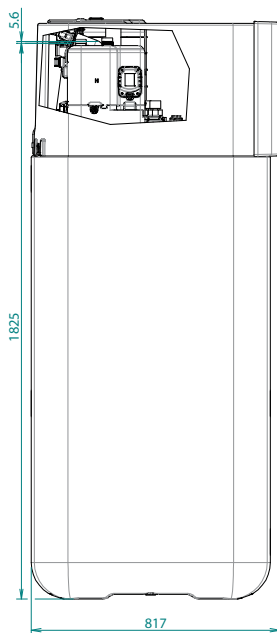

1	500 l Wasserspeicher
2	HPSU MMI Vorderseite 5XX
3	HPSU MMI Haube 5XX
4	Warmwasser-Wärmetauscher
5	Last-Wärmetauscher
6	BIV-Wärmetauscher
7	Hydraulik
8	Schaltkasten
9	5XX Speicherdeckel
10	Platten-Wärmetauscher

3D136142

Daikin Altherma 3 R F LT ERLA 11-16



Bestell-Nr.:
CE.PS_INCENTIVE
Nettopreis: €195,-

*Keine Gewähr auf positive Förderzusage

- › Zukunftssicher und bis zu 75% geringeres Treibhauspotential dank R-32 Bluevolution Technologie
- › COP A7/W35 bis zu 5,1
- › Warmwasser Effizienz bis zu 3,3
- › Noch bessere Effizienz und Heizleistung bei niedrigen Außentemperaturen
- › **Magnetischer Schmutzfänger integriert**
- › Daikin Eye und MMI2 Regelung integriert
- › Split-System bestehend aus Außengerät und Innengerät
- › Für Warmwasser, Heizung und Kühlung
- › Bis 9kW Gebäudeheizlast
- › Leistungsmodulierender Betrieb, Inverter-Technologie
- › Inkl. integriertem Edelstahl-Warmwasserspeicher
- › **Überströmventil (mitgeliefert)**
- › Elektronisches Manometer
- › **Smart-Grid Funktionalität ist integriert**
- › **W-LAN Modul** (optional)

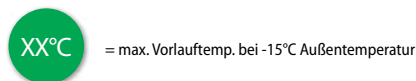



Kältemittel R-32 > 1,84kg. Beachten Sie die aktuellen Installationsanleitungen, Normen, Richtlinien und Gesetzmäßigkeiten!

Preise Inbetriebnahme siehe Seite 289.

Details müssen abgeklärt werden

Hinweis: Um sicherzustellen, dass die werksseitig verbaute Umwälzpumpe ausreichend ist, beachten Sie bitte die Pumpenkennlinie in der Installationsanleitung des von Ihnen gewählten Wärmeerzeugers.

Energieeffizienzklasse Übersicht

Luft-/Wasser-Wärmepumpe Daikin Altherma 3 R F ERLA (Alle Werte für durchschnittliches Klima)		GET-ID*	 Vorlauftemperatur 55°C	 Vorlauftemperatur 35°C	 (Zapfprofil)	
Typ	Bestell-Nr.					
LT11	Innengerät Heizen	EBVH11S23D9W	27041	A++	A+++	A+ (XL)
	Außengerät	ERLA11DW1				
	Eta-s [%]			126	182	109
	Heizleistung P-Rated [kw]			10		
	SCOP			3,23	4,63	
LT14	Innengerät Heizen	EBVH16S23D9W	27046	A++	A+++	A+ (XL)
	Außengerät	ERLA14DW1				
	Eta-s [%]			126	181	109
	Heizleistung P-Rated [kw]			11		
	SCOP			3,22	4,6	
LT16	Innengerät Heizen	EBVH16S23D9W	27052	A++	A+++	A+ (XL)
	Außengerät	ERLA16DW17				
	Eta-s [%]			130	181	109
	Heizleistung P-Rated [kw]			12		
	SCOP			3,32	4,61	
LT11	Innengerät Heizen & Kühlen	EBVX11S23D9W	27020	A++	A+++	A+ (XL)
	Außengerät	ERLA11DW1				
	Eta-s [%]			128	186	109
	Heizleistung P-Rated [kw]			10		
	SCOP			3,27	4,72	
LT14	Innengerät Heizen & Kühlen	EBVX16S23D9W	27047	A++	A+++	A+ (XL)
	Außengerät	ERLA14DW1				
	Eta-s [%]			128	184	109
	Heizleistung P-Rated [kw]			11		
	SCOP			3,26	4,68	
LT16	Innengerät Heizen & Kühlen	EBVX16S23D9W	27053	A++	A+++	A+ (XL)
	Außengerät	ERLA16DW17				
	Eta-s [%]			131	181	109
	Heizleistung P-Rated [kw]			12		
	SCOP			3,35	4,68	

*Bitte beachten Sie dass sich die GET-ID über das Jahr auch ändern kann bzw. bei einem Modellwechsel die Wärmepumpen auch aus der GET-Datenbank genommen werden können. Daher GET-ID immer auch nachprüfen.

Für die Produkt- und Paketlabels sowie technische Datenblätter für unsere Heizungssysteme besuchen Sie unsere frei zugängliche Daikin Energielabel-Generator Website: <https://www.daikin.at/energielabel>



(optional)

	Typ / Bestell-Nr.	Preis €
 <p>Daikin Altherma 3 R F Für Außengerät LT11-16. Hydraulisch ausgerüstet mit integriertem 230l Warmwasserspeicher, Hocheffizienzpumpe, Ausdehnungsgefäß (10l), W-LAN Adapter optional (BRP069A78) Heizungs-Sicherheitsbaugruppe, Strömungswächter sowie Füll- und Entleerungshähnen und Magnet-Schmutzfänger. Elektrische Ausrüstung mit Lastschütz für Elektro-Zusatzheizungen und Heizungsumwälzpumpe.</p> <p>Heizen:</p> <p>EBVH Innengerät mit 230 l Speicher und 3~400 V 9 kW E-Heizstab für LT 11 Außengeräte.</p> <p>EBVH Innengerät mit 230 l Speicher und 3~400 V 9 kW E-Heizstab für LT 14-16 Außengeräte.</p> <p>Heizen und Kühlen:</p> <p>EHVX Innengerät mit 230 l Speicher und 3~400 V 9 kW E-Heizstab für LT 11 Außengeräte.</p> <p>EHVX Innengerät mit 230 l Speicher und 3~400 V 9 kW E-Heizstab für LT 14-16 Außengeräte.</p>		
	EBVH11S23D9W	6.138,-
	EBVH16S23D9W	6.476,-
	EBVX11S23D9W	6.556,-
	EBVX16S23D9W	6.886,-

Split Luft/Wasser-Wärmepumpen bis 60 °C Vorlauf

	Typ / Bestell-Nr.	Preis €
 <p>Daikin Altherma 3 Niedertemperatur-Außengerät R-32 Inverter-Split-Wärmepumpen-Außengerät als Inverter-gesteuerte Kompressor-/Verdampferinheit mit erweitertem Modulationsbereich. Untergebracht in einem wetterfesten, verzinkten Stahlblechgehäuse, grundiert, kunstharz- und pulverbeschichtet. Integrierter Außentemperaturfühler. Einsatzbereich: Heizen bis -25 °C Außentemperatur. Maße (B x T x H) 1.100 x 460 x 870 mm. Empfohlene Absicherung 16A Spannungsversorgung 3~ N PE 400V 50Hz</p> <p>45°C 60°C</p> <p>Nützen Sie unser Auslegungstool HSN auf unserem Stand By Me Portal.</p>		
Daikin Altherma LT 11 für Gebäudeheizlasten bis 11kW*	ERLA11DW1	4.998,-
Daikin Altherma LT 14 für Gebäudeheizlasten bis 12kW*	ERLA14DW1	5.972,-
Daikin Altherma LT 16 für Gebäudeheizlasten bis 15kW*	ERLA16DW17	6.787,-

Kältemittelleitungen

Daikin empfiehlt Kältemittelleitungen in Kupfer (diese müssen den gängigen Normen und Richtlinien entsprechen).

Kältemittelleitung Kupfer wärmegeämmt. Die Wärmedämmung der Kältemittelleitung erfüllt die Euroklasse E (Brandverhalten/Baustoffklasse) nach DIN EN 13501-1

Isolierstärke ca. 8mm; nicht UV-beständig

	Wandstärke	Größe	VPE	Bestell-Nr.	Preis €	
	Kupfer wärmegeämmt	0,8 mm	3 / 8" (9,5)	12 m	143134	109,-
	Kupfer wärmegeämmt	0,8 mm	3 / 8" (9,5)	25 m	143140	222,-
	Kupfer wärmegeämmt	1 mm	5 / 8" (15,9)	12 m	143135	212,-
	Kupfer wärmegeämmt	1 mm	5 / 8" (15,9)	25 m	143141	441,-

Zubehör Außengerät

	Typ / Bestell-Nr.	Preis €
 <p>Flexi Profil zur Sockelmontage des Außengerätes Packungsinhalt 2 Stk. Maße (LxBxH): 600x180x100 mm Anwendungsspezifisch bauseitige Federelemente zu verwenden. Schneehöhe beachten!</p>	K.FF6005	119,-

 = max. Vorlauftemp.













 = max. Vorlauftemp. bei -15°C Außentemperatur

* Diese Beispielschätzungen wurden mit der Daikin Auslegungsoftware Daikin HSN unter folgenden Einsatzbedingungen ermittelt: Vorlauftemperatur 35°C im Auslegungspunkt und 25°C bei Heizgrenztemperatur ohne Berücksichtigung der Warmwasserbereitung für den Standort Linz.









Nutzen auch Sie die Vorteile des HSN auf unserem Stand By Me Portal. Informationen und Login über das Daikin Kundenportal.

Diese Angaben ersetzen weder eine korrekte Berechnung, Auslegung noch eine Anlagenplanung!

Zubehör Elektrik

		Typ / Bestell-Nr.	Preis €	
	Madoka Bedien- und Anzeigeeinheit Als Fernbedienung der Luft/Wasser-Wärmepumpe inkl. Funktion Raumthermostat. Programme sind nur mittels Online Controller oder am Wärmepumpenregler einstellbar. Für SmartGrid Nutzung notwendig! In Weiß, Silber und Schwarz verfügbar.	BRC1HHDW	177,-	
		BRC1HHDS	177,-	
		BRC1HHDK	177,-	
	Option 1 für die Zusatzzone (Heizkörper): Kabelgebundener Raumthermostat Batteriebetrieb. Potentialfreier Ein/Aus Kontakt (230V)	EKRTWA	242,-	
	Option 2 für die Zusatzzone (Heizkörper): Funk-Raumthermostat Sender (batteriebetrieb) und Empfänger	EKRTRB	488,-	
	BiZone-Kit Mischermodule (max. eines anschließbar!) Regelungseinheit für einen Mischer - und einen Direktkreis inklusive Mischerkreisfühler. Verbindung über Busleitung mit der Wärmepumpe. Bei Appsteuerung ist die Zusatzzone (HK, HPC, ...) nicht sichtbar. Modul kann auch im Kühlmodus mischen wenn die Wärmepumpe ein Heizen/ Kühlen Modell ist. Nicht mit APP-Steuerung kombinierbar! Bei zwei Heizkreisen: - Madoka als Raumthermostat für den Hauptkreis (Fußbodenheizungskreis) - EKRTWA oder EKRTRB für die Zusatzzone (Direktkreis)	EKMIKPOA	332,-	
	DCOM gateway mit Modbus Kommunikation, Spannungseingang (1-10V), 2x Relaisgänge (Alarm, Betriebsmeldung Heizen). Bauseitiges 24V DC Netzteil wird benötigt.	DCOM-LT/IO	439,-	
	DCOM gateway Modbus Kommunikation. Bauseitiges 24V DC Netzteil wird benötigt.	DCOM-LT/MB	414,-	
	Daikin HomeHub Modbus TCP/IP oder RTU Schnittstelle. Verbindung zur Wärmepumpe über P1/P2 Signalleitung. AC/DC Steckernetzteil im Lieferumfang. Steckdose wird benötigt. LAN-Kabel zum Router bauseits	EKRHH	450,-	
	Digital I/O Platine Kommunikationseinheit für Bivalenzschaltungen, Warmwassersperre, Alarmausgang, Ansteuerung Sekundärpumpe	EKR1HBA	EKR1HBA	196,-
	Einschub W-LAN Modul Bitte achten Sie auf ausreichenden W-LAN Empfang am Aufstellungsort.	BRP069A78	47,-	
	W-LAN Adapter zur komfortablen drahtlosen Steuerung per App Eventuell besserer Empfang als mit dem W-LAN Modul. Bitte achten Sie auf ausreichend W-LAN Empfang am Aufstellungsort.	BRP069A71	74,-	
	Dezentraler Außentemperaturfühler Umgebungstemperatur-Fernmessung durch das Außengerät	EKRSC1	EKRSC1	152,-
	Innentemperatur Sensor Zur Erfassung der Raumtemperatur (nicht gleichzeitig mit dezentralem Außenfühler EKRSC1 möglich).	KRCS01-1	129,-	
	LAN Adapter zur komfortablen Steuerung per App Internetanbindung über (bauseitiges) LAN Kabel zu einem Router. (mit MMI ab Version 6.8.0) Nicht mit DCOM kombinierbar.	BRP069A62	177,-	

Zubehör Hydraulik

		Typ	Bestell-Nr.	Preis €
	Hydraulische Weiche DN 125 Bestehend aus in vier Zonen aufgeteiltem Rundrohr DN125 (Baulänge ca. 1.550 mm), versehen mit 6 x Heizkreisanschluss 1" AG, 2 x Anschluss Wärmeverteilung 1." AG sowie 1x ." AG für Entlüftung, mit Standfuß, 40 kW max. Ausgangsleistung, 6 bar max. zul. Betriebsdruck, 110 °C max. zul. Temperatur.	HWC	172900	831,-
	Wärmedämmung für hydraulische Weiche 172900 Wärmedämmung nach EnEV, bestehend aus 60 mm PUR-Schaum im Stahlblechmantel.	WHWC	172901	525,-
	Hydraulische Weiche für den waagerechten Einbau Bitte beachten Sie den Mindestwasserinhalt von zwischen Außengerät und Hydraulischer Weiche 20l Wahrscheinlich ist ein Vorschaltgefäß oder ein kleiner Serienpuffer nötig!		EKMIKBVA	159,-
	Verteiler für Hydraulische Weiche Kombinierbar mit Hydraulischer Weiche EKMIKBVA und Pumpengruppen EKMIKHMA und EKMIKHUA		EKMIKDIA	251,-
	Mischergruppe für alle Daikin Wärmepumpe Für einen gemischten Heizkreis. Anschlussfertig, im Wärmedämmgehäuse, mit Hocheffizienz-Umwälzpumpe, Motormischer, Absperrventilen und Temperaturanzeigen.	MK	EKMIKHMA	651,-
	Pumpengruppe für alle Daikin Wärmepumpe Für einen ungemischten Heizkreis. Anschlussfertig, im Wärmedämmgehäuse, mit PWM gesteuerte Hocheffizienz-Umwälzpumpe, Absperrventilen und Temperaturanzeigen.	PK	EKMIKHUA	487,-
	3-Wege-Umschaltventil 1" AG 3-Wege-Umschaltventil 1" AG mit Motorantrieb 240 V, Umschaltzeit 6 Sek. inkl. Anschlusskabel 2 m. Unterscheidet sich vom Umschaltventil im Set EKHY3PART	3-W SV	156034	173,-
	Strangregulierungsventil Einstellbereich Durchfluss 10-40l/min Zum Einregulieren des Durchflusses nach Puffer/Weiche Kv (m3/h) 7,2, Dimension 1" IG	FLG	KBLNVALVE	143,-

LT integriertes Innengerät



		Daikin Altherma 3 R F ERLA			
		LT 11	LT 11	LT 14-16	LT 14-16
		EBVH11S23D9W	EBVX11S23D9W	EBVH16S23D9W	EBVX16S23D9W
		Heizen	Heizen und Kühlen	Heizen	Heizen und Kühlen
Grunddaten					
Farbe		weiß			
Abmessungen Gerät (B x T x H)	mm	595 x 634 x 1.855			
Gewicht Gerät	kg	139	139	139	139
Betriebsbereich Vorlauftemp. (Heizen)	°C	Min: 15/Max: 60	Min: 15/Max: 60	Min: 15/Max: 60	Min: 15/Max: 60
Anschluss Kälteleitung					
Gasleitung	" (mm)	5/8 (15,9)	5/8 (15,9)	5/8 (15,9)	5/8 (15,9)
Flüssigkeitsleitung	" (mm)	3 / 8" (9,5)	3 / 8" (9,5)	3 / 8" (9,5)	3 / 8" (9,5)
Warm-Brauchwasserspeicher	(l)	230	230	230	230
Typ Backup Heater					
Heizleistung/Stufen (sperrbar)	kW	3/6/9	3/6/9	3/6/9	3/6/9
Spannungsversorgung, Phase		400V, 3~N	400V, 3~N	400V, 3~N	400V, 3~N
Betriebsstrom/Stufen (sperrbar)	A	13	13	13	13

EBVH-D9W
EBVX-D9W
EBVZ-D9W

Aufwärmzeiten

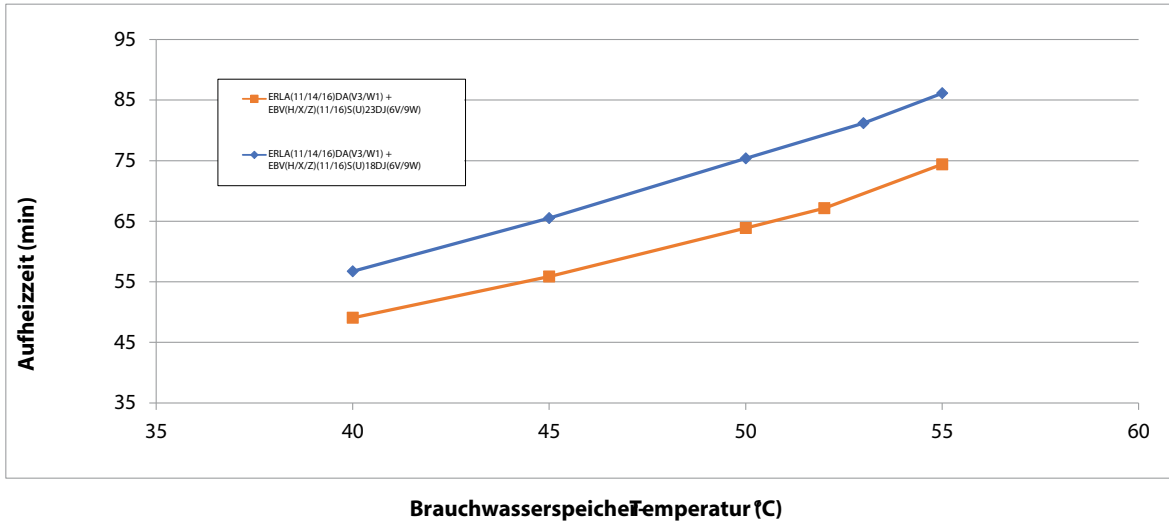

Hinweise

1. Zeit, die das Innengerät (nur Wärmepumpenbetrieb) benötigt, um den Brauchwasserspeicher von 10°C auf die angegebene Temperatur aufzuheizen.

Für die maximale Brauchwasserspeichertemperatur während des Betriebs nur mittels Wärmepumpe siehe Betriebsbereich.

Modellbezeichnung	Aufheizzeit Brauchwasserspeicher bis 45°C
ERLA(11/14/16)DA(V3/W1) + EBV(H/X/Z)(11/16)S(U)23DJ(6V/9W)	56 Min.

Auswahlhilfe für das Brauchwasserspeichervolumen

- (1) Veq 40°C = Die Menge Wasser mit einer Temperatur von 40°C, die entnommen werden kann, wenn der Brauchwasserspeicher auf eine bestimmte Temperatur aufgeheizt ist und die Temperatur des Kaltwasserzulaufs 10°C beträgt.

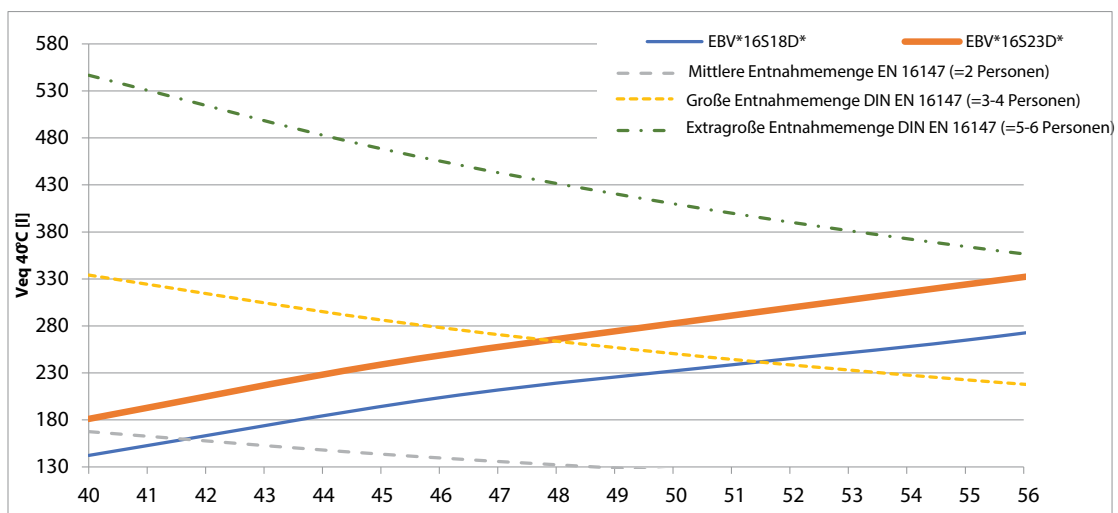

Wenn eine höhere tägliche Ve q 40°C erforderlich ist, werden zusätzliche Aufheizzyklen innerhalb von 24 Stunden benötigt. Weitere Informationen dazu siehe Bedienungsanleitung.

Hinweise

- (1) Gemäß EN 16147.

4D136698

ERLA11-16DW17

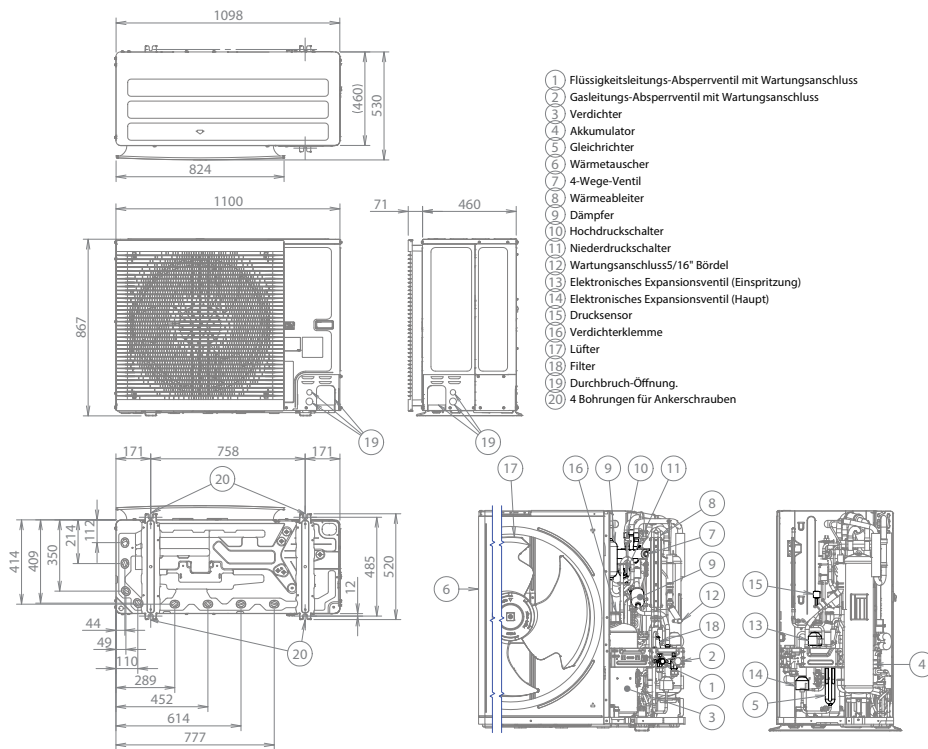

- 1 Flüssigkeitsleitungs-Absperrventil mit Wartungsanschluss
- 2 Gasleitungs-Absperrventil mit Wartungsanschluss
- 3 Verdichter
- 4 Akkumulator
- 5 Gleichrichter
- 6 Wärmetauscher
- 7 4-Wege-Ventil
- 8 Wärmeableiter
- 9 Dämpfer
- 10 Hochdruckschalter
- 11 Niedersdruckschalter
- 12 Wartungsanschluss 5/16" Bördel
- 13 Elektronisches Expansionsventil (Einspritzung)
- 14 Elektronisches Expansionsventil (Haupt)
- 15 Drucksensor
- 16 Verdichterklemme
- 17 Lüfter
- 18 Filter
- 19 Durchbruch-Öffnung
- 20 4 Bohrungen für Ankerschrauben

3D136425

EBVX-D9W

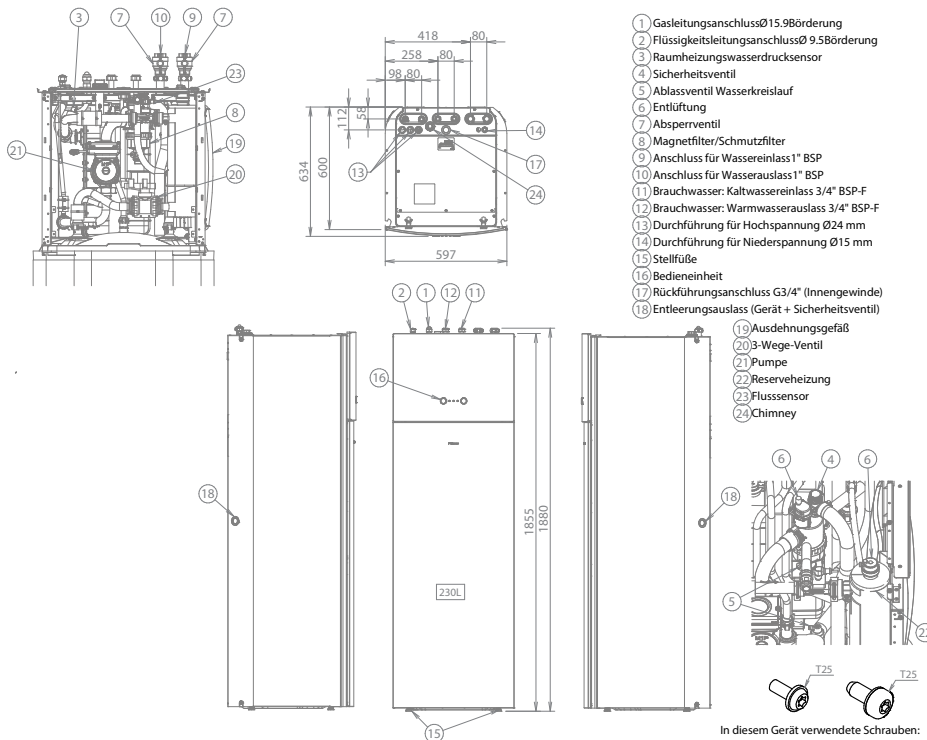

- 1 Gasleitungsanschluss Ø15,9 Bördelung
- 2 Flüssigkeitsleitungsanschluss Ø 9,5 Bördelung
- 3 Raumheizungswasserdrucksensor
- 4 Sicherheitsventil
- 5 Ablasventil Wasserkreislauf
- 6 Entlüftung
- 7 Absperrventil
- 8 Magnetfilter/Schmutzfilter
- 9 Anschluss für Wassereinlass 1" BSP
- 10 Anschluss für Wassereinlass 1" BSP
- 11 Brauchwasser: Kaltwassereinlass 3/4" BSP-F
- 12 Brauchwasser: Warmwassereinlass 3/4" BSP-F
- 13 Durchführung für Hochspannung Ø24 mm
- 14 Durchführung für Niederspannung Ø15 mm
- 15 Stellfüße
- 16 Bedieneinheit
- 17 Rückführungsanschluss G3/4" (Innengewinde)
- 18 Entleerungsauslass (Gerät + Sicherheitsventil)
- 19 Ausdehnungsgefäß
- 20 3-Wege-Ventil
- 21 Pumpe
- 22 Reserveheizung
- 23 Flusssensor
- 24 Chimney

Die typische bauseitige Installation muss gemäß der gültigen Gesetzgebung erfolgen. Beispiele finden Sie im Monteur-Referenzhandbuch.

In diesem Gerät verwendete Schrauben:

3D136427A



		~3+N/400 V		
		LT 11	LT 14	LT 16
		ERLA11DW1	ERLA14DW1	ERLA16DW17
Grunddaten				
Max. Heizleistung A-7/W35	kW	9,00	9,29	10,84
Max. Heizleistung A2/W35	kW	9,76	10,95	11,92
Max. Heizleistung A7/W35	kW	12,44	13,38	16
Nenn-Heizleistung A-7/W35	kW	1)	1)	1)
Nenn-Heizleistung A2/W35	kW	1)	1)	1)
Nenn-Heizleistung A7/W35	kW	1)	1)	1)
Nenn-COP A-7/W35		2,92	3	2,87
Nenn-COP A2/W35		3,65	3,50	3,30
Nenn-COP A7/W35		4,83	4,87	4,53
Nenn-EER A35/W18 2)		4,7	4,6	4,11
Max. Kühlleistung A35/W18 2)	kW	17,44	17,95	17,95
Max. Kühlleistung A35/W7 2)	kW	13,15	13,53	13,53
Abmessungen Gerät (B x T x H)				
Abmessungen Gerät (B x T x H)	mm	1.100 x 460 x 870		
Gewicht Gerät	kg	101		
Betriebsbereich Außentemperatur (Heizen)	°C	Min: -25 / Max: 35		
Betriebsbereich Außentemperatur (Kühlen) 2)	°C	Min: 10 / Max: 43		
Betriebsbereich Außentemperatur (Brauchwasser)	°C	Min: -25 / Max: 35		
Nenn- Schalldruckpegel Heizen *	dB (A)	47	48	52
Nenn- Schalldruckpegel Kühlen * 2)	dB (A)	48	51	51
ERP Schalleistungspegel (lt. EN14825)	dB (A)	62	62	62
Max. Schalleistungspegel Heizen	dB (A)	68	69	73
Max. Schalleistungspegel Heizen Flüstermodus 2 4)	dB (A)	65	66	68
Max. Schalleistungspegel Heizen Flüstermodus 3 4)	dB (A)	62	62	62
Spannungsversorgung, Phase		3 ~ N		
Spannungsversorgung, Frequenz	Hz	50		
Spannungsversorgung, Spannung	V	400		
Maximaler Betriebsstrom	A	14		
Empfohlene Absicherung	A	16		
Kältemittel		R-32		
Kältemittelmenge (vorgefüllt)	kg	3,8		
GWP		675		
TCO _{2eq}		2,57	2,57	
Anschluss Kälteleitung				
Gasleitung	" (mm)	5 / 8 (15,9)		
Flüssigkeitsleitung	" (mm)	3 / 8" (9,5)		
Länge Kälteleitung max. 3)	m	50		
Länge Kälteleitung min.	m	3		
Max. Höhendifferenz	m	30		

* in 1 m Abstand im freien Feld im schalltoten Raum

1) Daten lagen zur Drucklegung nicht vor

2) Nur für Geräte für Heizen und Kühlen

3) Die vorgefüllte Kältemittelmenge im Außengerät ist ausreichend für eine maximale Kältemittelleitungslänge von 10 m. **Beachten Sie unbedingt die**

Besonderheiten bei R-32 > 1,84kg. Halten Sie alle Bestimmungen ein und konsultieren Sie die Installationsanleitung!

4) Bitte beachten Sie dass im Flüstermodus auch die Heizleistung sinkt

ERLA11-16DW17

Maximale Heizleistung - integrier

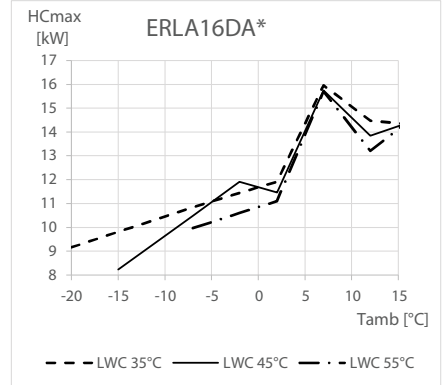
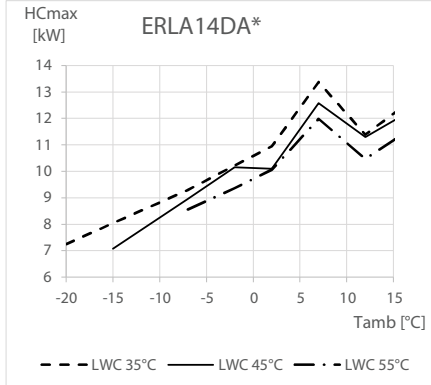
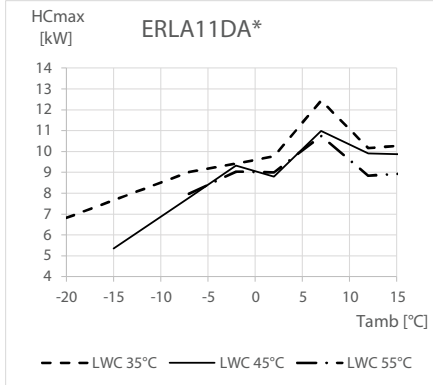

Symbole

HC_{max} Heizleistung bei maximaler Last, gemessen gemäß Standard EN 1451
LWC Vorlauftemperatur beim Verflüssiger [°C]
Tamb Umgebungstemperatur [°C DB]

Bedingungen

Heizleistung
Die Leistung ist gemessen gemäß Standard EN 14511 und gültig für warmes Wasser im Bereich ΔT = 3-8°C.

Hinweise

Die Leistung und Leistungsaufnahme sind gültig für V3 Modelle bei 230V und für W1 Modelle bei 400V.
Die Leistung und die Leistungsaufnahme gelten für maximalen Betrieb.

4D137448

* Dies sind grobe überschlägige Beispielschätzungen bei 35°C Vorlauftemperatur und -12°C Auslegungstemperatur ohne Warmwasserbereitung, und ersetzen weder eine korrekte Berechnung noch eine Anlagenplanung! Nützen Sie unsere Auslegungssoftware HSN auf unserem Stand By Me Portal. Informationen und Login über das Daikin Kundenportal.

Daikin Altherma 3 R W LT ERLA 11-16

INVERTER



R-32



Daikin FÖRDERSERVICE*

Bestell-Nr.:
CE.PS_INCENTIVE
Nettopreis: €195,-



*Keine Gewähr auf positive Förderzusage

- › Zukunftssicher und bis zu 75% geringeres Treibhauspotential dank R-32 Bluevolution Technologie
- › COP A7/W35 bis zu 5,1
- › Warmwasser Effizienz bis zu 3,3
- › Noch bessere Effizienz und Heizleistung bei niedrigen Außentemperaturen
- › **Magnetischer Schmutzfänger integriert**
- › Daikin Eye und MMI2 Regelung integriert
- › Split-System bestehend aus Außengerät und Innengerät
- › Für Warmwasser, Heizen und Kühlen
- › Leistungsmodulierender Betrieb, Inverter-Technologie
- › **Überströmventil (mitgeliefert)**
- › Elektronisches Manometer
- › **Smart-Grid Funktionalität ist integriert**
- › Sprachsteuerung möglich über Google Assistant und Amazon Alexa
- › **W-LAN Modul optional** (Bitte verwenden Sie die neue Onecta App)

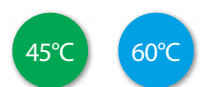

XX°C = max. Vorlauftemp.

XX°C = max. Vorlauftemp. bei -15°C Außentemperatur





Kältemittel R-32 > 1,84kg. Beachten Sie die aktuellen Installationsanleitungen, Normen, Richtlinien und Gesetzmäßigkeiten!

Preise Inbetriebnahme siehe Seite 289.

Details müssen abgeklärt werden

Hinweis: Um sicherzustellen, dass die werksseitig verbaute Umwälzpumpe ausreichend ist, beachten Sie bitte die Pumpenkennlinie in der Installationsanleitung des von Ihnen gewählten Wärmeerzeugers.

Energieeffizienzklasse Übersicht

Luft-/Wasser Wärmepumpe Daikin Altherma 3 R W (Alle Werte für durchschnittliches Klima)			GET-ID*	Vorlauftemperatur 55 °C		Vorlauftemperatur 35 °C	
					 im Verbund mit integrierter Regelung		 im Verbund mit integrierter Regelung
Typ	Bestell-Nr.						
LT11	Innengerät Heizen	EBBH11D9W	27043	A++	A++	A+++	A+++
	Außengerät	ERLA11DW1					
	Raumheizung Eta-s [%]			126		182	
	Heizleistung P-Rated [kw]			10			
	SCOP			3,23		4,63	
LT14	Innengerät Heizen	EBBH16D9W	27044	A++	A++	A+++	A+++
	Außengerät	ERLA14DW1					
	Raumheizung Eta-s [%]			126		181	
	Heizleistung P-Rated [kw]			11			
	SCOP			3,22		4,6	
LT16	Innengerät Heizen	EBBH16D9W	27050	A++	A++	A+++	A+++
	Außengerät	ERLA16DW17					
	Raumheizung Eta-s [%]			130		181	
	Heizleistung P-Rated [kw]			12			
	SCOP			3,32		4,61	
LT11	Innengerät Heizen & Kühlen	EBBX11D9W	27042	A++	A++	A+++	A+++
	Außengerät	ERLA11DW1					
	Raumheizung Eta-s [%]			128		186	
	Heizleistung P-Rated [kw]			10			
	SCOP			3,27		4,72	
LT14	Innengerät Heizen & Kühlen	EBBX16D9W	27045	A++	A++	A+++	A+++
	Außengerät	ERLA14DW1					
	Raumheizung Eta-s [%]			128		184	
	Heizleistung P-Rated [kw]			11			
	SCOP			3,26		4,68	
LT16	Innengerät Heizen & Kühlen	EBBX16D9W	27051	A++	A++	A+++	A+++
	Außengerät	ERLA16DW17					
	Raumheizung Eta-s [%]			131		184	
	Heizleistung P-Rated [kw]			12			
	SCOP			3,35		4,68	

*Bitte beachten Sie dass sich die GET-ID über das Jahr auch ändern kann bzw. bei einem Modellwechsel die Wärmepumpen auch aus der GET-Datenbank genommen werden können. Daher GET-ID immer auch nachprüfen.

Für die Produkt- und Paketlabels sowie technische Datenblätter für unsere Heizungssysteme besuchen Sie unsere frei zugängliche Daikin Energielabel-Generator Website: <https://www.daikin.at/energielabel>.

Split Luft/Wasser-Wärmepumpen bis zu 60 °C VT

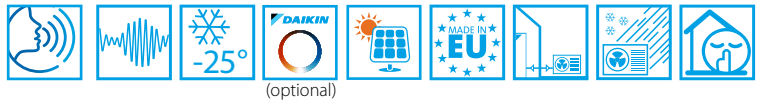

(optional)

		Typ / Bestell-Nr.	Preis €
	Daikin Altherma 3 R W Für Außengerät LT11-16. Hydraulisch ausgerüstet mit Hocheffizienzpumpe, Ausdehnungsgefäß (10l), Sicherheitsbaugruppe, Strömungswächter sowie Füll- und Entleerungshähnen und Magnet-Schmutzfänger. Elektrische Ausrüstung mit Lastschutz für E-Reserveheizer und Heizungsumwälzpumpe. Maße: (B x T x H) 440 x 390 x 840 mm.		
	Heizen: EHBH 11 Innengerät mit 3~400 V 9 kW E-Heizstab für LT 11 Außengeräte.	EBBH11D9W	4.326,-
	EHBH 16 Innengerät mit 3~400 V 9 kW E-Heizstab für LT 14-16 Außengeräte.	EBBH16D9W	4.759,-
	Heizen und Kühlen: EHBX 11 Innengerät mit 3~400 V 9 kW E-Heizstab für LT 11 Außengeräte. EHBX 16 Innengerät mit 3~400 V 9 kW E-Heizstab für LT 14-16 Außengeräte.	EBBX11D9W EBBX16D9W	4.870,- 5.068,-

Split Luft/Wasser-Wärmepumpen bis 60 °C Vorlauf

		Typ / Bestell-Nr.	Preis €
	Daikin Altherma 3 Niedertemperatur-Außengerät R-32 Inverter-Split-Wärmepumpen-Außengerät als Inverter-gesteuerte Kompressor-/Verdampferinheit mit erweitertem Modulationsbereich. Untergebracht in einem wetterfesten, verzinkten Stahlblechgehäuse, grundiert, kunstharz- und pulverbeschichtet. Integrierter Außentemperaturfühler. Einsatzbereich: Heizen bis -25 °C Außentemperatur. Maße (B x T x H) 1.100 x 460 x 870 mm. Empfohlene Absicherung 16A Spannungsversorgung 3~ N PE 400V 50Hz		
		45°C 60°C	
		Nützen Sie unser Auslegungstool HSN auf unserem Stand By Me Portal.	
	Daikin Altherma LT 11 für Gebäudeheizlasten bis 11kW*	ERLA11DW1	4.998,-
Daikin Altherma LT 14 für Gebäudeheizlasten bis 12kW*	ERLA14DW1	5.972,-	
Daikin Altherma LT 16 für Gebäudeheizlasten bis 15kW*	ERLA16DW17	6.787,-	

Kältemittelleitungen

Daikin empfiehlt Kältemittelleitungen in Kupfer (diese müssen den gängigen Normen und Richtlinien entsprechen).

Kältemittelleitung Kupfer wärmegeämmt. Die Wärmedämmung der Kältemittelleitung erfüllt die Euroklasse E (Brandverhalten/Baustoffklasse) nach DIN EN 13501-1.

Isolierstärke ca. 8mm; nicht UV-beständig

		Wandstärke	Größe	VPE	Bestell-Nr.	Preis €
	Kupfer wärmegeämmt	0,8 mm	3 / 8" (9,5)	12 m	143134	109,-
	Kupfer wärmegeämmt	0,8 mm	3 / 8" (9,5)	25 m	143140	222,-
	Kupfer wärmegeämmt	1 mm	5 / 8" (15,9)	12 m	143135	212,-
	Kupfer wärmegeämmt	1 mm	5 / 8" (15,9)	25 m	143141	441,-

Zubehör Außengerät

		Typ / Bestell-Nr.	Preis €
	Flexi Profil zur Sockelmontage des Außengerätes	K.FF6005	119,-
	Packungsinhalt 2 Stk. Maße (LxBxH): 600x180x100 mm Anwendungsspezifisch bauseitige Federelemente zu verwenden. Schneehöhe beachten!		

 = max. Vorlauftemp.













 = max. Vorlauftemp. bei -15°C Außentemperatur

* Diese Beispielschätzungen wurden mit der Daikin Auslegungsoftware Daikin HSN unter folgenden Einsatzbedingungen ermittelt: Vorlauftemperatur 35°C im Auslegungspunkt und 25°C bei Heizgrenztemperatur ohne Berücksichtigung der Warmwasserbereitung für den Standort Linz.







Nutzen auch Sie die Vorteile des HSN auf unserem Stand By Me Portal. Informationen und Login über das Daikin Kundenportal.

Diese Angaben ersetzen weder eine korrekte Berechnung, Auslegung noch eine Anlagenplanung!

Zubehör Elektrik

		Typ / Bestell-Nr.	Preis €
	Madoka Bedien- und Anzeigeeinheit Als Fernbedienung der Luft/Wasser-Wärmepumpe inkl. Funktion Raumthermostat. Programme sind nur mittels Online Controller oder am Wärmepumpenregler einstellbar. Für SmartGrid Nutzung notwendig! In Weiß, Silber und Schwarz verfügbar.	BRC1HHDW	177,-
		BRC1HHDS	177,-
		BRC1HHDK	177,-
	Option 1 für die Zusatzzone (Heizkörper): Kabelgebundener Raumthermostat Batteriebetrieb. Potentialfreier Ein/Aus Kontakt (230V)	EKRTWA	242,-
	Option 2 für die Zusatzzone (Heizkörper): Funk-Raumthermostat Sender (batteriebetrieb) und Empfänger	EKRTRB	488,-
	BiZone-Kit Mischermodule (max. eines anschließbar!) Regelungseinheit für einen Mischer - und einen Direktkreis inklusive Mischerkreisfühler. Verbindung über Busleitung mit der Wärmepumpe. Bei Appsteuerung ist die Zusatzzone (HK, HPC, ...) nicht sichtbar. Modul kann auch im Kühlmodus mischen wenn die Wärmepumpe ein Heizen/ Kühlen Modell ist. Nicht mit APP-Steuerung kombinierbar! Bei zwei Heizkreisen: - Madoka als Raumthermostat für den Hauptkreis (Fußbodenheizungskreis) - EKRTWA oder EKRTRB für die Zusatzzone (Direktkreis)	EKMIKPOA	332,-
	DCOM gateway mit Modbus Kommunikation, Spannungseingang (1-10V), 2x Relaisausgänge (Alarm, Betriebsmeldung Heizen). Bauseitiges 24V DC Netzteil wird benötigt.	DCOM-LT/IO	439,-
	DCOM gateway Modbus Kommunikation. Bauseitiges 24V DC Netzteil wird benötigt.	DCOM-LT/MB	414,-
	Daikin HomeHub Modbus TCP/IP oder RTU Schnittstelle. Verbindung zur Wärmepumpe über P1/P2 Signalleitung. AC/DC Steckernetzteil im Lieferumfang. Steckdose wird benötigt. LAN-Kabel zum Router bauseits	EKRHH	450,-
	Digital I/O Platine Kommunikationseinheit für Bivalenzschaltungen, Warmwassersperre, Alarmausgang, Ansteuerung Sekundärpumpe	EKRP1HBA	196,-
	Einschub W-LAN Modul Bitte achten Sie auf ausreichenden W-LAN Empfang am Aufstellungsort.	BRP069A78	47,-
	W-LAN Adapter zur komfortablen drahtlosen Steuerung per App Eventuell besserer Empfang als mit dem W-LAN Modul. Bitte achten Sie auf ausreichend W-LAN Empfang am Aufstellungsort.	BRP069A71	74,-
	Dezentraler Außentemperaturfühler Umgebungstemperatur-Fernmessung durch das Außengerät	EKRSC1	152,-
	Innentemperatur Sensor Zur Erfassung der Raumtemperatur (nicht gleichzeitig mit dezentralem Außenfühler EKRSC1 möglich).	KRCS01-1	129,-
	LAN Adapter zur komfortablen Steuerung per App Internetanbindung über (bauseitiges) LAN Kabel zu einem Router. (mit MMI ab Version 6.8.0) Nicht mit DCOM kombinierbar.	BRP069A62	177,-

Zubehör Hydraulik



		Typ	Bestell-Nr.	Preis €
	Hydraulische Weiche DN 125 Bestehend aus in vier Zonen aufgeteiltem Rundrohr DN125 (Baulänge ca. 1.550 mm), versehen mit 6 x Heizkreisanschluss 1" AG, 2 x Anschluss Wärmeverteilung 1." AG sowie 1x ." AG für Entlüftung, mit Standfuß, 40 kW max. Ausgangsleistung, 6 bar max. zul. Betriebsdruck, 110 °C max. zul. Temperatur.	HWC	172900	831,-
	Wärmedämmung für hydraulische Weiche Wärmedämmung nach EnEV, bestehend aus 60 mm PUR-Schaum im Stahlblechmantel.	WHWC	172901	525,-
	Hydraulische Weiche für den waagerechten Einbau Bitte beachten Sie den Mindestwasserinhalt von zwischen Außengerät und Hydraulischer Weiche 20l Wahrscheinlich ist ein Vorschaltgefäß oder ein kleiner Serienpuffer nötig!		EKMIKBVA	159,-
	Verteiler für Hydraulische Weiche Kombinierbar mit Hydraulischer Weiche EKMIKBVA und Pumpengruppen EKMIKHMA und EKMIKHUA		EKMIKDIA	251,-
	Mischergruppe für alle Daikin Wärmeerzeuger Für einen gemischten Heizkreis. Anschlussfertig, im Wärmedämmgehäuse, mit Hocheffizienz-Umwälzpumpe, Motormischer, Absperrventilen und Temperaturanzeigen.	MK	EKMIKHMA	651,-
	Pumpengruppe für alle Daikin Wärmeerzeuger Für einen ungemischten Heizkreis. Anschlussfertig, im Wärmedämmgehäuse, mit PWM gesteuerte Hocheffizienz-Umwälzpumpe, Absperrventilen und Temperaturanzeigen.	PK	EKMIKHUA	487,-
	Strangregulierungsventil Einstellbereich Durchfluss 10-40l/min Zum Einregulieren des Durchflusses nach Puffer/Weiche Kv (m3/h) 7,2, Dimension 1" IG	FLG	KBLNVALVE	143,-

Edelstahl Warmwasserspeicher für wandhängende Altherma 3

(inkl. Speicher, Zusatzheizung, Schaltschütz/Sicherungen, Speichersensor mit 12 m Anschlusskabel, Dreiwegeventil + Motor)

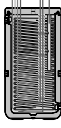

		Typ	Preis €
	Edelstahl Warmwasserspeicher 200 l Inkl. 3kW E-Heizer 1 ~ 230 V, Höhe 1.283 mm, Durchmesser 600 mm	EKHWS200D3V3	1.904,-
	Edelstahl Warmwasserspeicher 250 l Inkl. 3kW E-Heizer 1 ~ 230 V, Höhe 1.553 mm, Durchmesser 600 mm	EKHWS250D3V3	1.989,-
	Edelstahl Warmwasserspeicher 300 l Inkl. 3kW E-Heizer 1 ~ 230 V, Höhe 1.763 mm, Durchmesser 600 mm	EKHWS300D3V3	2.079,-

Daikin Hygienespeicher

			Typ	Preis €
	HybridCube HYC 544/32/0-P – Hygienespeicher für Daikin Altherma LT wandmontiert bis 16 kW, Hybrid und Daikin Altherma HT Leistungsstarker 500 Liter Schichtspeicher zur Warmwasserbereitung mit Solarwärmetauscher. Maße (B xT xH) 790 x 790 x 1.658 mm, Gewicht 98 kg	HYC 544/32/0-P	EKHWP500PB	2.868,-
	HybridCube HYC 544/32/0-DB - Hygienespeicher für Daikin Altherma LT wandmontiert bis 16 kW, Hybrid und Daikin Altherma HT Leistungsstarker 500 Liter Schichtspeicher zur Warmwasserbereitung. Maße (B xT xH) 790 x 790 x 1.658 mm, Gewicht 93 kg	HYC 544/32/0-DB	EKHWP500B	2.610,-
	Boosterheater Zusatzheizung für Altherma LT wandmontiert in Verbindung mit HybridCube Hygienespeicher E-Heizstab 230 V-50 Hz / 3000 Watt zur Unterstützung der Wärmepumpen als Boosterheater. Länge 900 mm. Inkl. Schütz/Sicherungseinheit für Wärmepumpen Innengerät Bitte Speicherfühler 141037 mitbestellen.	EKBH3SD	EKBH3SD	437,-

Das gesamte Speicherprogramm sowie technische Daten finden Sie im Kapitel Speicher in dieser Preisliste.

Anschluss Fremdspeicher

		Typ	Bestell-Nr.	Preis €
	Set zum Verbinden eines Fremdspeichers beinhaltet 3-Wege-Ventil, Schutz/Sicherungseinheit für die Speicher-Zusatzheizung von max. 3 kW, LT Warmwasserfühler. 1" IG Wärmetauscherfläche des Fremdspeichers mind. 1,8m² Fühler Durchmesser = 7,5mm!		EKHY3PART	313,-
	Speicherfühler für Altherma wandmontiert Zu verwenden wenn kein EKHY3PART eingesetzt wird und keine Ansteuerung eines E-Heizers nötig ist. Ein Umschaltventil (156034) wird noch zusätzlich benötigt. Fühler Durchmesser = 7,5mm!	SF LT	141037	59,-
	3-Wege-Umschaltventil 1" AG 3-Wege-Umschaltventil 1" AG mit Motorantrieb 240 V, Umschaltzeit 6 Sek. inkl. Anschlusskabel 2 m. Unterscheidet sich vom Umschaltventil im Set EKHY3PART	3-W SV	156034	173,-

LT wandmontiertes Innengerät



		Daikin Altherma 3 R W - ERLA	
		LT11	LT14-16
		EBBH(X)11D9W	EBBH(X)16D9W
		Heizen / Heizen und Kühlen	
Grunddaten			
Farbe		weiß (RAL 9010)	
Abmessungen Gerät (B x T x H)	mm	440 x 390 x 840	
Gewicht Gerät	kg	42,4	42,4
Betriebsbereich Vorlauftemp. (Heizen)	°C	Min: 15 / Max: 65	Min: 15 / Max: 65
Anschluss Kälteleitung			
Gasleitung	" (mm)	5/8 (15,9)	5/8 (15,9)
Flüssigkeitsleitung	" (mm)	3 / 8" (9,5)	3 / 8" (9,5)
Typ Backup Heater		9W	9W
Heizleistung (Stufe1/2/3)	kW	3/6/9	3/6/9
Spannungsversorgung, Phase		3~	3~
Spannungsversorgung, Frequenz	Hz	50	50
Spannungsversorgung, Spannung	V	400	400
Betriebsstrom	A	13	13

ERLA11-16DW17

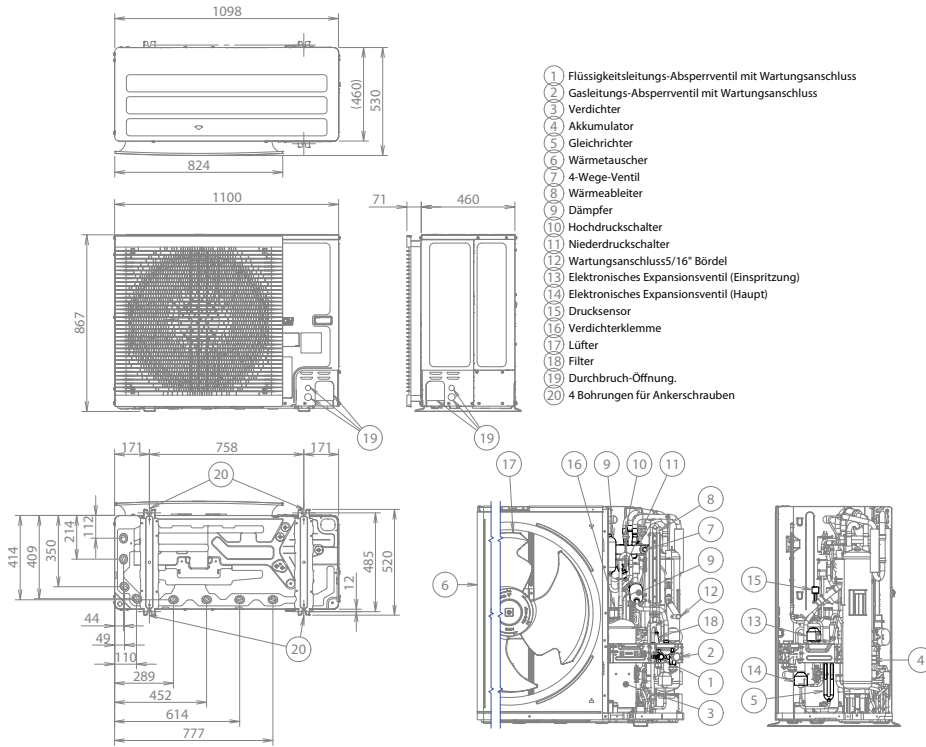

3D136425

EBBH-D9W
EBBX-D9W

- 1 Bohrungen (Ø8.5) für Wandmontage
- 2 Anschluss für Wassereinlass(1" F BSP)
- 3 Anschluss für Wassereinlass(1" F BSP)
- 4 Anschluss für flüssiges Kältemittel Ø9.52 Bördelanschluss
- 5 Anschluss für Kältemittelgas Ø15.9 Bördelanschluss
- 6 Pumpe
- 7 Bedieneinheit
- 8 Sicherheitsventil Druck
- 9 Entlüftung
- 10 Ausdehnungsgefäß
- 11 Magnetfilter/Schmutzfilter
- 12 Wärmetauscher (Kältemittel / Wasser)
- 13 Absperrventile
- 14 Kabeleintritt für Stromversorgungs-/Datenübertragungskabel
- 15 Wartungstür
- 16 Schaltkastenklappen
- 17 Schaltkastenklappen für Brauchwasserspeicher (Option)
- 18 Reserveheizung
- 19 Chimney
- 20 Raumheizungswasserdrucksensor
- 21 Optionen

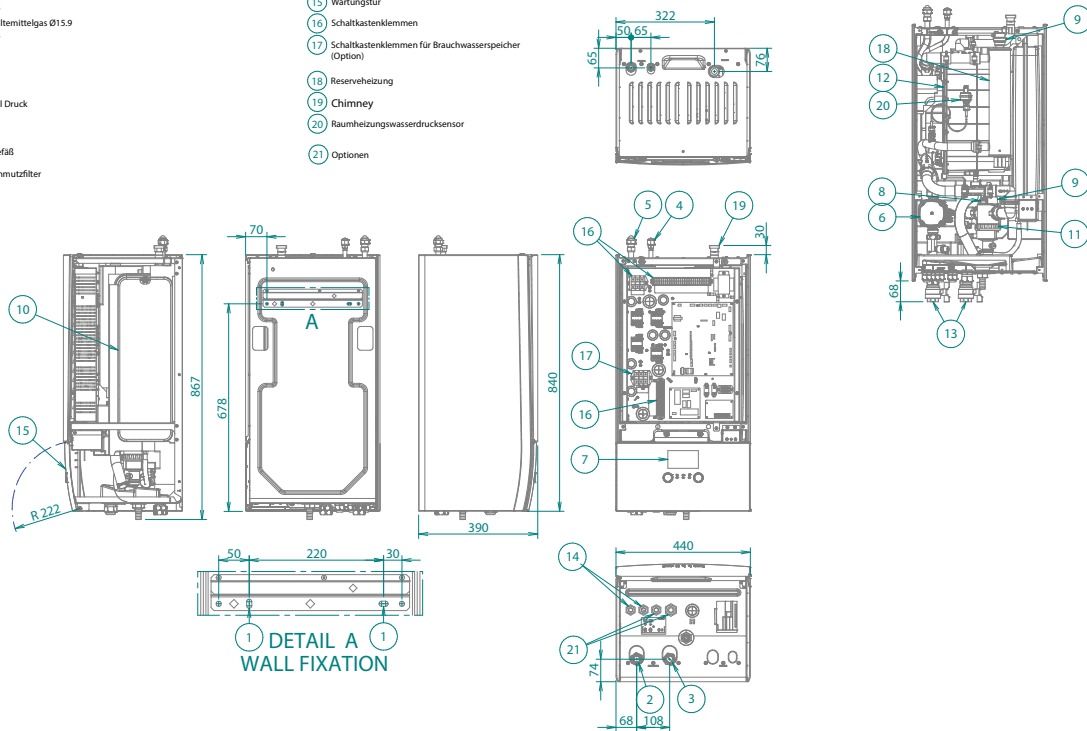

3D136451

Außengeräte



		~3+N/400 V		
		LT 11	LT 14	LT 16
		ERLA11DW1	ERLA14DW1	ERLA16DW17
Grunddaten				
Max. Heizleistung A-7/W35	kW	9,00	9,29	10,84
Max. Heizleistung A2/W35	kW	9,76	10,95	11,92
Max. Heizleistung A7/W35	kW	12,44	13,38	16
Nenn-Heizleistung A-7/W35	kW	1)	1)	1)
Nenn-Heizleistung A2/W35	kW	1)	1)	1)
Nenn-Heizleistung A7/W35	kW	1)	1)	1)
Nenn-COP A-7/W35		2,92	3	2,87
Nenn-COP A2/W35		3,65	3,50	3,30
Nenn-COP A7/W35		4,83	4,87	4,53
Nenn-EER A35/W18 2)		4,7	4,6	4,11
Max. Kühlleistung A35/W18 2)	kW	17,44	17,95	17,95
Max. Kühlleistung A35/W7 2)	kW	13,15	13,53	13,53
Abmessungen Gerät (B x T x H)	mm	1.100 x 460 x 870		
Gewicht Gerät	kg	101		
Betriebsbereich Außentemperatur (Heizen)	°C	Min: -25/Max: 35		
Betriebsbereich Außentemperatur (Kühlen) 2)	°C	Min: 10/Max: 43		
Betriebsbereich Außentemperatur (Brauchwasser)	°C	Min: -25/Max: 35		
Nenn- Schalldruckpegel Heizen *	dB (A)	47	48	52
Nenn- Schalldruckpegel Kühlen * 2)	dB (A)	48	51	51
ERP Schalleistungspegel (lt. EN14825)	dB (A)	62	62	62
Max. Schalleistungspegel Heizen	dB (A)	68	69	73
Max. Schalleistungspegel Heizen Flüstermodus 2 4)	dB (A)	65	66	68
Max. Schalleistungspegel Heizen Flüstermodus 3 4)	dB (A)	62	62	62
Spannungsversorgung, Phase		3 ~ N		
Spannungsversorgung, Frequenz	Hz	50		
Spannungsversorgung, Spannung	V	400		
Maximaler Betriebsstrom	A	14		
Empfohlene Absicherung	A	16		
Kältemittel		R-32		
Kältemittelmenge (vorgefüllt)	kg	3,8		
GWP		675		
TCO ₂ eq		2,57	2,57	
Anschluss Kälteleitung				
Gasleitung	" (mm)	5 / 8 (15,9)		
Flüssigkeitsleitung	" (mm)	3 / 8" (9,5)		
Länge Kälteleitung max. 3)	m	50		
Länge Kälteleitung min.	m	3		
Max. Höhendifferenz	m	30		

* in 1 m Abstand im freien Feld im schalltoten Raum

1) Daten lagen zur Drucklegung nicht vor

2) Nur für Geräte für Heizen und Kühlen

3) Die vorgefüllte Kältemittelmenge im Außengerät ist ausreichend für eine maximale Kältemittelleitungslänge von 10 m. **Beachten Sie unbedingt die**

Besonderheiten bei R-32 > 1,84kg. Halten Sie alle Bestimmungen ein und konsultieren Sie die Installationsanleitung!

4) Bitte beachten Sie dass im Flüstermodus auch die Heizleistung sinkt

ERLA11-16DW17

Maximale Heizleistung - integrier

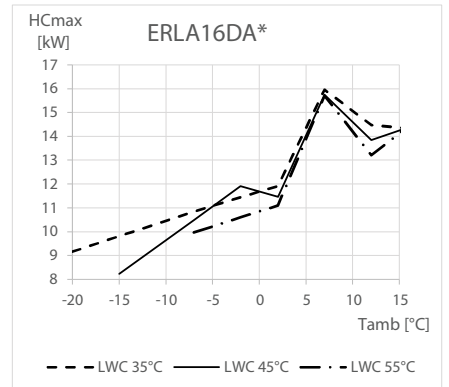
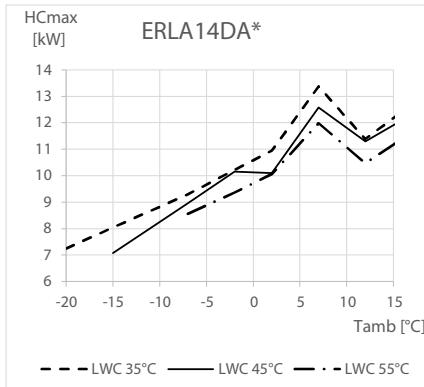
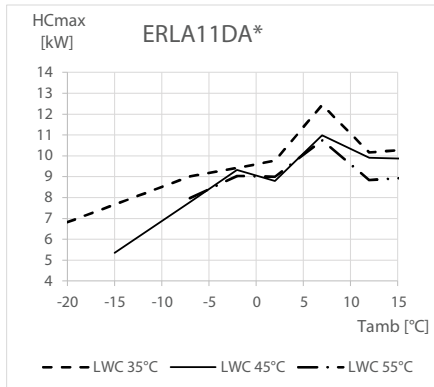

Symbole

HC_{max} Heizleistung bei maximaler Last, gemessen gemäß Standard EN 1451
LWC Vorlauftemperatur beim Verflüssiger [°C]
Tamb Umgebungstemperatur [°C DB]

Bedingungen

Heizleistung
Die Leistung ist gemessen gemäß Standard EN 14511 und gültig für warmes Wasser im Bereich ΔT = 3–8°C.

Hinweise

Die Leistung und Leistungsaufnahme sind gültig für V3 Modelle bei 230V und für W1 Modelle bei 400V.
Die Leistung und die Leistungsaufnahme gelten für maximalen Betrieb.

4D137448

* Dies sind grobe überschlägige Beispielschätzungen bei 35°C Vorlauftemperatur und -12°C Auslegungstemperatur ohne Warmwasserbereitung, und ersetzen weder eine korrekte Berechnung noch eine Anlagenplanung! Nützen Sie unsere Auslegungssoftware HSN auf unserem Stand By Me Portal. Informationen und Login über das Daikin Kundenportal.

Daikin Altherma 3 M LT4-8 monobloc



Daikin FÖRDERSERVICE*

Bestell-Nr.:
CE.PS_INCENTIVE
Nettopreis: €195,-



*Keine Gewähr auf positive Förderzusage

- › Daikin Altherma R-32 Bluevolution Technologie
- › Kompaktes Monoblock Komplett-Konzept, sämtliche Hydraulik-Bauteile integriert für Warmwasser, Heizen und optionales Kühlen
- › Maximale Vorlauftemperatur bis zu 65°C
- › Leistungsklassen 4, 6, 8
- › Leistungsmodulierender Betrieb, Inverter-Technologie
- › Effizienter Betrieb mit hohem COP
- › Steuerung per App über W-LAN Adapter möglich
- › Smart-Grid Funktionalität bereits integriert



XX°C = max. Vorlauftemp.

XX°C = max. Vorlauftemp. bei -15°C Außentemperatur



Energieeffizienzklasse Übersicht

Luft-/Wasser Wärmepumpe Daikin Altherma 3 M Heizen		GET-ID*	Vorlauftemperatur 55 °C		Vorlauftemperatur 35 °C		
				im Verbund mit integrierter Regelung		im Verbund mit integrierter Regelung	
Typ	Bestell-Nr.						
LT4	Außengerät Heizen	EDLA04E3V3	27931	A++	A++	A+++	A+++
	Raumheizung Eta-s [%]			127		176	
	Heizleistung P-Rated [kw]			6,0			
	SCOP			3,26		4,48	
LT6	Außengerät Heizen	EDLA06E3V3	27932	A++	A++	A+++	A+++
	Raumheizung Eta-s [%]			127		176	
	Heizleistung P-Rated [kw]			7,0			
	SCOP			3,26		4,47	
LT8	Außengerät Heizen	EDLA08E3V3	27933	A++	A++	A+++	A+++
	Raumheizung Eta-s [%]			130		179	
	Heizleistung P-Rated [kw]			8,0			
	SCOP			3,32		4,56	
LT4	Außengerät Heizen & Kühlen	EBLA04E3V3	27928	A++	A++	A+++	A+++
	Raumheizung Eta-s [%]			129		179	
	Heizleistung P-Rated [kw]			6,0			
	SCOP			3,29		4,54	
LT6	Außengerät Heizen & Kühlen	EBLA06E3V3	27929	A++	A++	A+++	A+++
	Raumheizung Eta-s [%]			128		178	
	Heizleistung P-Rated [kw]			7,0			
	SCOP			3,28		4,52	
LT8	Außengerät Heizen & Kühlen	EBLA08E3V3	27930	A++	A++	A+++	A+++
	Raumheizung Eta-s [%]			131		181	
	Heizleistung P-Rated [kw]			8,0			
	SCOP			3,35		4,61	



1) Stand März 2023 noch kein Eintrag in der GET-Datenbank. Diese Wärmepumpe ist aber gerade in der Einreichphase. Wärmepumpe eingereicht.

*Bitte beachten Sie dass sich die GET-ID über das Jahr auch ändern kann bzw. bei einem Modellwechsel die Wärmepumpen auch aus der GET-Datenbank genommen werden können. Daher GET-ID immer auch nachprüfen.



		Bestell-Nr.	Preis €
	<p>Daikin Altherma 3 M monobloc</p> <p>Kompakte R-32 Monoblock-Wärmepumpe mit invertergesteuerte Kompressor-/Verdampferinheit mit erweitertem Modulationsbereich. Hydraulisch ausgerüstet mit Hocheffizienzpumpe, Ausdehnungsgefäß (7l), Heizungs-Sicherheitsbaugruppe, Strömungswächter und man. Entlüftungsventil. Mit integrierter 3 kW E-Zusatzheizung für Heizungsunterstützung. Integrierter Außentemperaturfühler. Einsatzbereich: Heizen bis -25 °C Außentemperatur Vorlauftemperaturen von bis zu bis zu 65°C bei hohem Wirkungsgrad. Gehäuse aus wetterfestem, verzinktem Stahlblech, grundiert, geharzt und pulverbeschichtet. Abmessungen (H x B x T): 770 x 1.250 x 396 mm Beachten Sie den Mindestwasserinhalt im System von 10 Liter!</p>		
	<p>Nur Heizen mit integriertem 3kW E-Heizer</p> <p>Altherma 3 M LT4 Leistungsklasse 4 Altherma 3 M LT6 Leistungsklasse 6 Altherma 3 M LT8 Leistungsklasse 8</p> <p>Heizen und Kühlen mit integriertem 3kW E-Heizer</p> <p>Altherma 3 M LT4 Leistungsklasse 4 Altherma 3 M LT6 Leistungsklasse 6 Altherma 3 M LT8 Leistungsklasse 8</p>	<p>EDLA04E3V3 EDLA06E3V3 EDLA08E3V3</p> <p>EBLA04E3V3 EBLA06E3V3 EBLA08E3V3</p>	<p>6.122,- 6.802,- 7.912,-</p> <p>6.520,- 7.244,- 8.357,-</p>

Unbedingt erforderliches Zubehör

		Typ / Bestell-Nr.	Preis €
	<p>Anti Frost Ventil AFVALFE1 1" AG - Verschraubung bauseits</p> <p>Entleert das Heizungssystem wenn die Temperatur des Heizungswassers unter 3°C fällt (-/+ 1°C). Hinweis: beim Kühlen nicht unter 7°C! Hinweise: Gefälle beachten, eventuell werden mehr Entleerungsventile gebraucht (Vorlauf/Rücklauf, Wassersäcke, ...)." Mindestens 2 Stück werden benötigt!</p>	AFVALVE1	165,-
	<p>Schlamm- und Magnetabscheider K.FERNOXTF1</p> <p>Kompakter Schlammabscheider mit Ablasshahn und Fittings. Einbau waagrecht und senkrecht möglich. 1" AG Anlagen immer vor Inbetriebnahme spülen/reinigen!</p>	K.FERNOXTF1	312,-

Zubehör Außengerät

		Typ / Bestell-Nr.	Preis €
	<p>Flexi Profil zur Sockelmontage des Außengerätes</p> <p>Packungsinhalt 2 Stk. Maße (LxBxH): 600x180x100 mm Anwendungsspezifisch bauseitige Federelemente zu verwenden. Schneehöhe beachten!</p>	K.FF600S	119,-

		Typ / Bestell-Nr.	Preis €	
	Madoka Bedien- und Anzeigeeinheit Als Fernbedienung der Luft/Wasser-Wärmepumpe inkl. Funktion Raumthermostat. Programme sind nur mittels Online Controller oder am Wärmepumpenregler einstellbar. Für SmartGrid Nutzung notwendig! In Weiß, Silber und Schwarz verfügbar Bei zwei Heizkreisen: Madoka für den Hauptkreis (Fußbodenheizungskreis) Für die Zusatzzone (Heizkörper), ist zusätzlich ein EKRTWA oder EKRTTB Raumthermostat notwendig!	BRC1HHDW	177,-	
		BRC1HHDS	177,-	
		BRC1HHDK	177,-	
	Option 1 für die Zusatzzone (Heizkörper): Kabelgebundener Raumthermostat Batteriebetrieb. Potentialfreier Ein/Aus Kontakt (230V)	EKRTWA	242,-	
	Option 2 für die Zusatzzone (Heizkörper): Funk-Raumthermostat Sender (batteriebetrieb) und Empfänger	EKRTTB	488,-	
	BiZone-Kit Mischermodule (max. eines anschließbar!) Regelungseinheit für einen Mischer - und einen Direktkreis inklusive Mischerkreisfühler. Verbindung über Busleitung mit der Wärmepumpe. Bei Appsteuerung ist die Zusatzzone (HK, HPC, ...) nicht sichtbar. Modul kann auch im Kühlmodus mischen wenn die Wärmepumpe ein Heizen/ Kühlen Modell ist. Nicht mit APP-Steuerung kombinierbar! Bei zwei Heizkreisen: - Madoka als Raumthermostat für den Hauptkreis (Fußbodenheizungskreis) - EKRTWA oder EKRTTB für die Zusatzzone (Direktkreis)	EKMIKPOA	332,-	
	DCOM gateway mit Modbus Kommunikation, Kaskaden Modus, Spannungseingang (1-10V), 2x Relaisausgänge (Alarm, Betriebsmeldung Heizen). Bauseitiges 24V DC Netzteil wird benötigt.	DCOM-LT/IO	439,-	
	DCOM gateway Modbus Kommunikation. Bauseitiges 24V DC Netzteil wird benötigt.	DCOM-LT/MB	414,-	
	Daikin HomeHub Modbus TCP/IP oder RTU Schnittstelle. Verbindung zur Wärmepumpe über P1/P2 Signalleitung. AC/DC Steckernetzteil im Lieferumfang. Steckdose wird benötigt. LAN-Kabel zum Router bauseits	EKRHH	450,-	
	Digital I/O Platine Kommunikationseinheit für Bivalenzschaltungen, Warmwassersperre, Alarmausgang, Ansteuerung Sekundärpumpe	EKR1HBA	196,-	
	Innentemperatur Sensor Zur Erfassung der Raumtemperatur (nicht gleichzeitig mit dezentralem Außenfühler EKRSC1 möglich).	KRCS01-1	129,-	
	Dezentraler Außentemperaturfühler Umgebungstemperatur-Fernmessung durch das Außengerät	EKRSC1	EKRSC1	152,-
	Schnittstellenkabel zur Konfiguration des Wärmepumpenreglers Via PC, für Daikin Altherma LT, Daikin Altherma Erdwärmepumpe und Hybrid	EKPCCAB4	EKPCCAB4	467,-
	LAN Adapter zur komfortablen Steuerung per App Internetanbindung über (bauseitiges) LAN Kabel zu einem Router. (mit MMI ab Version 6.8.0) Nicht mit DCOM kombinierbar.	BRP069A62	177,-	
	Flussschalter Bei Betrieb mit Glycol zwingend erforderlich	EKFLSW2	83,-	
	Smart Grid Relais EKRELSG Relaisset für 230V Smart Grid	EKRELSG	131,-	
	Einschub W-LAN Modul Im Lieferumfang der Wärmepumpe Bitte achten Sie auf ausreichenden W-LAN Empfang am Aufstellungsort.	BRP069A78	47,-	

Zubehör Hydraulik



		Typ	Bestell-Nr.	Preis €
	Hydraulische Weiche DN 125 Bestehend aus in vier Zonen aufgeteiltem Rundrohr DN125 (Baulänge ca. 1.550 mm), versehen mit 6 x Heizkreisanschluss 1" AG, 2 x Anschluss Wärmeverteilung 1." AG sowie 1x ." AG für Entlüftung, mit Standfuß, 40 kW max. Ausgangsleistung, 6 bar max. zul. Betriebsdruck, 110 °C max. zul. Temperatur.	HWC	172900	831,-
	Wärmedämmung für hydraulische Weiche 172900 Wärmedämmung nach EnEV, bestehend aus 60 mm PUR-Schaum im Stahlblechmantel.	WHWC	172901	525,-
	Hydraulische Weiche für den waagerechten Einbau Bitte beachten Sie den Mindestwasserinhalt von zwischen Außengerät und Hydraulischer Weiche 20l Wahrscheinlich ist ein Vorschaltgefäß oder ein kleiner Serienpuffer nötig!		EKMIKBVA	159,-
	Verteiler für Hydraulische Weiche Kombinierbar mit Hydraulischer Weiche EKMIKBVA und Pumpengruppen EKMIKHMA und EKMIKHUA		EKMIKDIA	251,-
	Mischergruppe für alle Daikin Wärmeerzeuger Für einen gemischten Heizkreis. Anschlussfertig, im Wärmedämmgehäuse, mit Hocheffizienz-Umwälzpumpe, Motormischer, Absperrventilen und Temperaturanzeigen.	MK	EKMIKHMA	651,-
	Pumpengruppe für alle Daikin Wärmeerzeuger Für einen ungemischten Heizkreis. Anschlussfertig, im Wärmedämmgehäuse, mit PWM gesteuarter Hocheffizienz-Umwälzpumpe, Absperrventilen und Temperaturanzeigen.	PK	EKMIKHUA	487,-
	Strangregulierungsventil Einstellbereich Durchfluss 10-40l/min Zum Einregulieren des Durchflusses nach Puffer/Weiche Kv (m3/h) 7,2, Dimension 1" IG	FLG	KBLNVALVE	143,-

Edelstahl Warmwasserspeicher für wandhängende Altherma 3

(inkl. Speicher, Zusatzheizung, Schaltschütz/Sicherungen, Speichersensor mit 12 m Anschlusskabel, Dreiwegeventil + Motor)

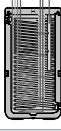

		Typ	Preis €
	Edelstahl Warmwasserspeicher 200 l Inkl. 3kW E-Heizer 1 ~ 230 V, Höhe 1.283 mm, Durchmesser 600 mm	EKHWS200D3V3	1.904,-
	Edelstahl Warmwasserspeicher 250 l Inkl. 3kW E-Heizer 1 ~ 230 V, Höhe 1.553 mm, Durchmesser 600 mm	EKHWS250D3V3	1.989,-
	Edelstahl Warmwasserspeicher 300 l Inkl. 3kW E-Heizer 1 ~ 230 V, Höhe 1.763 mm, Durchmesser 600 mm	EKHWS300D3V3	2.079,-

Daikin Hygienespeicher

		Typ	Preis €
	HybridCube HYC 544/32/0-P – Hygienespeicher für Daikin Altherma LT wandmontiert bis 16 kW, Hybrid und Daikin Altherma HT Leistungsstarker 500 Liter Schichtspeicher zur Warmwasserbereitung mit Solarwärmetauscher. Maße (B xT xH) 790 x 790 x 1.658 mm, Gewicht 98 kg	HYC 544/32/0-P EKHWP500PB	2.868,-
	HybridCube HYC 544/32/0-DB - Hygienespeicher für Daikin Altherma LT wandmontiert bis 16 kW, Hybrid und Daikin Altherma HT Leistungsstarker 500 Liter Schichtspeicher zur Warmwasserbereitung. Maße (B xT xH) 790 x 790 x 1.658 mm, Gewicht 93 kg	HYC 544/32/0-DB EKHWP500B	2.610,-
	Boosterheater Zusatzheizung für Altherma LT wandmontiert in Verbindung mit HybridCube Hygienespeicher E-Heizstab 230 V-50 Hz / 3000 Watt zur Unterstützung der Wärmepumpen als Boosterheater. Länge 900 mm. Inkl. Schütz/Sicherungseinheit für Wärmepumpen Innengerät Bitte Speicherfühler 141037 mitbestellen.	EKBH3SD EKBH3SD	437,-

Das gesamte Speicherprogramm sowie technische Daten finden Sie im Kapitel Speicher in dieser Preisliste.

Anschluss Fremdspeicher

		Typ	Bestell-Nr.	Preis €
	Set zum Verbinden eines Fremdspeichers beinhaltet 3-Wege-Ventil, Schutz/Sicherungseinheit für die Speicher-Zusatzheizung von max. 3 kW, LT Warmwasserfühler. 1" IG Wärmetauscherfläche des Fremdspeichers mind. 1,8m² Fühler Durchmesser = 7,5mm!		EKHY3PART	313,-
	Speicherfühler für Altherma wandmontiert Zu verwenden wenn kein EKHY3PART eingesetzt wird und keine Ansteuerung eines E-Heizers nötig ist. Ein Umschaltventil (156034) wird noch zusätzlich benötigt. Fühler Durchmesser = 7,5mm!	SF LT	141037	59,-
	3-Wege-Umschaltventil 1" AG 3-Wege-Umschaltventil 1" AG mit Motorantrieb 240 V, Umschaltzeit 6 Sek. inkl. Anschlusskabel 2 m. Unterscheidet sich vom Umschaltventil im Set EKHY3PART	3-W SV	156034	173,-

Technische Daten
Luft/Wasser-Wärmepumpe, Daikin Altherma 3 M LT4-8



		Leistungsklasse 4	Leistungsklasse 6	Leistungsklasse 8
		ED(B)LA04E3V3	ED(B)LA06E3V3	ED(B)LA08E3V3
Grunddaten				
Nenn-Heizleistung A-7 / W35	kW	4,50	5,50	6,00
Nenn-Heizleistung A2 / W35	kW	3,50	4,80	5,60
Nenn-Heizleistung A7 / W35	kW	4,30	6,00	7,50
Nenn-COP A-7 / W35		3,10	2,90	2,70
Nenn-COP A2 / W35		4,10	3,75	3,65
Nenn-COP A7 / W35		5,10	4,85	4,60
Nenn-Kühlleistung A35 / W18		4,86	5,83	6,18
Nenn-EER A35 / W18		5,91	5,40	5,19
Max. Heizleistung A-7 / W35	kW	Siehe Diagramm maximale Heizleistungen auf nächster Seite		
Max. Heizleistung A2 / W35	kW			
Max. Heizleistung A7 / W35	kW			
Max. Kühlleistung A35 / W18 (2)	kW	6,00	7,50	8,50
Max. Kühlleistung A35 / W7 (2)	kW	4,50	5,50	6,50
Abmessungen Gerät (B x T x H)	mm	1.250 x 396 x 770		
Gewicht Gerät	kg	91		
Betriebsbereich Vorlauftemp. (Heizen)	°C	Min: 15 / Max: 65		
Betriebsbereich Außentemperatur Heizen	°C	Min: -25 / Max: 25		
Betriebsbereich Außentemperatur Kühlen (2)	°C	Min: 10 / Max: 43		
Betriebsbereich Außentemperatur (Brauchwasser)	°C	Min: -25 / Max: 35		
Schalldruckpegel Heizen *	dB (A)	44	47	49
Schalldruckpegel Kühlen (2)*	dB (A)	48	49	50
ERP Schalleistungspegel Heizen lt. EN14825	dB (A)	58	60	62
Max. Schalleistungspegel Heizen	dB (A)	60	62	65
Max. Schalleistungspegel Heizen Low Sound (=Flüstermodus 2)	dB (A)	59	61	63
Max. Schalleistungspegel Heizen Low Sound (=Flüstermodus 3)	dB (A)	52	52	52
Spannungsversorgung, Phase		1 ~ N		
Spannungsversorgung, Frequenz	Hz	50		
Spannungsversorgung, Spannung	V	230		
Anlaufstrom	A	1)	1)	1)
Betriebsstrom (maximal), nur Wärmepumpe (begrenzt)	A	19,9	19,9	24
Spannungsversorgung interner E-Heizer	V	230		
Betriebsstrom interner E-Heizer	A	13		
Kältemittel		R-32		
Kältemittelmenge	kg	1,4		
GWP		675		
TCO ₂ eq		0,91		
Anschluss	Zoll	1" AG		
Minstdurchfluss Heizen / Warmwasser	l/min.	12 / 25		
Mindestwasservolumen im System	Liter	10		
Max. Niveauunterschied Außengerät/Innengerät	m	5		

* in 1 m Abstand im freien Feld im schalltoten Raum

1) Daten lagen zur Drucklegung nicht vor

2) Nur Heizen&Kühlen Modelle EBLA

EBLA04-08E3V3

EDLA04-08E3V3

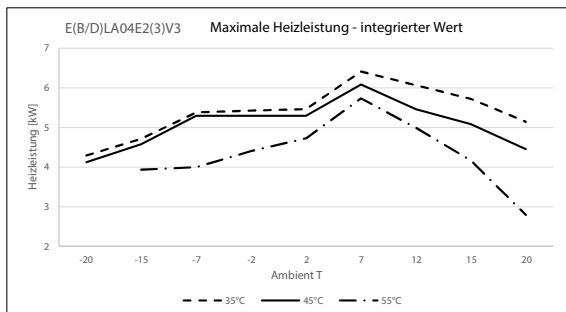
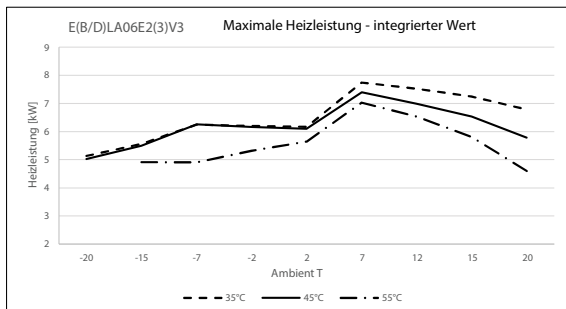
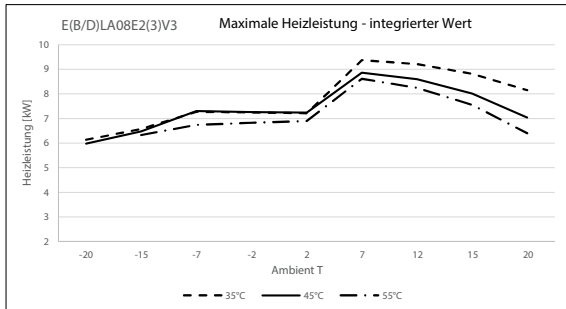

Symbolk

- CC Kühleleistung bei maximaler Betriebsfrequenz, gemessen gemäß Standard EN 1451
- HC Heizleistung bei maximaler Betriebsfrequenz, gemessen gemäß Standard EN 1451
- PI Die Leistungsaufnahme ist gleich der Summe der Leistung der Innen- und Außengeräte und der Umwälzpumpe gemäß EN 141
- LWE Vorlauftemperatur beim Verdampfer [°C]
- LWC Vorlauftemperatur beim Verflüssiger [°C]
- Tamb Umgebungstemperatur; RH (Heizen) = 85%

Bedingungen

Kühleleistung

Die Leistung ist gemessen gemäß Standard EN 14511 und gültig für kaltes Wasser im Bereich $\Delta T = 3\text{--}8^\circ\text{C}$
Die Leistungswerte können bei einer Vorlauftemperatur unter 7°C nicht extrapoliert werden

Heizleistung

Die Leistung ist gemessen gemäß Standard EN 14511 und gültig für warmes Wasser im Bereich $\Delta T = 3\text{--}8^\circ\text{C}$

Leistungsaufnahme

Die Leistungsaufnahme ist gleich der Summe der Leistung der Innen- und Außengeräte und der Umwälzpumpe gemäß EN 141

Hinweise

Die Leistung und die Leistungsaufnahme gelten für V3-Modelle bei 230V
Die Leistung und die Leistungsaufnahme gelten für maximalen Betrieb



Daikin Altherma 3 M LT 9-16 monobloc





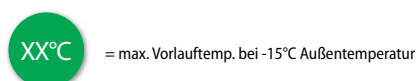
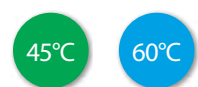

*Keine Gewähr auf positive Förderzusage

- › Daikin Altherma R-32 Bluevolution Technologie
- › Kompaktes Monoblock Komplett-Konzept, sämtliche Hydraulik-Bauteile integriert für Warmwasser, Heizen und optionales Kühlen
- › Maximale Vorlauftemperatur bis zu 60°C bis -7°C Außentemperatur
- › Leistungsklassen 9, 11, 14, 16
- › Leistungsmodulierender Betrieb, Inverter-Technologie
- › Effizienter Betrieb mit hohem COP
- › Steuerung per App über optionalen W-LAN Adapter möglich
- › Smart-Grid Funktionalität bereits integriert





Energieeffizienzklasse Übersicht



Luft-/Wasser Wärmepumpe Daikin Altherma 3 M (Alle Werte für durchschnittliches Klima)		GET-ID*	Vorlauftemperatur 55 °C		Vorlauftemperatur 35 °C		
				 im Verbund mit integrierter Regelung		 im Verbund mit integrierter Regelung	
Typ	Bestell-Nr.						
9 kW	Außengerät Heizen	EDLA09D3W1	27509	A++	A++	A+++	A+++
	Raumheizung Eta-s [%]			133		186	
	Heizleistung P-Rated [kw]			9			
11 kW	Außengerät Heizen	EDLA11D3W1	27510	A++	A++	A+++	A+++
	Raumheizung Eta-s [%]			130		182	
	Heizleistung P-Rated [kw]			10			
14 kW	Außengerät Heizen	EDLA14D3W1	27511	A++	A++	A+++	A+++
	Raumheizung Eta-s [%]			132		182	
	Heizleistung P-Rated [kw]			11			
16 kW	Außengerät Heizen	EDLA16D3W17	27512	A++	A++	A+++	A+++
	Raumheizung Eta-s [%]			130		182	
	Heizleistung P-Rated [kw]			12			
9 kW	Außengerät Heizen & Kühlen	EBLA09D3W1	25655	A++	A++	A+++	A+++
	Raumheizung Eta-s [%]			135		190	
	Heizleistung P-Rated [kw]			9			
11 kW	Außengerät Heizen & Kühlen	EBLA11D3W1	27291	A++	A++	A+++	A+++
	Raumheizung Eta-s [%]			132		186	
	Heizleistung P-Rated [kw]			10			
14 kW	Außengerät Heizen & Kühlen	EBLA14D3W1	27292	A++	A++	A+++	A+++
	Raumheizung Eta-s [%]			134		185	
	Heizleistung P-Rated [kw]			11			
16 kW	Außengerät Heizen & Kühlen	EBLA16D3W17	27293	A++	A++	A+++	A+++
	Raumheizung Eta-s [%]			132		185	
	Heizleistung P-Rated [kw]			12			

*Bitte beachten Sie dass sich die GET-ID über das Jahr auch ändern kann bzw. bei einem Modellwechsel die Wärmepumpen auch aus der GET-Datenbank genommen werden können. Daher GET-ID immer auch nachprüfen.









		Bestell-Nr.	Preis €
	<p>Daikin Altherma 3 M monobloc</p> <p>Kompakte R-32 Monoblock-Wärmepumpe mit invertergesteuerte Kompressor-/Verdampferinheit mit erweitertem Modulationsbereich. Hydraulisch ausgerüstet mit Hocheffizienzpumpe, Ausdehnungsgefäß (8l), Heizungs-Sicherheitsbaugruppe, Strömungswächter und man. Entlüftungsventil. Erhältlich mit oder ohne integrierter 3 kW E-Zusatzheizung. Integrierter Außentemperaturfühler. Einsatzbereich: Heizen bis -25 °C Außentemperatur Vorlauftemperaturen von bis zu bis zu 60°C bei hohem Wirkungsgrad. Gehäuse aus wetterfestem, verzinktem Stahlblech, grundiert, geharzt und pulverbeschichtet. Abmessungen (H x B x T): 870 x 1.380 x 460 mm Empfohlene Absicherung Wärmepumpe 3~N 400V C16 Spannungsversorgung Wärmepumpe 3~N PE 400V 50Hz Empfohlene Absicherung (optionaler) integrierter E-Heizer 1~N 230V B16 Spannungsversorgung (optionaler) integrierter E-Heizer 1~N PE 230V 50Hz Beachten Sie den Mindestwasserinhalt im System von 20 Liter!</p>		
	<p>Nur Heizen mit integriertem 3kW E-Heizer</p> <p>Altherma 3 M LT9 Leistungsklasse 9 kW Altherma 3 M LT11 Leistungsklasse 11 kW Altherma 3 M LT14 Leistungsklasse 14 kW Altherma 3 M LT16 Leistungsklasse 16 kW</p>	<p>EDLA09D3W1 EDLA11D3W1 EDLA14D3W1 EDLA16D3W17</p>	<p>10.036,- 10.563,- 11.568,- 12.717,-</p>
	<p>Heizen und Kühlen mit integriertem 3kW E-Heizer</p> <p>Altherma 3 M LT9 Leistungsklasse 9 kW Altherma 3 M LT11 Leistungsklasse 11 kW Altherma 3 M LT14 Leistungsklasse 14 kW Altherma 3 M LT16 Leistungsklasse 16 kW</p>	<p>EBLA09D3W1 EBLA11D3W1 EBLA14D3W1 EBLA16D3W17</p>	<p>10.429,- 10.977,- 12.023,- 13.225,-</p>

Unbedingt erforderliches Zubehör



		Typ / Bestell-Nr.	Preis €
	<p>Anti Frost Ventil AFVALVE125 5/4" AG - Verschraubung bauseits</p> <p>Entleert das Heizungssystem wenn die Temperatur des Heizungswassers unter 3°C fällt (-/+ 1°C). Hinweis: beim Kühlen nicht unter 7°C! Hinweise: Gefälle beachten, eventuell werden mehr Entleerungsventile gebraucht (Vorlauf/Rücklauf, Wassersäcke, ...)." Mindestens 2 Stück werden benötigt!</p>	<p>AFVALVE125</p>	<p>270,-</p>
	<p>Schlamm- und Magnetabscheider K.FERNOXTF1</p> <p>Kompakter Schlammabscheider mit Ablasshahn und Fittings. Einbau waagrecht und senkrecht möglich. 1" AG Anlagen immer vor Inbetriebnahme spülen/reinigen!</p>	<p>K.FERNOXTF1</p>	<p>312,-</p>

Zubehör Außengerät

		Typ / Bestell-Nr.	Preis €
	<p>Flexi Profil zur Sockelmontage des Außengerätes</p> <p>Packungsinhalt 2 Stk. Maße (LxBxH): 600x180x100 mm Anwendungsspezifisch bauseitige Federelemente zu verwenden. Schneehöhe beachten!</p> <p>Drei Füße werden benötigt!</p>	<p>K.FF6005</p>	<p>119,-</p>

		Typ / Bestell-Nr.	Preis €	
	Madoka Bedien- und Anzeigeeinheit Als Fernbedienung der Luft/Wasser-Wärmepumpe inkl. Funktion Raumthermostat. Programme sind nur mittels Online Controller oder am Wärmepumpenregler einstellbar. Für SmartGrid Nutzung notwendig! In Weiß, Silber und Schwarz verfügbar.	BRC1HHDW	177,-	
		BRC1HHDS	177,-	
		BRC1HHDK	177,-	
	Option 1 für die Zusatzzone (Heizkörper): Kabelgebundener Raumthermostat Batteriebetrieb. Potentialfreier Ein/Aus Kontakt (230V)	EKRTWA	242,-	
	Option 2 für die Zusatzzone (Heizkörper): Funk-Raumthermostat Sender (batteriebetrieb) und Empfänger	EKRTRB	488,-	
	BiZone-Kit Mischerm modul (max. eines anschließbar!) Regelungseinheit für einen Mischer - und einen Direktkreis inklusive Mischerkreisfühler. Verbindung über Busleitung mit der Wärmepumpe. Bei Appsteuerung ist die Zusatzzone (HK, HPC, ...) nicht sichtbar. Modul kann auch im Kühlmodus mischen wenn die Wärmepumpe ein Heizen/ Kühlen Modell ist. Nicht mit APP-Steuerung kombinierbar! Bei zwei Heizkreisen: - Madoka als Raumthermostat für den Hauptkreis (Fußbodenheizungskreis) - EKRTWA oder EKRTRB für die Zusatzzone (Direktkreis)	EKMIKPOA	332,-	
	DCOM gateway mit Modbus Kommunikation, Spannungseingang (1-10V), 2x Relaisausgänge (Alarm, Betriebsmeldung Heizen). Bauseitiges 24V DC Netzteil wird benötigt.	DCOM-LT/IO	439,-	
	DCOM gateway Modbus Kommunikation. Bauseitiges 24V DC Netzteil wird benötigt.	DCOM-LT/MB	414,-	
	Daikin HomeHub Modbus TCP/IP oder RTU Schnittstelle. Verbindung zur Wärmepumpe über P1/P2 Signalleitung. AC/DC Steckernetzteil im Lieferumfang. Steckdose wird benötigt. LAN-Kabel zum Router bauseits (Info: Holding Register 59 & 61 bei ERGA ohne Funktion)	EKRHH	450,-	
	Digital I/O Platine Kommunikationseinheit für Bivalenzschaltungen, Warmwassersperre, Alarmausgang, Ansteuerung Sekundärpumpe	EKRP1HBA	EKRP1HBA	196,-
	Einschub W-LAN Modul Bitte achten Sie auf ausreichenden W-LAN Empfang am Aufstellungsort.	BRP069A78	47,-	
	Dezentaler Außentemperaturfühler Umgebungstemperatur-Fernmessung durch das Außengerät	EKRSC1	EKRSC1	152,-
	Innentemperatur Sensor Zur Erfassung der Raumtemperatur (nicht gleichzeitig mit dezentralem Außenfühler EKRSC1 möglich).	KRCS01-1	129,-	
	LAN Adapter zur komfortablen Steuerung per App Internetanbindung über (bauseitiges) LAN Kabel zu einem Router. (mit MMI ab Version 6.8.0) Nicht mit DCOM kombinierbar.	BRP069A62	177,-	
	Flussschalter Bei Betrieb mit Glycol zwingend erforderlich	EKFLSW1	131,-	
	Smart Grid Relais EKRELSG Relaisset für 230V Smart Grid	EKRELSG	131,-	

Zubehör Hydraulik



		Typ	Bestell-Nr.	Preis €
	Hydraulische Weiche DN 125 Bestehend aus in vier Zonen aufgeteiltem Rundrohr DN125 (Baulänge ca. 1.550 mm), versehen mit 6 x Heizkreisanschluss 1" AG, 2 x Anschluss Wärmeverteilung 1" AG sowie 1x 1" AG für Entlüftung, mit Standfuß, 40 kW max. Ausgangsleistung, 6 bar max. zul. Betriebsdruck, 110 °C max. zul. Temperatur.	HWC	172900	831,-
	Wärmedämmung für hydraulische Weiche 172900 Wärmedämmung nach EnEV, bestehend aus 60 mm PUR-Schaum im Stahlblechmantel.	WHWC	172901	525,-
	Hydraulische Weiche für den waagerechten Einbau Bitte beachten Sie den Mindestwasserinhalt von zwischen Außengerät und Hydraulischer Weiche 20l Wahrscheinlich ist ein Vorschaltgefäß oder ein kleiner Serienpuffer nötig!		EKMIKBVA	159,-
	Verteiler für Hydraulische Weiche Kombinierbar mit Hydraulischer Weiche EKMIKBVA und Pumpengruppen EKMIKHMA und EKMIKHUA		EKMIKDIA	251,-
	Mischergruppe für alle Daikin Wärmeerzeuger Für einen gemischten Heizkreis. Anschlussfertig, im Wärmedämmgehäuse, mit Hocheffizienz-Umwälzpumpe, Motormischer, Absperrventilen und Temperaturanzeigen.	MK	EKMIKHMA	651,-
	Pumpengruppe für alle Daikin Wärmeerzeuger Für einen ungemischten Heizkreis. Anschlussfertig, im Wärmedämmgehäuse, mit PWM gesteuerte Hocheffizienz-Umwälzpumpe, Absperrventilen und Temperaturanzeigen.	PK	EKMIKHUA	487,-
	Strangregulierventil Einstellbereich Durchfluss 10-40l/min Zum Einregulieren des Durchflusses nach Puffer/Weiche Kv (m3/h) 7,2, Dimension 1" IG	FLG	KBLNVALVE	143,-

Edelstahl Warmwasserspeicher für wandhängende Altherma 3

(inkl. Speicher, Zusatzheizung, Schaltschütz/Sicherungen, Speichersensor mit 12 m Anschlusskabel, Dreiwegeventil + Motor)

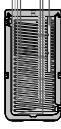

		Typ	Preis €
	Edelstahl Warmwasserspeicher 200 l Inkl. 3kW E-Heizer 1 ~ 230 V, Höhe 1.283 mm, Durchmesser 600 mm	EKHWS200D3V3	1.904,-
	Edelstahl Warmwasserspeicher 250 l Inkl. 3kW E-Heizer 1 ~ 230 V, Höhe 1.553 mm, Durchmesser 600 mm	EKHWS250D3V3	1.989,-
	Edelstahl Warmwasserspeicher 300 l Inkl. 3kW E-Heizer 1 ~ 230 V, Höhe 1.763 mm, Durchmesser 600 mm	EKHWS300D3V3	2.079,-

Daikin Hygienespeicher

			Typ	Preis €
	HybridCube HYC 544/32/0-P – Hygienespeicher für Daikin Altherma LT wandmontiert bis 16 kW, Hybrid und Daikin Altherma HT Leistungsstarker 500 Liter Schichtspeicher zur Warmwasserbereitung mit Solarwärmetauscher. Maße (B x T x H) 790 x 790 x 1.658 mm, Gewicht 98 kg	HYC 544/32/0-P	EKHWP500PB	2.868,-
	HybridCube HYC 544/32/0-DB - Hygienespeicher für Daikin Altherma LT wandmontiert bis 16 kW, Hybrid und Daikin Altherma HT Leistungsstarker 500 Liter Schichtspeicher zur Warmwasserbereitung. Maße (B x T x H) 790 x 790 x 1.658 mm, Gewicht 93 kg	HYC 544/32/0-DB	EKHWP500B	2.610,-
	Boosterheater Zusatzheizung für Altherma LT wandmontiert in Verbindung mit HybridCube Hygienespeicher E-Heizstab 230 V-50 Hz / 3000 Watt zur Unterstützung der Wärmepumpen als Boosterheater. Länge 900 mm. Inkl. Schütz/Sicherungseinheit für Wärmepumpen Innengerät Bitte Speichersfühler 141037 mitbestellen.	EKBH3SD	EKBH3SD	437,-

Das gesamte Speicherprogramm sowie technische Daten finden Sie im Kapitel Speicher in dieser Preisliste.

Anschluss Fremdspeicher

		Typ	Bestell-Nr.	Preis €
	Set zum Verbinden eines Fremdspeichers beinhaltet 3-Wege-Ventil, Schutz/Sicherungseinheit für die Speicher-Zusatzheizung von max. 3 kW, LT Warmwasserfühler. 1" IG Wärmetauscherfläche des Fremdspeichers mind. 1,8m² Fühler Durchmesser = 7,5mm!		EKHY3PART	313,-
	Speichersfühler für Altherma wandmontiert Zu verwenden wenn kein EKHY3PART eingesetzt wird und keine Ansteuerung eines E-Heizers nötig ist. Ein Umschaltventil (156034) wird noch zusätzlich benötigt. Fühler Durchmesser = 7,5mm!	SF LT	141037	59,-
	3-Wege-Umschaltventil 1" AG 3-Wege-Umschaltventil 1" AG mit Motorantrieb 240 V, Umschaltzeit 6 Sek. inkl. Anschlusskabel 2 m. Unterscheidet sich vom Umschaltventil im Set EKHY3PART	3-W SV	156034	173,-

Technische Daten
Luft/Wasser-Wärmepumpe, Daikin Altherma 3 M LT 9-16



		9 kW	11 kW	14 kW	16 kW
		ED(B)LA09D3W1	ED(B)LA11D3W1	ED(B)LA14D3W1	ED(B)LA16D3W17
Grunddaten					
Nenn-Heizleistung A-7 / W35	kW	8,00	8,75	10,50	12,3
Nenn-Heizleistung A2 / W35	kW	7,64	9,00	10,80	12,00
Nenn-Heizleistung A7 / W35	kW	9,37	10,56	12,00	16,00
Nenn-COP A-7 / W35		2,81	2,92	3	2,87
Nenn-COP A2 / W35		3,79	3,65	3,50	3,30
Nenn-COP A7 / W35		4,91	4,83	4,87	4,53
Nenn-Kühlleistung A35 / W18		9,10	11,51	12,68	15,33
Nenn-EER A35 / W18		5,34	5,31	5,04	4,74
Max. Heizleistung A-7 / W35	kW	Siehe Diagramm maximale Heizleistungen auf nächster Seite			
Max. Heizleistung A2 / W35	kW				
Max. Heizleistung A7 / W35	kW				
Max. Kühlleistung A35 / W18 (2)	kW	9,10	11,51	12,68	15,33
Max. Kühlleistung A35 / W7 (2)	kW	9,35	11,59	12,82	14,01
Abmessungen Gerät (B x T x H)	mm	1.380 x 460 x 870			
Gewicht Gerät	kg	147 / 149			
Betriebsbereich Vorlauftemp. (Heizen)	°C	Min: 15 / Max: 60			
Betriebsbereich Außentemperatur (Heizen)	°C	Min: -25 / Max: 22			
Betriebsbereich Außentemperatur (Kühlen)	°C	Min: 10 / Max: 43			
Betriebsbereich Außentemperatur (Brauchwasser)	°C	Min: -25 / Max: 35			
Schalldruckpegel Heizen *	dB (A)	1)	1)	1)	1)
Schalldruckpegel Kühlen *	dB (A)	1)	1)	1)	1)
ERP Schalleistungspegel Heizen lt. EN14825	dB (A)	62	62	62	62
Max. Schalleistungspegel Heizen	dB (A)	68	74	76	78
Spannungsversorgung, Phase		3 ~ N			
Spannungsversorgung, Frequenz	Hz	50			
Spannungsversorgung, Spannung	V	400			
Anlaufstrom	A	1)	1)	1)	1)
Betriebsstrom (maximal), nur Wärmepumpe	A	1)	1)	1)	1)
Spannungsversorgung interner E-Heizer	V	230			
Betriebsstrom interner E-Heizer	A	13			
Kältemittel		R-32			
Kältemittelmenge	kg	3,8			
GWP		675			
TCO ₂ eq		2,57			
Anschluss	Zoll	1" AG			
Mindestwasservolumen im System	Liter	20			
Max. Niveaunterschied Außengerät/Innengerät	m	5			

* in 1 m Abstand im freien Feld im schalltoten Raum

1) Daten lagen zur Drucklegung nicht vor

2) Nur Heizen&Kühlen Modelle EBLA

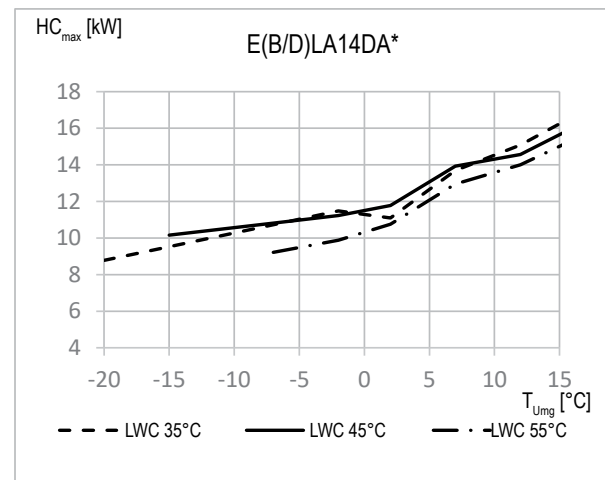
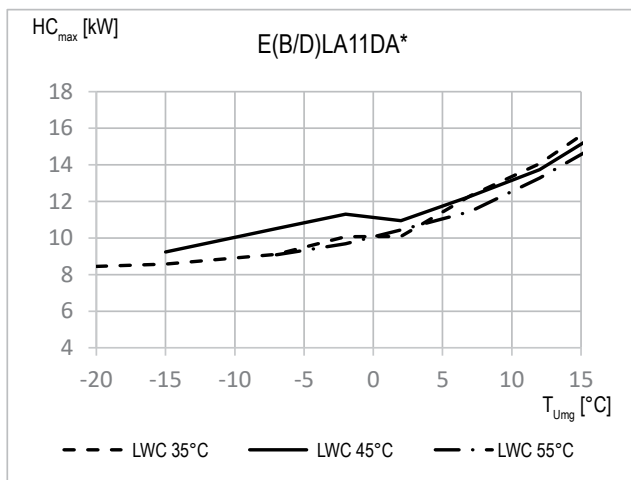
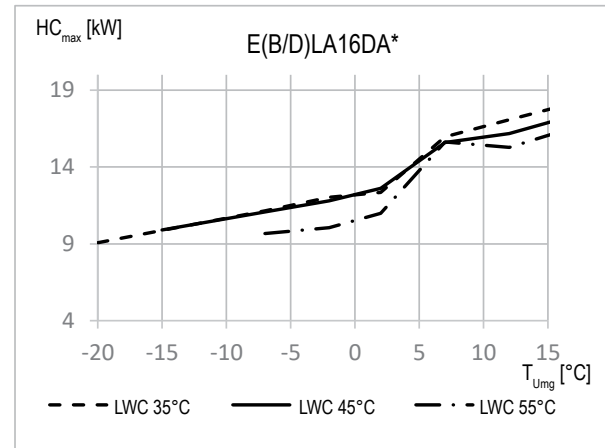
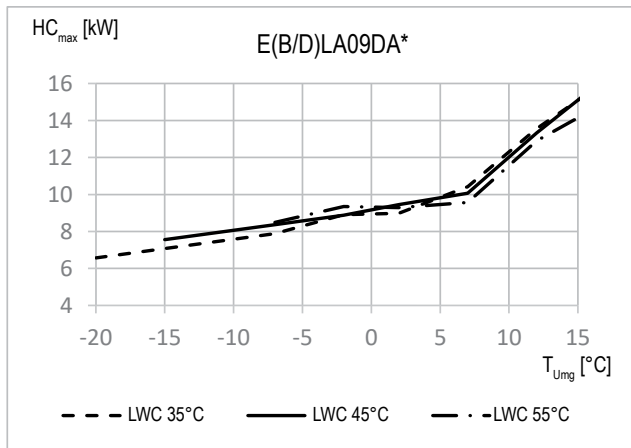

SYMBOLLE

- HC_{max} Heizleistung für max. Last, gemessen nach an EN 14511
- LWC Temperatur Verflüssiger-Austrittswasser [°C]
- T_{Umg} Umgebungstemperatur [°C TROCKENKUGEL]

BEDINGUNGEN

Heizleistung

Leistung gemäß EN 14511, gilt für Warmwasserbereich $\Delta T = 3 - 8 \text{ } ^\circ\text{C}$.

ANMERKUNGEN

Die Leistung und Eingangsleistung gelten bei Vollastbetrieb.

EBLA09-163DW1 / EDLA09-163DW1

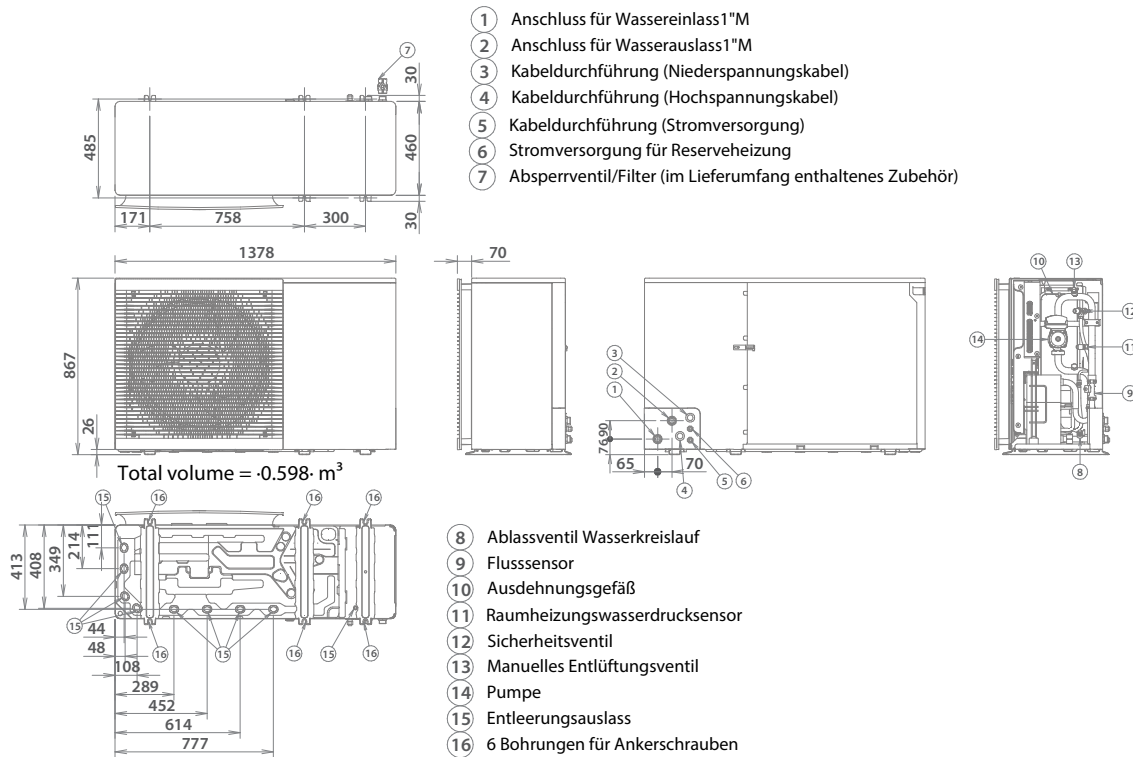

3D129505A

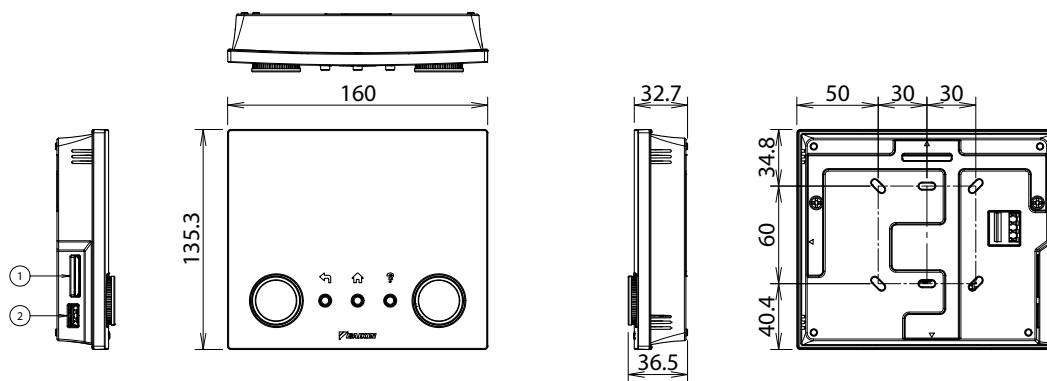

Erforderlicher Installationsabstand

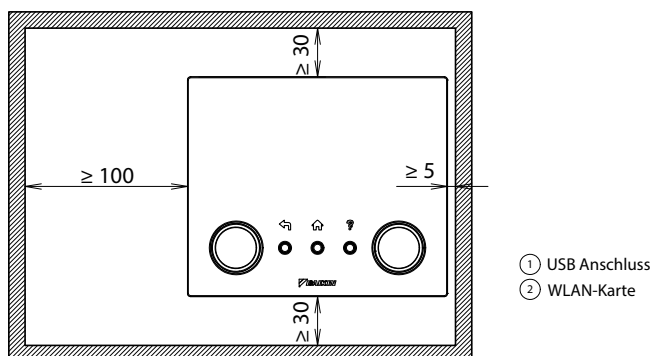





32–50 kW



64–90 kW

- › Daikin Altherma R-32 Bluevolution Technologie
- › Kompakte R-32 Monoblock Luft-/Wasser-Wärmepumpe mit invertergesteuerte Kompressor-/Verdampfeinheit mit erweitertem Modulationsbereich.
- › **Leistungsklassen von 32 bis 90 kW**
- › Wasserfilter mitgeliefert
- › Erweiterter Betriebsbereich im Heizmodus bis -20°C Außentemperatur
- › Integrierter Außenfühler
- › Anbindung an Bussysteme optional möglich
- › Master/Slave

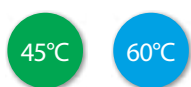

Mehr Varianten und Produkte finden Sie in unserer Applied Systems Preisliste.

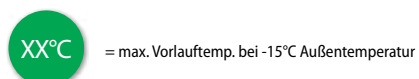

Daikin

Technologie
in höchster
Perfektion

Mit Inverter-Technologie

- › Daikin Scroll-Verdichter Technologie mit DC-Inverter
- › Daikin DC-Inverter-Ventilatoren
- › Drehzahlregelbare Pumpen in unterschiedlichen Ausführungen

Geringe Umweltbelastung

Kältemittel R-32



68%

 niedrigerer GWP
im Vergleich zu R-410A

Erweiterter Betriebsbereich

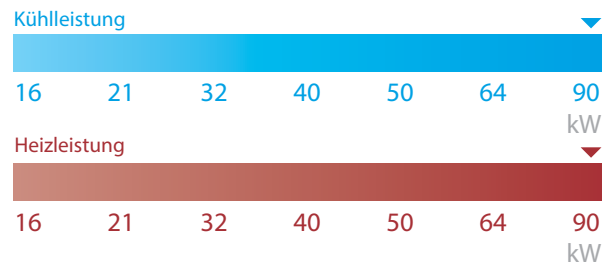

Boost-Modus
erreicht ca. 100 kW!

Breiter Anwendungsbereich



Warmwassererzeugung
bis zu 60 °C
für Raumheizen oder
Warmwasser

bis zu -20 °C
Umgebungstemperatur sowohl
im Kühl- als auch im Heizbetrieb
für die anspruchsvollsten
Anwendungen

Kaltwasseraustritt
bis zu -15 °C
für Sole-Anwendungen

bis zu +52 °C
Umgebungstemperatur,
geeignet für die extremsten
Bedingungen

Top Effizienzwerte

Spitzeneffizienzen bei **Volllast**
und **Teillast** für Komfort- und
Prozessanwendungen sowohl im
Kühl- als auch im Heizbetrieb



- › EER bis zu 3,22
- › SEER bis zu 5,76
- › SEPR bis zu 8,48
- › COP bis zu 3,46

- › SCOP AW35 bis zu 4,19 **A⁺⁺**
- › SCOP AW55 bis zu 3,02 **A⁺**

Mehrere Versionen für verschiedene Anwendungen



- › Versionen 'Nur Kühlen' oder Wärmepumpe
- › Mit Hydro-Kit (mit niedriger oder hoher Förderhöhe als optionales Zubehör)
- › Standard- Ausführung ohne Pumpe

Besonders leise im Betrieb



Bis zu

76 dB(A)

Schallleistung, mit der Möglichkeit
einer weiteren Absenkung bei
aktiviertem Flüstermodus

Verbesserte Konnektivität



- › Benutzerfreundliche Bedienoberfläche
- › Regelung über App (nächster Schritt)
- › Daikin On Site (DoS) - fähig
- › Kommunikation über Modbus und BACnet *
- › Anwendungen: Radiatoren, Gebläsekonvektoren, Fußbodenheizung, Warmwasserbereitung *



* mit Sonderzubehör

Schnelle Lieferung



Großer Lagerbestand
verfügbar, unmittelbare
Erfüllung der
Kundenbedürfnisse möglich

Wärmepumpe Baureihe EWYT-CZ

	Bestell-Nr.	Preis €
 <p>Daikin Großwärmepumpe EWYT-CZ mit Verdampferbegleitheizung wenn man ohne Frostschutzgemisch arbeitet. (nicht nachträglich nachrüstbar!) Setzen Sie bauseitige Maßnahmen bezüglich Frostschutz bei Anlagen mit Standard Heizungswasser!</p>	<p>Leistungsklasse 032 EWYT032CZP (mit Standard Pumpe)</p>	<p>EWYT032CZPBA1 27.166,-</p>
	<p>Leistungsklasse 040 - Mono EWYT040CZP (mit Standard Pumpe)</p>	<p>EWYT040CZPBA1 32.347,-</p>
	<p>Leistungsklasse 040 - Dual EWYT040CZP (mit Standard Pumpe)</p>	<p>EWYT040CZPBA2 34.922,-</p>
	<p>Leistungsklasse 050 EWYT050CZP (mit Standard Pumpe)</p>	<p>EWYT050CZPBA2 38.369,-</p>
	<p>Leistungsklasse 064 EWYT064CZP (mit Standard Pumpe)</p>	<p>EWYT064CZPBA2 44.304,-</p>
	<p>Leistungsklasse 090 EWYT090CZP (mit Standard Pumpe)</p>	<p>EWYT090CZPBA2 62.269,-</p>
 <p>Daikin Großwärmepumpe EWYT-CZ Für Anlagen die mit Frostschutz gefüllt sind.</p>	<p>Leistungsklasse 032 EWYT032CZP (mit Standard Pumpe)</p>	<p>EWYT032CZP-A1 26.172,-</p>
	<p>Leistungsklasse 040 - Mono EWYT040CZP (mit Standard Pumpe)</p>	<p>EWYT040CZP-A1 31.355,-</p>
	<p>Leistungsklasse 040 - Dual EWYT040CZP (mit Standard Pumpe)</p>	<p>EWYT040CZP-A2 33.926,-</p>
	<p>Leistungsklasse 050 EWYT050CZP (mit Standard Pumpe)</p>	<p>EWYT050CZP-A2 37.376,-</p>
	<p>Leistungsklasse 064 EWYT064CZP (mit Standard Pumpe)</p>	<p>EWYT064CZP-A2 43.309,-</p>
	<p>Leistungsklasse 090 EWYT090CZP (mit Standard Pumpe)</p>	<p>EWYT090CZP-A2 61.273,-</p>

Auch in Kältemittel-Split Version erhältlich.
Mehr dazu in der Applied Systems Preisliste.



Diese gekennzeichneten Produkte sind der Rabattgruppe Applied Systems zugeordnet.

Wärmepumpe Baureihe EWYT-CZ

Zubehör

	Bestell-Nr.	Preis €
Temperatursensor für Master/Slave-Konfiguration	EKRSC TMS	92,-
E/A-Erweiterung Ein/Ausgänge für: Warmwasser Temperaturfühler Sollwertverschiebung 0-10V VPF (variable primary flow) Warmwasserbereitung Lastabwurf 0-10V Flüstermodus Abtausignal Status Kühl- Heizbetrieb	EKRSC IO	291,-
Schnittstelle Gebäudeleittechnik Konnektivität für Kommunikation mit externem BMS (Modbus RTU/TCP, BACnet MSTP/IP)	EKRSC BMS	398,-
Fernüberwachung DoS (Daikin on site)-Router Kit DoS-Router mit Antenne und M2M SIM-Karte	EKRSC SM	319,-

Mehr Informationen und Varianten finden Sie
im der Applied Systems Preisliste.

Heizen und Kühlen				EWYT-CZN/CZP/CZH	016	021	025	032	40 - MONO	40 - DUAL	050	064	090				
Kühlleistung	Nom.		kW		15,9 (1)/16,1 (2)/16,2 (3)	20,9 (1)/21,1 (2)/21,2 (3)	25,6 (1)/25,9 (2)/25,9 (3)	32,4 (1)/32,7 (2)/32,8 (3)	39,6 (1)/39,9 (2)/40,1 (3)	41,4 (1)/41,7 (2)/41,8 (3)	50,8 (1)/51,1 (2)/51,3 (3)	64 (1)/64,4 (2)/64,5 (3)	88,3 (1)/88,8 (2)/88,9 (3)				
					Max.	18,3 (1)/18,6 (2)/18,7 (3)	25 (1)/25,3 (2)/25,4 (3)	29,3 (1)/29,6 (2)/29,6 (3)	38,6 (1)/38,9 (2)/39,1 (3)	45,2 (1)/45,6 (2)/45,7 (3)	49,6 (1)/50 (2)/50,1 (3)	58,2 (1)/58,6 (2)/58,7 (3)	72,7 (1)/73,3 (2)/73,4 (3)	98,3 (1)/98,8 (2)/98,9 (3)			
Heizleistung	Nom.		kW		15,9 (1)/15,62 (2)/15,5 (3)	20,2 (1)/19,93 (2)/19,8 (3)	24,8 (1)/24,6 (2)/24,5 (3)	32,4 (1)/32,08 (2)/32 (3)	39,4 (1)/39 (2)/38,9 (3)	40,3 (1)/40,01 (2)/39,9 (3)	49,8 (1)/49,49 (2)/49,4 (3)	61,9 (1)/61,43 (2)/61,3 (3)	85,8 (1)/85,33 (2)/85,2 (3)				
					Max.	18,3 (1)/18 (2)/18 (3)	24,3 (1)/24 (2)/23,9 (3)	28,7 (1)/28,4 (2)/28,3 (3)	36,5 (1)/36,2 (2)/36,1 (3)	44,7 (1)/44,3 (2)/44,2 (3)	48,7 (1)/48,4 (2)/48,3 (3)	57,3 (1)/58,9 (2)/56,7 (3)	69,2 (1)/68,7 (2)/68,6 (3)	94,7 (1)/94,1 (2)/94 (3)			
Leistungsaufnahme	Kühlen	Nom.	kW		5,5 (1)/5,45 (2)/5,6 (3)	6,6 (1)/6,56 (2)/6,7 (3)	8,5 (1)/8,48 (2)/8,7 (3)	10,3 (1)/10,3 (2)/10,4 (3)	13,4 (1)/13,3 (2)/13,5 (3)	13,2 (1)/13,2 (2)/13,3 (3)	17 (1)/16,9 (2)/17 (3)	21,8 (1)/21,9 (2)/22 (3)	31 (1)/31,1 (2)/31,2 (3)				
					Heizen	Nom.	kW	4,7 (1)/4,63 (2)/4,8 (3)	5,8 (1)/5,81 (2)/6 (3)	7,5 (1)/7,42 (2)/7,6 (3)	9,4 (1)/9,32 (2)/9,5 (3)	11,8 (1)/11,7 (2)/11,9 (3)	11,9 (1)/11,8 (2)/12 (3)	15,4 (1)/15,3 (2)/15,4 (3)	19,1 (1)/19,2 (2)/19,3 (3)	27,2 (1)/27,3 (2)/27,4 (3)	
Leistungsregelung	Verfahren		Invertergeregelt														
	Mindestleistung		%	18	14	12	19	15	14	12	15	14					
EER				2,9 (1)/2,96 (2)/2,89 (3)	3,16 (1)/3,22 (2)/3,15 (3)	3 (1)/3,05 (2)/2,98 (3)	3,13 (1)/3,18 (2)/3,14 (3)	2,95 (1)/3 (2)/2,97 (3)	3,12 (1)/3,17 (2)/3,15 (3)	2,98 (1)/3,03 (2)/3,02 (3)	2,93 (1)/2,95 (2)/2,93 (3)	2,84 (1)/2,85 (2)/2,85 (3)					
COP				3,41 (1)/3,37 (2)/3,24 (3)	3,46 (1)/3,43 (2)/3,31 (3)	3,33 (1)/3,31 (2)/3,22 (3)	3,45 (1)/3,44 (2)/3,37 (3)	3,33 (1)/3,33 (2)/3,28 (3)	3,38 (1)/3,38 (2)/3,33 (3)	3,24 (1)/3,23 (2)/3,2 (3)	3,23 (1)/3,2 (2)/3,17 (3)	3,16 (1)/3,13 (2)/3,12 (3)					
SEER				5 (1)/5,3 (2)/5,2 (3)	5 (1)/5,41 (2)/5,32 (3)	5,06 (1)/5,41 (2)/5,34 (3)	5,21 (1)/5,7 (2)/5,67 (3)	5,09 (1)/5,36 (2)/5,34 (3)	5,41 (1)/5,76 (2)/5,76 (3)	5,33 (1)/5,48 (2)/5,4 (3)	5,21 (1)/5,34 (2)/5,27 (3)	5,03 (1)/5,18 (2)/5,12 (3)					
η _{s,c}			%	197 (1)/209 (2)/205 (3)	197 (1)/213 (2)/210 (3)	200 (1)/213 (2)/211 (3)	205 (1)/225 (2)/224 (3)	201 (1)/211 (2)/210 (3)	213 (1)/228 (2)/227 (3)	210 (1)/216 (2)/213 (3)	205 (1)/211 (2)/208 (3)	198 (1)/204 (2)/202 (3)					
Raumheizen	Bei durchschnittl. Klima Vorlauftemp. 35 °C	Allgemein η _s (Saisonale Effizienz Raumheizen)	%	153 (1)/158 (2)/152 (3)	157 (1)/165 (2)/159 (3)	160 (1)/165 (2)/160 (3)	159 (1)/164 (2)/161 (3)	160 (1)/164 (2)/162 (3)	158 (1)/165 (2)/163 (3)	157 (1)/162 (2)/161 (3)	156 (1)/157 (2)/155 (3)	157 (1)/159 (2)/157 (3)					
				SCOP Niedrige Temperatur	3,89 (1)/4,03 (2)/3,88 (3)	4 (1)/4,19 (2)/4,06 (3)	4,07 (1)/4,19 (2)/4,08 (3)	4,06 (1)/4,18 (2)/4,11 (3)	4,07 (1)/4,18 (2)/4,13 (3)	4,02 (1)/4,19 (2)/4,14 (3)	4 (1)/4,12 (2)/4,09 (3)	3,98 (1)/4,01 (2)/3,94 (3)	4 (1)/4,04 (2)/4 (3)				
				Saisonale Effizienz Raumheizen Klasse	A++	A++	A++	A++	A++	A++	A++	A++	A++				
Abmessungen	Gerät	Höhe	mm	1.878													
				Breite	mm	1.552			1.752			2.306		2.906		3.506	
						Tiefe	mm	802				814				814	
Gewicht	Gerät	kg	227 (1)/261 (2) (3)		252 (1)/286 (2) (3)			350 (1)/393 (2) (3)		349 (1)/392 (2) (3)		494 (1)/546 (2) (3)		588 (1)/644 (2) (3)		693 (1)/749 (2) (3)	
			Wärmetauscher	Typ	Gelöteter Plattenwärmetauscher												
					Wasserdurchfluss	Kühlen	Nom.	l/s	0,8	1	1,2	1,6	1,9	2	2,4	3,1	4,2
Heizen	Nom.	l/s							0,8	1	1,2	1,6	1,9	2	2,4	3,1	4,2
Druckverlust wasserseitig	Kühlen	Gesamt	kPa	19,8	11,3	16,3	19,2	27,6	9,91	14,3	21,7	20,1					
		Wasservolumen	l	1	2				5				8				
Luftwärmetauscher	Typ	Al-Lamellen und Cu-Rohrleitungen															
		Verdichter	Typ	Vollhermetisches Scrollverdichter													
Ventilator	Anzahl			1													
		Typ	Axial														
Anzahl	1				2				3		4						
	Luftvolumenstrom	Kühlen	Nom.	l/s	3227	3122	3524	5080	6701	5444	7048	8967	13402				
Heizen					Nom.	l/s											
Schalleistungspegel	Kühlen	Nom.	dB(A)	76		78	79	80			81	83	85				
Betriebsbereich	Luftseite	Kühlen	Min. bis Max.	°CTK	-20-52												
					Heizen	Min. bis Max.	-20-35										
	Wasserseite	Kühlen	Min. bis Max.	°CTK	-15-25												
					Heizen	Min. bis Max.	20-60										
Kältemittel	Typ	R-32															
		Kreisläufe	Anzahl	1				2									
				Elektronisches Expansionsventil													
		GWP	675														
Kältemittel-Füllmenge	Gesamt	kg	3	5,5	5,5	7	8	12	12	13	16						
			Wasserkreislauf	Durchmesser Rohrleitungsanschlüsse	Zoll	1-1/4" (Buchse)				2" (Buchse)							
Gerät	Betriebsstrom	Max.	A														
Spannungsversorgung	Phase / Frequenz / Spannung	Hz / V	3N~/50/400														

(1) EWYT-CZN: Version ohne Pumpe (2) EWYT-CZP: Version mit Pumpe mit niedriger Förderhöhe (3) EWYT-CZH: Version mit Pumpe mit hoher Förderhöhe
 Alle Kühlleistungen (Kühlleistung, Geräteleistungsaufnahme im Kühlbetrieb und EER) beruhen auf den folgenden Bedingungen: 12,0/7,0 °C, Umgebung 35,0 °C, Gerät bei Volllastbetrieb, Betriebsfluid: Wasser; Verschmutzungsfaktor = 0. EN 14511:2018.
 Alle Heizleistungsangaben (Heizleistung, Leistungsaufnahme Geräte im Heizbetrieb und COP) gelten für die folgenden Bedingungen: 40,0/45,0 °C, Umgebung 7,0 °C, Gerät bei Volllastbetrieb, Betriebsfluid: Wasser; Verschmutzungsfaktor = 0. EN 14511:2018.
 SEER wird gemäß der Verordnung (EU) 2016/2281 und der Norm EN14825 nur zur Information berechnet, es sei denn, das Gerät ist vom Typ ‚Nur Kühlen‘.
 Die Werte für SCOP Niedrige Temperatur und η_s werden in Übereinstimmung mit der Ökodesign-Verordnung (EU) 813/2013 und der Norm EN 14825:2018 berechnet.
 Angaben zum Betriebsverhalten aus Software CSS 10.29

Luftgekühlter Mini-Kaltwassersatz mit Inverter

- › Neu gestaltetes, kompaktes Gehäuse
- › Kältemittel R-32
- › Daikin Inverter Swing Verdichter
- › Einfache Plug& Play Installation
- › EER 5,31 bis, SEER bis 5,79
- › Kabelfernbedienung, Drehzahlgeregelte Pumpe, Wasserfilter, Strömungswächter, Ausdehnungsgefäß 8lit., Sicherheitsventil 3bar, Absperrventile, und Ablass-/Füllventil im Standardlieferumfang
- › Elektronisches Expansionsventil
- › Anwendungsbereich Kühlen - luftseitig +10°C bis +43°C
- › Anwendungsbereich Kühlen - wasserseitig +5°C bis +22°C
- › Modelle mit dreiphasiger Stromversorgung für Anwendungen in kleineren Gewerbeeinrichtungen verfügbar
- › Optimierte Schalldämmmaßnahmen für leisen Betrieb
- › Zahlreiche Optionen verfügbar



Die ideale Kühlquelle für

- › Betonkernaktivierung
- › Kühldecken
- › Gebläsekonvektoren

In den Leistungsklassen 11 / 14 / 16

Mehr Varianten, Informationen und Preise finden Sie in unserer Applied Systems Preisliste.

Daikin Altherma 3 GEO Erdwärmepumpe



*Keine Gewähr auf positive Förderzusage

- › Daikin R-32 Bluevolution Technologie
- › Leistungsklassen 6kW & 10kW
- › Maximale Vorlauftemperatur (Wärmepumpe) bis zu 60 °C
- › Raumheizung, Warmwasser und Kühlung (optional)
- › **Sehr leiser Betrieb**
- › Mit integriertem 180l Edelstahl-Warmwasserspeicher
- › **Moduliert runter bis zu 0,85kW**
- › Integrierter Heizstab mit 3/6 kW (als Notheizung (9kW))
- › **LAN Adapter zur Steuerung per App mit Smart Grid Funktion integriert**



Energieeffizienzklasse Übersicht

Erdwärmepumpe Daikin Altherma GEO		GET-ID*	Vorlauftemperatur 35 °C		Vorlauftemperatur 55 °C	
Typ	Bestell-Nr.					
6 kW	Innengerät Heizen Heizen & Kühlen	EGSAH06D9W EGSAX06D9W	26641 26998	A+++	A+++	A+ (L)
	Eta für durchschnittliches Klima [%]			Heizen 195 - Heizen/ Kühlen 199	Heizen 141 - Heizen/ Kühlen 143	117
10 kW	Innengerät Heizen Heizen & Kühlen	EGSAH10D9W EGSAX10D9W	26996 26997	A+++	A+++	A+ (L)
	Eta für durchschnittliches Klima [%]			Heizen 197 - Heizen/ Kühlen 200	Heizen 152 - Heizen/ Kühlen 154	117

*Bitte beachten Sie dass sich die GET-ID über das Jahr auch ändern kann bzw. bei einem Modellwechsel die Wärmepumpen auch aus der GET-Datenbank genommen werden können. Daher GET-ID immer auch nachprüfen.

Preise Inbetriebnahme siehe Seite 289.

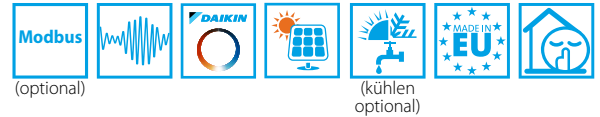

Hinweis: Um sicherzustellen, dass die werksseitig verbaute Umwälzpumpe ausreichend ist, beachten Sie bitte die Pumpenkennlinie in der Installationsanleitung des von Ihnen gewählten Wärmeerzeugers.





Erdwärmepumpe bis 60 °C Vorlauf

		Typ / Bestell-Nr.	Preis €
	Daikin Altherma 3 GEO Hydraulisch ausgerüstet mit integriertem 180l Edelstahl- Warmwasserspeicher, Hocheffizienzpumpe, Heizungs-Sicherheitsbaugruppe, Strömungswächter sowie Füll- und Entleerungshähnen. Elektrische Ausrüstung mit Lastschütz für Elektro-Zusatzheizungen und Heizungsumwälzpumpe. Integrierter Elektroheizer 400V 6kW (9kW Notbetrieb möglich) Inkl. Außenfühler		
	Heizen: EGSAH 6 kW Innengerät mit 180 l Speicher und 3~400 V 6 kW E-Heizstab EGSAH 10 kW Innengerät mit 180 l Speicher und 3~400 V 6 kW E-Heizstab	EGSAH06D9W EGSAH10D9W	10.401,- 13.444,-
	Heizen und Kühlen: EGSAX 6 kW Innengerät mit 180 l Speicher und 3~400 V 6 kW E-Heizstab EGSAX 10 kW Innengerät mit 180 l Speicher und 3~400 V 6 kW E-Heizstab	EGSAX06D9W EGSAX10D9W	10.955,- 13.998,-

Unbedingt erforderliches Zubehör

		Typ / Bestell-Nr.	Preis €
	Überstromventil Überstromventil DN 20 mit Verschraubung in Eckform. Notwendiges Bauteil bei Einbau eines Daikin Altherma Wärmepumpensystems außer Daikin Altherma LT compact, um Mindestdurchfluss am Innengerät zu gewährleisten.	UESV 25 140116	157,-
	Schlamm- und Magnetitabscheider K.FERNOXTF1 Kompakter Schlammabscheider mit Ablasshahn und Fittings. Einbau waagrecht und senkrecht möglich. 1" AG Anlagen immer vor Inbetriebnahme spülen/reinigen!	K.FERNOXTF1	312,-

Zubehör

	Typ	Bestell-Nr.	Preis €	
	Madoka Bedien- und Anzeigeeinheit Als Fernbedienung der Luft/Wasser-Wärmepumpe inkl. Funktion Raumthermostat. Programme sind nur mittels Online Controller oder am Wärmepumpenregler einstellbar. Für SmartGrid Nutzung notwendig! In Weiß, Silber und Schwarz verfügbar.	BRC1HHDW BRC1HHDS BRC1HHDK	177,- 177,- 177,-	
	Digital I/O Platine Kommunikationseinheit für Bivalenzschaltungen, Alarmausgang, Ansteuerung Sekundärpumpe	EKR1HBA	EKR1HBA	196,-
	DCOM gateway mit Modbus Kommunikation, Kaskaden Modus, Spannungseingang (1-10V), Smart Grid, 2x Relaisausgänge (Alarm, Betriebsmeldung Heizen).		DCOM-LT/IO	439,-
	DCOM gateway mit Modbus Kommunikation		DCOM-LT/MB	414,-

Daikin Altherma 3 GEO Warmwasser Power Paket

		Typ / Bestell-Nr.	Preis €
	<p>Daikin Altherma 3 GEO in Kombination mit EKHHE200 Luft-Warmwasserwärmepumpe Die auf vorheriger Seite angeführte Altherma 3 GEO Wärmepumpe in Kombination mit einer Luft-Warmwasserwärmepumpe EKHHE200CV37 als Warmwassererweiterung. Details zur Daikin Altherma HW EKHHE200CV37 finden Sie ab Seite 258.</p>		
	<p>Heizen: EGSAH 6 kW Innengerät mit 180 l Speicher und 3~400 V 6 kW E-Heizstab EKHHE200 LWWP 200l als Speichererweiterung</p>	<p>EGSAH06D9W EKHHE200CV37</p>	<p>10.401,- 2.532,-</p>
	<p>Heizen und Kühlen: EGSAX 6 kW Innengerät mit 180 l Speicher und 3~400 V 6 kW E-Heizstab EKHHE200 LWWP 200l als Speichererweiterung</p>	<p>EGSAX06D9W EKHHE200CV37</p>	<p>10.955,- 2.532,-</p>
	<p>Heizen: EGSAH 10 kW Innengerät mit 180 l Speicher und 3~400 V 6 kW E-Heizstab EKHHE200 LWWP 200l als Speichererweiterung</p>	<p>EGSAH10D9W EKHHE200CV37</p>	<p>13.444,- 2.532,-</p>
<p>Heizen und Kühlen: EGSAX 10 kW Innengerät mit 180 l Speicher und 3~400 V 6 kW E-Heizstab EKHHE200 LWWP 200l als Speichererweiterung</p>	<p>EGSAX10D9W EKHHE200CV37</p>	<p>13.998,- 2.532,-</p>	

Prinzip:

Die Daikin Altherma 3 GEO Wärmepumpe hat einen internen Warmwasserspeicher von 180l und die Warmwasser-Wärmepumpe EKHHE200CV37 hat einen Inhalt von 200l. Der Kombinierte Warmwassereinheit beträgt daher 380l. Das Kaltwasser tritt zuerst in den Speicher der GEO Erdwärmepumpe ein und wird von dieser erwärmt. Dieses erwärmte Wasser wird über den Kaltwassereingang der WW-WP EKHHE zugeführt. Der Warmwasserausgang der GEO-WP geht direkt auf den Kaltwassereingang der Warmwasserwärmepumpe. Bei der ersten Inbetriebnahme sind beide Speicher kalt, daher wird da die WW-WP auf alle Fälle auch starten. Je nach Zapfrate, WW-Soll Temp. der GEO und der WW-WP wird die WW-WP wenn überhaupt nur zum Nachheizen laufen.

Vorteile:

- › Erhöhung der Schüttleistung (beide Speicher zusammen haben reine gemeinsame Speichermenge von 380l).
- › Falls vorhanden kann ein Wechselrichter auch auf den PV Kontakt der WW-WP wirken und PV-Energie in Form von Warmwasser speichern. Die WW-WP nimmt nur wenig Leistung auf und passt daher sehr gut zu einer PV-Anlage.
- › Hohe Warmwasser Ausfallssicherheit da irgeneiner der beiden Warmwassererzeuger sehr wahrscheinlich immer funktioniert.
- › Alle Vorteile einer Luft-Warmwasserwärmepumpe und einer Erdwärmepumpe.

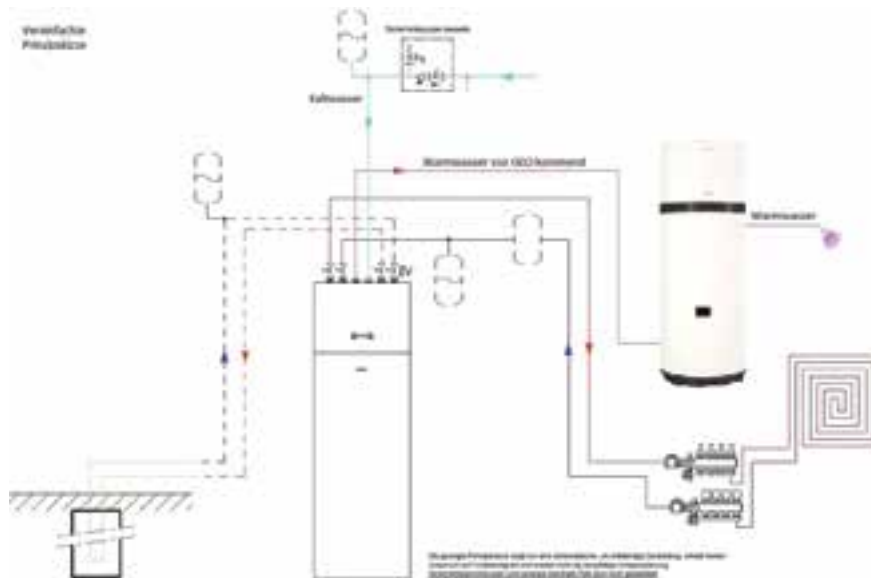

Erdwärme Schnellabschätzung (ersetzt nicht die genaue Auslegung und Prüfung)

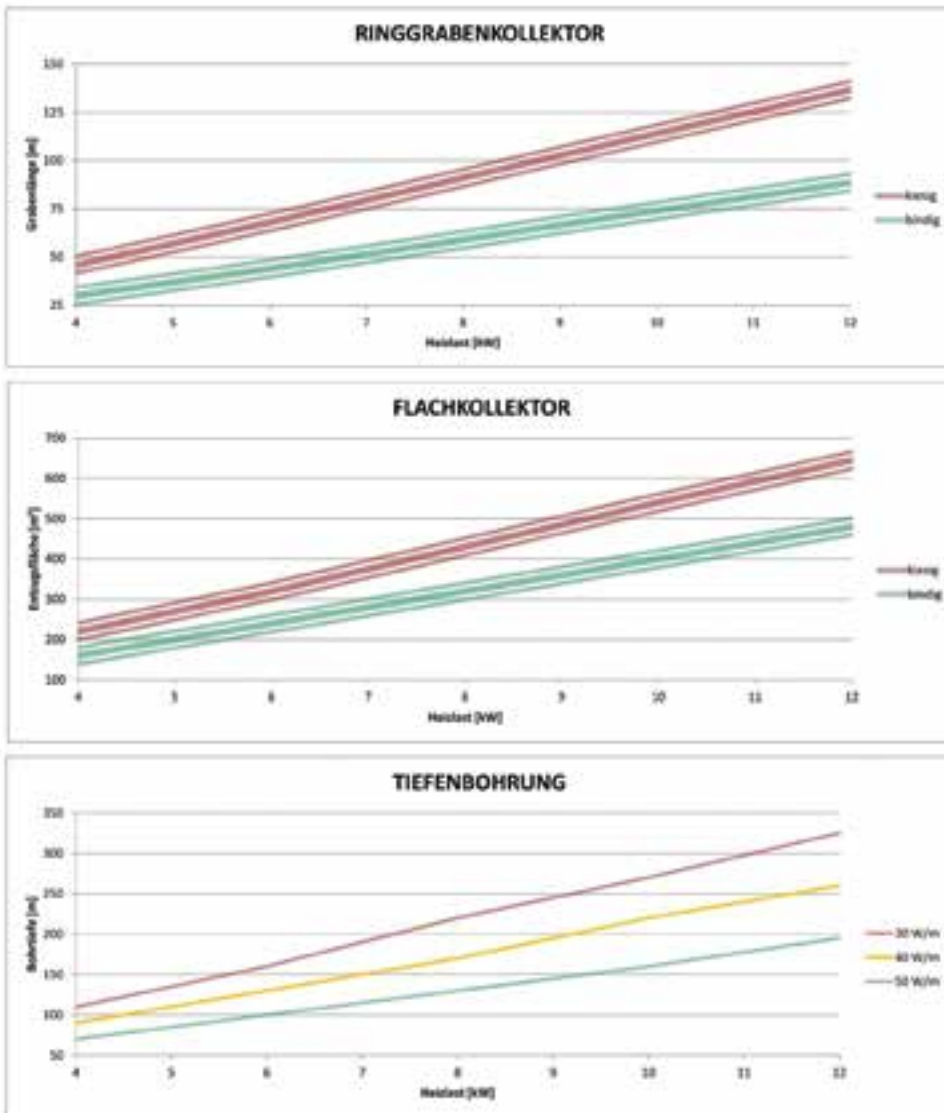

Quelle: www.ringgrabenkollektor.com



		Daikin Altherma GEO	Daikin Altherma GEO
		EGSAH(X)06D9W	EGSAH(X)10D9W
Grunddaten			
Nenn-Heizleistung B0/W35	kW	3,35	5,5
Nenn-COP B0/W35		4,51	4,7
Max. Heizleistung B0/W35	kW	7,98	9,55
Min. Heizleistung B0/W35	kW	0,85	0,85
Abmessungen (B x T x H)	mm	597 x 666 x 1.891	597 x 666 x 1.891
Max. Kühlleistung W18*		10,57	12,56
Max. Kühlleistung W7*		11,67	10,49
Gewicht	kg	222	222
Betriebsbereich Vorlauftemperatur (mit E-Heizer)	°C	Min: 24 / Max: 60 (65)	Min: 24 / Max: 60 (65)
Warmwasserbereitung (mit E-Heizer)	°C	Min: 25 / Max: 55 (60)	Min: 25 / Max: 55 (60)
Schallpegel Heizen	dB(A)	39	41
Spannungsversorgung, Phase		~3	~3
Spannungsversorgung, Frequenz	Hz	50	50
Spannungsversorgung, Spannung	V	400	400
Betriebsstrom (maximal)	A	20,4	20,4
Kältemittel		R-32	R-32
Kältemittelmenge (vorgefüllt)	kg	1,7	1,7
GWP		675	675
TCO ₂ eq		1,15	1,15
Backup Heater			
Heizleistung (Normalbetrieb)	kW	6	6
Heizleistung (Notbetrieb)	kW	9	9
Stufen	-	2	2
Spannungsversorgung Spannung	V	400	400
Spannungsversorgung Frequenz	Hz	50	50
Betriebsstrom (maximal)	A	13	13
Speicherdaten			
Speicherinhalt gesamt	Liter	180	180
Max. zul. Speicherwassertemperatur	°C	60	60
Bereitschaftswärmeaufwand gem. EN12897	kWh/24h	1,2	1,2
Material Speicherbehälter		Edelstahl	Edelstahl
Trinkwassererwärmung			
Trinkwasserinhalt	Liter	180	180
Maximaler Betriebsdruck	bar	10	10
Rohranschlüsse			
Kalt- und Warmwasser	mm	22	22
Heizung Vor- und Rücklauf	mm	22	22
Sole Vor- und Rücklauf	mm	28	28

* nur für Heizen und Kühlen (EGSAX) Geräte

EGSAH-D9W
EGSAX-D9W

Maximale Heizleistung

	LWC (°C)	25		35		45		55		60	
	EBT (°C)	HC [kW]	PI [kW]	HC [kW]	PI [kW]	HC [kW]	PI [kW]	HC [kW]	PI [kW]	HC [kW]	PI [kW]
EGSAH(X)T0DA9W(G)	-10	7,36	1,64	7,04	1,91	6,51	2,35	5,98	2,79	5,06	2,75
	-5	8,51	1,59	8,15	2,05	7,70	2,47	7,24	2,89	5,87	2,72
	0	9,65	1,55	9,55	2,20	8,88	2,59	8,49	2,98	6,68	2,70
	5	11,29	1,63	10,83	2,18	10,07	2,52	9,31	2,86	7,70	2,72
	10	12,93	1,72	12,40	2,16	11,26	2,45	10,12	2,74	8,72	2,75
	15	14,19	1,63	13,98	2,14	12,43	2,34	10,89	2,55	9,52	2,58
	20	15,46	1,55	15,56	2,12	13,61	2,24	11,66	2,37	10,31	2,41
	25	16,72	1,47	17,14	2,10	14,78	2,14	12,43	2,18	11,11	2,25
	30	17,98	1,38	18,71	2,08	15,96	2,04	13,20	2,00	11,90	2,08
EGSAH(X)0GDA9W(G)	-10	6,08	1,42	5,84	1,64	5,36	1,99	4,88	2,34	4,41	2,50
	-5	7,14	1,37	6,86	1,72	6,45	2,08	5,99	2,44	5,54	2,60
	0	8,20	1,33	7,98	1,79	7,54	2,16	7,10	2,54	6,68	2,70
	5	9,60	1,40	9,30	1,83	8,81	2,21	8,33	2,60	7,70	2,72
	10	11,00	1,48	10,62	1,86	10,09	2,26	9,55	2,66	8,72	2,75
	15	12,12	1,40	12,05	1,84	11,26	2,17	10,46	2,49	9,52	2,58
	20	13,26	1,31	13,49	1,82	12,43	2,07	11,38	2,33	10,31	2,41
	25	14,39	1,22	14,92	1,79	13,61	1,98	12,29	2,16	11,11	2,25
	30	15,53	1,14	16,36	1,77	14,78	1,88	13,20	2,00	11,90	2,08

LEGENDE

Beschriftung

LWC: Vorlauftemperatur [°C]

EBT: Sole-Eintrittstemperatur [°C]

HC: Heizleistung bei maximaler Betriebsfrequenz, gemessen gemäß Standard EN14511:2018.

PI: Leistungsaufnahme bei maximaler Betriebsfrequenz (einschließlich Steuerung und Pumpen), gemessen gemäß EN14511:2018.

Bedingungen

Heizleistung

Die Leistung ist gemessen gemäß EN14511:2018 und gültig für warmes Wasser im Bereich T = 3~80°C

EGSAH-D9W
EGSAX-D9W

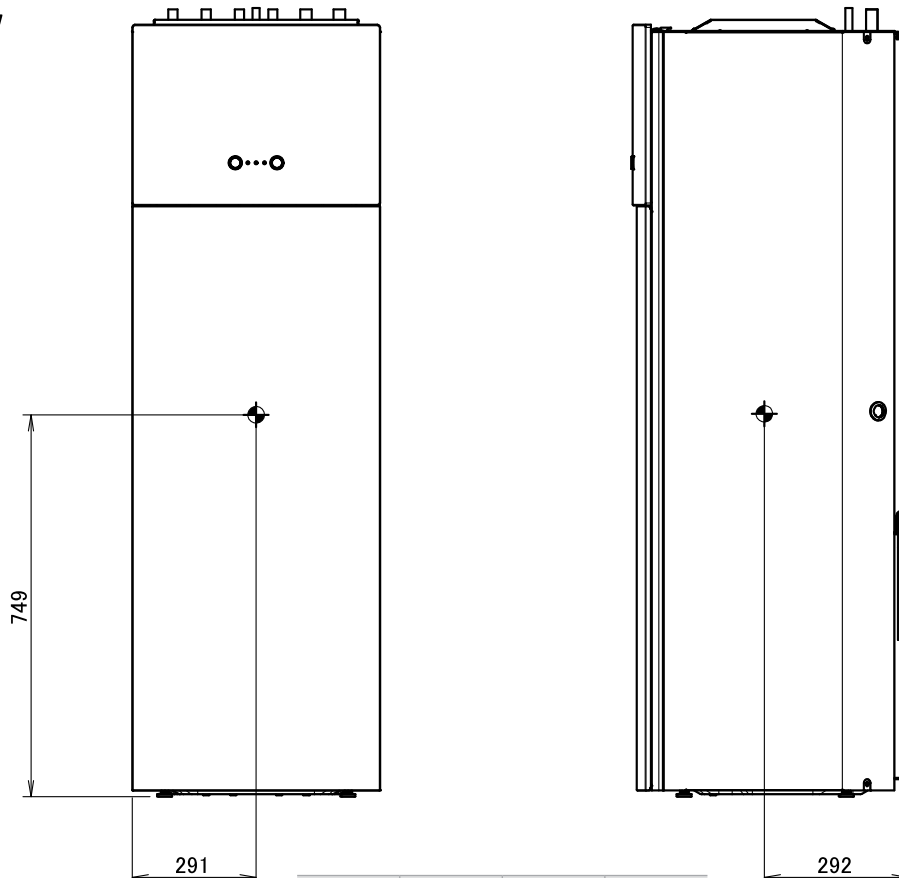

Modell	X	Y	Z
180 L	291	292	749

3D122238

Der Ringgrabenkollektor

Höchste Effizienz zu unschlagbaren Preisen

Der 1,8 bis 2m breite und 1,6 bis 2m tiefe Graben verläuft entlang der Grundstücksgrenze. Die Grabenlänge ist abhängig von der Bodenklasse und der Heizlast des Gebäudes.

Die schleifenförmig im Graben verlegten Greenpipe-Ringgrabenkollektorrohre werden als kaltes und warmes Ende getrennt in das Gebäude geführt. Ein Verteilerschacht im Garten kann entfallen.

Die Schleifenabstände am kalten Ende sind größer als jene am warmen Ende. Dies gewährleistet einen gleichmäßigeren Energieentzug über die gesamte Kollektorlänge.

Das in verschiedenen Dimensionen erhältliche Greenpipe-Ringgrabenkollektorrohr ist ein PE 100 RC Spezialrohr, welches für sandbettfreie Verlegung zugelassen und für eine schnelle und einfache Verlegung konzipiert ist. Aufgrund der einzigartigen geometrischen Form des Ringgrabenkollektors kann mit geringerem Baggeraufwand eine größere Entzugsfläche im Vergleich zum Flächenkollektor erschlossen werden.

Flächenkollektor:

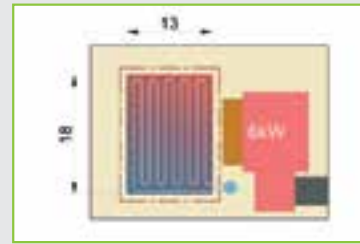

Ringgrabenkollektor:

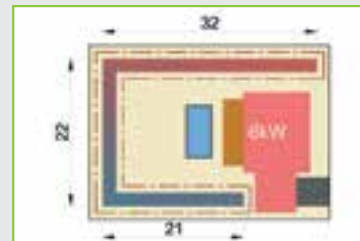

Mit dem Ringgrabenkollektor verlieren Sie keine Nutzfläche im Garten.

Für jedes Grundstück

Ringgrabenkollektoren eignen sich für fast jedes Grundstück

Egal welche Größe und Form Ihr Grundstück hat. Ringgrabenkollektoren lassen sich an fast alle Grundstücke anpassen, da diese entlang der Grundstücksgrenze verlegt werden. Jede Anlage wird nach Ihren Wünschen individuell geplant.



Planungsbeispiele von bereits umgesetzten Projekten



Grabenbreite 2m
Grabentiefe 1,5 bis 1,8m



Greenpipe Spezialrohr
auf 1,8m Durchmesser gewickelt,
lagenweise abgebunden,
UV beständig,
widerstandsfähiger Aufdruck



Standard
Schleifenverlegung

Unverbindliche Preisindikation

RGK Paket 8kW #1 für Daikin Altherma 3 GEO 06 Beinhaltet Planung, Verlegezubehör, Solemedium, Rohrmaterial 1x400m (2x200m geschweißt) DA40mm, und Transport in AT	€2.500,-
RGK Paket 8kW #2 für Daikin Altherma 3 GEO 06 Beinhaltet Planung, Soleverteiler, Verlegezubehör, Rohrmaterial 2x300m DA32mm, Solemedium und Transport in AT	€3.500,-
RGK Paket 10kW für Daikin Altherma 3 GEO 10 Beinhaltet Planung, Soleverteiler, Verlegezubehör, Rohrmaterial 2x400m DA40mm, Solemedium und Transport in AT	€3.850,-



www.ringgrabenkollektor.com







Daikin Altherma Wärmepumpenkonvektor



- › Heiz- und Kühlfunktion in Verbindung mit einer Daikin Altherma Wärmepumpe
- › Niedriger Schalldruckpegel, ideal fürs Schlafzimmer.
- › Schlankes Design, schnelle Reaktionszeit, hohe Leistung





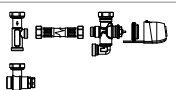
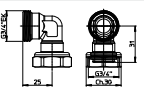
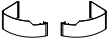
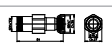

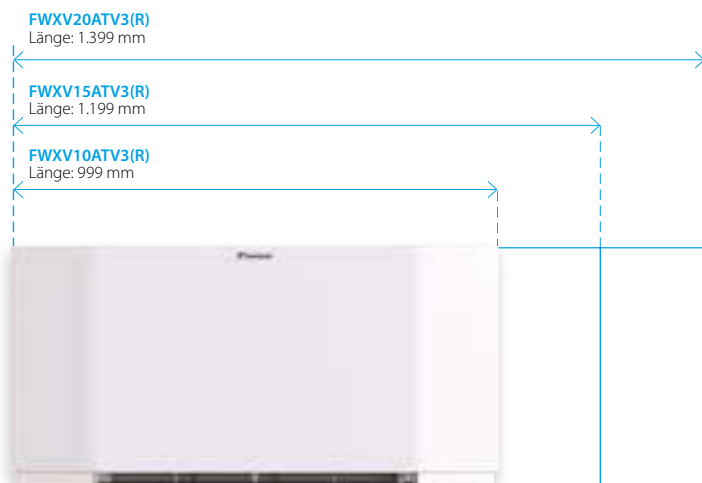



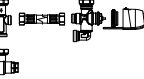
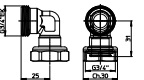
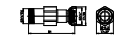

Preise Inbetriebnahme siehe Seite 289.

Hinweis: Um sicherzustellen, dass die werksseitig verbaute Umwälzpumpe ausreichend ist, beachten Sie bitte die Pumpenkennlinie in der Installationsanleitung des von Ihnen gewählten Wärmeerzeugers.

	Type	Bestell- Nr.	Preis €
 <p>HP convector Gebläsekonvektor für Raumheizung und -kühlung mit kompakten Abmessungen und einer sehr leisen Betriebsweise. Der Konvektor kann sowohl zum Heizen als auch zum Kühlen eingesetzt werden und ist optimal geeignet für den Betrieb mit einer Wärmepumpe. Er kann sowohl in Kombination mit einer Fußbodenheizung und als platzsparender Ersatz für Nieder temperatur-Radiatoren eingesetzt werden. Einer der unten stehenden Einbauregler ist zwingend für jeden Konvektor erforderlich.</p> <p>Anschluss Links HP convector 1,0kW HP convector 1,5 kW HP convector 2,0 kW</p> <p>Anschluss Rechts * HP convector 1,0kW HP convector 1,5 kW HP convector 2,0 kW</p>			
	FWXV10ABTV3	FWXV10ABTV3	728,-
	FWXV15ABTV3	FWXV15ABTV3	867,-
	FWXV20ABTV3	FWXV20ABTV3	995,-
	FWXV10ABTV3R	FWXV10ABTV3R	781,-
	FWXV15ABTV3R	FWXV15ABTV3R	921,-
FWXV20ABTV3R	FWXV20ABTV3R	1.050,-	
 <p>Einbauregler mit elektronischer Regelung SMART TOUCH mit PID-vollmodulierendem Lüftersteuerung und Thermostat. Für den Betrieb ohne externen Raumregler</p>	EKRTCTRL1	EKRTCTRL1	174,-
 <p>Raumregler für die zentrale Steuerung von bis zu 30 Konvektoren per Busleitung (RS485 Bus 120 Ohm Abschlusswiderstand nötig). Einbauregler EKWHCTRL0 zwingend erforderlich</p>	EKWHCTRL1	EKWHCTRL1	131,-
 <p>Einbauregler für die Kombination mit dem Regler EKWHCTRL1(A) zwingend erforderlich. Jeder Konvektor der mit dem Raumregler EKWHCTRL1 angesteuert wird benötigt einen eigenen EKWHCTRL0.</p>	EKWHCTRL0	EKWHCTRL0	131,-
 <p>2-Wege Motorventil (FWXV/M)</p>	EK2VK0	EK2VK0	131,-
 <p>3-Wege Motorventil (FWXV/M)</p>	EK3VK1	EK3VK1	162,-
 <p>Bogen 90°C 90° Montage mit EUKONUS Anschluss. Zur einfachen Anbindung von Rohrleitungen mit 90° weg von Ventilachse</p>	EKEUR90	EKEUR90	20,-
 <p>Abdeckfüße Kann nicht als Unterstützung für das Gerät verwendet werden. Nur als optische Verbesserung.</p>	EKFA	EKFA	81,-
 <p>Verlängerungsstück Verlängerungsstück für 2-Wege Ventil. Für eine einfachere Verbindung zum Ventilkörper auf Rohrleitungen, die schwer zu biegen sind.</p>	EKDIST	EKDIST	20,-







* Kein Lagerartikel, auf Anfrage!

	Type	Bestell- Nr.	Preis €
 <p>Einbau- HP convector Gebläsekonvektor für Raumheizung und -kühlung mit kompakten Abmessungen und einer sehr leisen Betriebsweise. Der Konvektor kann sowohl zum Heizen als auch zum Kühlen eingesetzt werden und ist optimal geeignet für den Betrieb mit einer Wärmepumpe. Er kann sowohl in Kombination mit einer Fußbodenheizung und als platzsparender Ersatz für Niedertemperatur-Radiatoren eingesetzt werden. Unten Angeführte Regelung und Raumregler sind zwingend erforderlich.</p> <p>Anschluss Links HP convector 1,0 kW HP convector 1,5 kW HP convector 2,0 kW</p> <p>Anschluss Rechts * HP convector 1,0 kW HP convector 1,5 kW HP convector 2,0 kW</p>			
	FWXM10ATV3	FWXM10ATV3	543,-
	FWXM15ATV3	FWXM15ATV3	624,-
	FWXM20ATV3	FWXM20ATV3	707,-
	FWXM10ATV3R	FWXM10ATV3R	584,-
	FWXM15ATV3R	FWXM15ATV3R	666,-
FWXM20ATV3R	FWXM20ATV3R	747,-	
 <p>Raumregler Ein Raumregler ist für den Betrieb nötig (Ein Raumregler kann bis zu 30 Konvektoren ansteuern). (Ein Raumregler kann bis zu 30 Konvektoren ansteuern). Busleitung (RS485 Bus 120 Ohm Abschlusswiderstand nötig). Einbauregler EKWHCTRL0 zwingend erforderlich</p>		EKWHCTRL1	131,-
		EKWHCTRL0	131,-
 <p>Einbauregler Ein Regler für jeden Konvektor unbedingt erforderlich.</p>		EKWHCTRL0	131,-
 <p>2-Wege Motorventil (FWXV/M)</p>		EK2VK0	131,-
 <p>3-Wege Motorventil (FWXV/M)</p>		EK3VK1	162,-
 <p>Bogen 90°C 90° Montage mit EUROKONUS Anschluss. Zur einfachen Anbindung von Rohrleitungen mit 90° weg von Ventilachse</p>		EKEUR90	20,-
 <p>Verlängerungsstück Verlängerungsstück für 2-Wege Ventil. Für eine einfachere Verbindung zum Ventilkörper auf Rohrleitungen, die schwer zu biegen sind.</p>		EKDIST	20,-
 <p>Metallgehäuse</p>		EKM10CS EKM15CS EKM20CS	118,- 129,- 138,-
 <p>Gehäuseabdeckung (Horizontal) für Deckenmontage</p>		EKM10CH EKM15CH EKM20CH	243,- 280,- 302,-
 <p>Gehäuseabdeckung (vertikal) Für Wandmontage</p>		EKM10CV EKM15CV EKM20CV	243,- 280,- 302,-
 <p>Luftansaugkanal (Horizontal)</p>		EKM10DH EKM15DH EKM20DH	51,- 57,- 67,-
 <p>90°C Ausblasbogen (Horizontal)</p>		EKM10D90 EKM15D90 EKM20D90	51,- 59,- 67,-
 <p>Kondensatkollektorschale für horizontale Installation</p>		EKM10COH EKM15COH EKM20COH	57,- 59,- 78,-
 <p>Teleskop-Luftstromkanal</p>		EKM10DT EKM15DT EKM20DT	112,- 129,- 152,-
<p>Aluminium-Luftansauggitter mit geradem Luftstrom</p>		EKM10IS EKM15IS EKM20IS	129,- 152,- 174,-
<p>Gerades Luftventil</p>		EKM10SV EKM15SV EKM20SV	152,- 186,- 219,-
<p>Aluminium-Luftansauggitter mit gebogenem Luftstrom</p>		EKM10IC EKM15IC EKM20IC	104,- 118,- 129,-
<p>Aluminium-Luftausblasgitter mit gebogenem Luftstrom</p>		EKM10CA EKM15CA EKM20CA	93,- 104,- 118,-

* Kein Lagerartikel, auf Anfrage!

Innengerät				FWXV/M10ATV3	FWXV/M15ATV3	FWXV/M20ATV3
Kühlleistung bei 7/12 °C	Min.		kW	0,66	1,30	1,82
	Mitt.		kW	1,36	2,16	2,52
	Max.		kW	1,77	2,89	3,20
Kühlleistung sensible Wärme bei 7/12 °C	Min.		kW	0,39	0,99	1,22
	Mitt.		kW	0,98	1,53	1,55
	Max.		kW	1,33	2,10	1,78
Heizleistung bei 35/30 °C	Min.		kW	0,41	0,45	0,93
	Mitt.		kW	0,82	1,29	1,66
	Max.		kW	1,14	1,73	2,15
Heizleistung bei 45/40 °C	Min.		kW	0,95	1,26	1,90
	Mitt.		kW	1,63	2,33	3,05
	Max.		kW	2,18	3,11	3,88
Leistungsaufnahme	Min.		kW	0,003	0,004	0,005
	Mitt.		kW	0,018	0,020	0,027
	Max.		kW	0,018	0,020	0,027
Ventilator Drehzahl	Min.		m³/h	118	180	246
	Mitt.		m³/h	210	318	410
	Max.		m³/h	294	438	566
Gehäuse	Farbe	RAL 9003				
	Material	Stahlblech				
Abmessungen	Gerät	Höhe	mm	601		
		Breite	mm	999	1.199	1.399
		Tiefe	mm	135	135	135
	Packed unit	Höhe	mm	690		
		Breite	mm	1.230	1.430	1.630
		Tiefe	mm	210		
Gewicht	Gerät		kg	20/12	23/15	2.618
	Gerät im Versandpaket		kg	21/13	24/16	2.719
Verpackungs-	material	Carton				
	Gewicht		kg	1		
Wärmetauscher	Anzahl	1				
	Internes WT-Volumen		l	0,8	1,13	1,46
Wasserkreislauf	Durchmesser Rohrleitungsanschlüsse			3/4" Innengewinde		
				EUROKONUS		
	Heizen – Druckverlust wasserseitig bei 35/30 °C	Min.	kPa	0,3	2,0	1,2
		Mitt.	kPa	1,3	7,5	4,0
		Max.	kPa	2,4	12,3	8,0
	Heizen – Druckverlust wasserseitig bei 45/40 °C	Min.	kPa	1,3	8,6	3,8
		Mitt.	kPa	4,2	3,3	11,2
		Max.	kPa	7,2	11,5	21,3
	Kühlen – Druckverlust wasserseitig bei 7/12 °C	Min.	kPa	1,2	4,3	2,1
		Mitt.	kPa	2,8	19,3	13,1
		Max.	kPa	2,9	27,0	24,0
	Heizen – Wasserdurchfluss bei 35/30 °C	Min.	kg/h	69,9	73,6	160,2
		Mitt.	kg/h	141,4	221,1	285,3
		Max.	kg/h	195,2	297,2	369,9
	Heizen – Wasserdurchfluss bei 45/40 °C	Min.	kg/h	163,5	212,5	327,0
		Mitt.	kg/h	280,3	401,1	524,6
		Max.	kg/h	374,1	534,5	667,5
	Kühlen – Wasserdurchfluss bei 7/12 °C	Min.	kg/h	113,5	223,7	313,0
		Mitt.	kg/h	234,1	371,7	433,6
Max.		kg/h	303,6	496,6	550,6	
Druck	Heizen/Max.		bar	10	10	
Schalleistungspegel	Super-Flüster-Modus		dBA	29	31	32
	Min.		dBA	34	35	35
	Max.		dBA	51	53	55
Schalldruckpegel	Super-Flüster-Modus		dBA	20	22	23
	Min.		dBA	25	26	26
	Max.		dBA	42	44	45
Betriebsbereich	Heizen	Wasserseite	Min.	°C	30	
			Max.	°C	85	
	Kühlen	Wasserseite	Min.	°C	5	
			Max.	°C	20	
	Innenaufstellung	Umgebung	Min.	°CDB	0	
			Max.	°CDB	45	
Regelungssysteme	Infrarot-Fernbedienung	nein				
	Bedienfeld am Gerät	ja				
	Verkabelte Fernbedienung	ja				
Elektrische Daten				FWXV10ATV3	FWXV15ATV3	FWXV20ATV3
Spannungsversorgung	Phasen	1				
	Frequenz	Hz	50			
	Spannung	V	230			
Elektroenergieverbrauch	Max.	W	21	22	32	
	Standby	W	3	4	5	
Stromstärke	Maximaler Betriebsstrom	A	0,18	0,19	0,28	

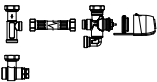

	Type	Bestell- Nr.	Preis €	
 <p>HP convector Gebläsekonvektor für Raumheizung und -kühlung mit kompakten Abmessungen und einer sehr leisen Betriebsweise. Der Konvektor kann sowohl zum Heizen als auch zum Kühlen eingesetzt werden und ist optimal geeignet für den Betrieb mit einer Wärmepumpe. Er kann sowohl in Kombination mit einer Fußbodenheizung und als platzsparender Ersatz für Niedertemperatur-Radiatoren eingesetzt werden. Raumregler EKWHCTRL1 unbedingt erforderlich.</p>				
	<p>Anschluss Rechts HP convector 1,0 kW HP convector 1,5 kW HP convector 2,0 kW</p>	<p>FWXT10ABTV3 FWXT15ABTV3 FWXT20ABTV3</p>	<p>FWXT10ABTV3 FWXT15ABTV3 FWXT20ABTV3</p>	<p>877,- 983,- 1.087,-</p>
	<p>Anschluss Links* HP convector 1,0 kW HP convector 1,5 kW HP convector 2,0 kW</p>	<p>FWXT10ABTV3L FWXT15ABTV3L FWXT20ABTV3L</p>	<p>FWXT10ABTV3L FWXT15ABTV3L FWXT20ABTV3L</p>	<p>1.050,- 1.105,- 1.211,-</p>
 <p>Raumregler für die zentrale Steuerung von bis zu 30 Konvektoren per Busleitung (RS485 Bus 120 Ohm Abschlusswiderstand nötig). Ein Raumregler unbedingt erforderlich</p>	EKWHCTRL1	EKWHCTRL1	131,-	
 <p>HP convector mit Infrarot Fernbedienung Gebläsekonvektor für Raumheizung und -kühlung mit kompakten Abmessungen und einer sehr leisen Betriebsweise. Der Konvektor kann sowohl zum Heizen als auch zum Kühlen eingesetzt werden und ist optimal geeignet für den Betrieb mit einer Wärmepumpe. Er kann sowohl in Kombination mit einer Fußbodenheizung und als platzsparender Ersatz für Niedertemperatur-Radiatoren eingesetzt werden. INFO: Keine Ansteuerungsmöglichkeiten für Wärmepumpe, Kaltwassersatz, ...</p>				
	<p>Anschluss Rechts HP convector 1,0 kW HP convector 1,5 kW HP convector 2,0 kW</p>	<p>FWXT10ABTV3C FWXT15ABTV3C FWXT20ABTV3C</p>	<p>FWXT10ABTV3C FWXT15ABTV3C FWXT20ABTV3C</p>	<p>962,- 1.014,- 1.114,-</p>
 <p>Anschluss Links* HP convector 1,0 kW HP convector 1,5 kW HP convector 2,0 kW</p>	<p>FWXT10ABTV3CL FWXT15ABTV3CL FWXT20ABTV3CL</p>	<p>FWXT10ABTV3CL FWXT15ABTV3CL FWXT20ABTV3CL</p>	<p>1.050,- 1.105,- 1.211,-</p>	
 <p>2-Wege Motorventil (FWXT)</p>		EKT2VK0	138,-	
 <p>3-Wege Motorventil (FWXT)</p>		EKT3VK1	174,-	

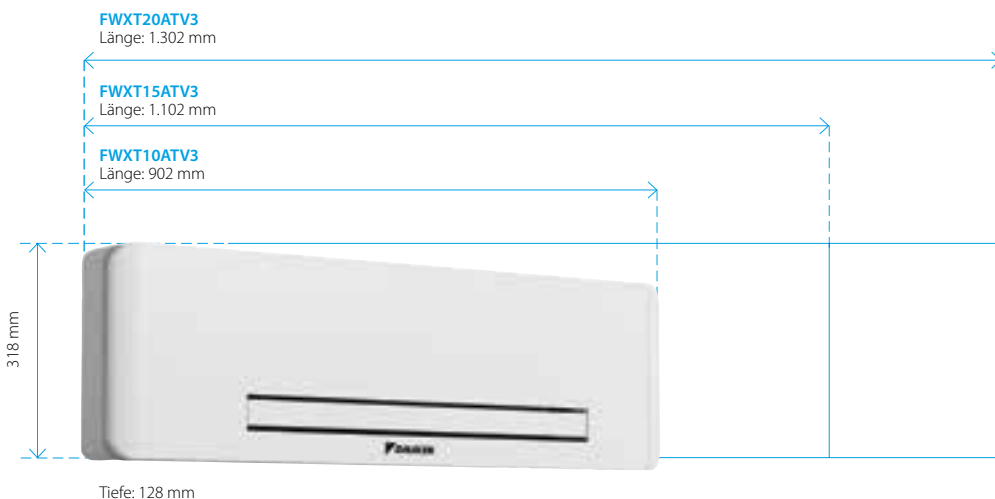

* Kein Lagerartikel, auf Anfrage!

Innengerät				FWXT10ABTV3	FWXT15ABTV3	FWXT20ABTV3	
Kühlleistung bei 7/12 °C	Min.		kW	0,48	0,58	0,91	
	Mitt.		kW	0,80	1,03	1,75	
	Max.		kW	1,07	1,65	2,31	
Kühlleistung sensible Wärme bei 7/12 °C	Min.		kW	0,39	0,49	0,76	
	Mitt.		kW	0,69	0,91	1,53	
	Max.		kW	0,95	1,49	1,94	
Heizleistung bei 35/30 °C	Min.		kW	0,29	0,23	0,47	
	Mitt.		kW	0,48	0,69	1,08	
	Max.		kW	0,66	1,00	1,44	
Heizleistung bei 45/40 °C	Min.		kW	0,53	0,66	0,96	
	Mitt.		kW	0,94	1,26	0,198	
	Max.		kW	1,27	1,80	2,60	
Leistungsaufnahme	Min.		kW	0	0,01	0,01	
	Max.		kW	0,01	0,01	0,02	
Ventilatorumdrehzahl	Min.		m ³ /h	84	124	138	
	Mitt.		m ³ /h	155	229	283	
	Max.		m ³ /h	228	331	440	
Gehäuse	Farbe			RAL 9003 (FWXV-ATV3)			
	Material			Stahlblech (FWXV-ATV3) / Kein Gehäuse (FWXM-ATV3)			
Abmessungen	Gerät	Höhe	mm		335		
		Breite	mm	902	1.100	1.300	
		Tiefe	mm		128		
	Packed unit	Höhe	mm		490		
		Breite	mm	1.030	1.230	1.430	
		Tiefe	mm		210		
Gewicht	Gerät		kg	14	16	19	
	Gerät im Versandpaket		kg	15	17	20	
Verpackungs-	material			Carton			
	Gewicht		kg		1		
Wärmetauscher	Anzahl				1		
	Internes WT-Volumen		l	0,5	0,7	0,9	
		Max. zulässiger Betriebsdruck		bar		10	
Wasserkreislauf	Durchmesser Rohrleitungsanschlüsse			Zoll	3/4" Innengewinde		
	Rohrleitungsmaterial				EUROKONUS		
	Heizen – Druckverlust wasserseitig bei 35/30 °C	Min.		kPa	0,2	1,9	0,3
		Mitt.		kPa	0,9	2,9	1,4
		Max.		kPa	1,6	3,3	2,3
	Heizen – Druckverlust wasserseitig bei 45/40 °C	Min.		kPa	1,1	2,8	1,1
		Mitt.		kPa	3,1	3,5	4,1
		Max.		kPa	5,4	4,0	6,6
	Kühlen – Druckverlust wasserseitig bei 7/12 °C	Min.		kPa	1,1	3,9	1,3
		Mitt.		kPa	3,0	4,8	4,2
		Max.		kPa	5,2	5,7	6,9
	Heizen – Wasserdurchfluss bei 35/30 °C	Min.		kg/h	39,3	39,0	80,8
		Mitt.		kg/h	81,8	119,4	185,4
		Max.		kg/h	114,0	172,4	247,8
	Heizen – Wasserdurchfluss bei 45/40 °C	Min.		kg/h	91,9	112,6	164,8
		Mitt.		kg/h	162,0	216,6	341,0
		Max.		kg/h	218,4	310,0	447,2
	Kühlen – Wasserdurchfluss bei 7/12 °C	Min.		kg/h	82,1	98,9	156,5
		Mitt.		kg/h	138,1	177,4	300,6
		Max.		kg/h	184,4	283,0	396,8
Schalleistungspegel	Druck	Heizen/Max.	bar	10	10	10	
	Min.		dBA	34	34	35	
	Max.		dBA	49	51	52	
Schalldruckpegel	Min.		dBA	25	25	26	
	Max.		dBA	40	42	43	
Betriebsbereich	Heizen	Wasserseite	Min.	°C	30		
			Max.	°C	85		
	Kühlen	Wasserseite	Min.	°C	5		
			Max.	°C	18		
	Innenaufstellung	Umgebung	Min.	°CDB	0		
			Max.	°CDB	45		
Elektrische Daten				FWXT10ATV3	FWXT15ATV3	FWXT20ATV3	
Spannungsversorgung	Phasen				1		
	Frequenz			Hz	50		
	Spannung			V	230		
Elektroenergieverbrauch	Max.			W	18	20	27
	Standby			W	5	5	6
Stromstärke	Maximaler Betriebsstrom			A	0,2		

Die etwas andere Warmwasser-Wärmepumpe mit dem zusätzlichen Plus Warmwasser + Heizen + Klimatisieren mit nur einem einzigen System



Nur ein System für Warmwasser + Heizen + Klimatisieren

- › Neues Design des Außengerätes
- › Einsatzbereich Heizen bis -15°C Außentemperatur
- › Energieeffizienzklasse Warmwasserbereitung bis zu A
- › Wandhängender emaillierter Warmwasserspeicher in 90l oder 120l erhältlich
- › Es können ein Warmwasserspeicher und bis zu 3 Innengeräte an das Außengerät angeschlossen werden
- › Verschiedene Typen von Klimainnengeräten können angeschlossen werden
- › MMI2 Benutzeroberfläche
- › Integrierter Wi-Fi-Adapter für einfache Regelung über Ihr Smartphone
- › Inklusive Infrarot Fernbedienung

Passend für wen?

- › Sie bereiten Warmwasser mit Elektrospeicher?
- › Sie möchten bis zu drei Räume Heizen/Kühlen?
- › Ihr Haushalt besteht aus zwei bis drei Personen
- › Sie möchten Energie sparen?
- › Sie wollen schnelle Wohlfühlwärme nach einem Spaziergang?
- › Sie wollen eine Notheizung?
- › Sie wollen ihr kleines Wochenendhaus beheizen?

Wenn einer dieser Punkte auf Sie zutrifft, ist die Multi+ genau das Richtige für Sie.

Mehr Varianten und Produkte finden Sie in unserer Split Klima Preisliste.

Preise Inbetriebnahme siehe Seite 289.

Kältemittel R-32 > 1,84kg. Beachten Sie die aktuellen Installationsanleitungen, Normen, Richtlinien und Gesetzmäßigkeiten!

Hinweis: Um sicherzustellen, dass die werksseitig verbaute Umwälzpumpe ausreichend ist, beachten Sie bitte die Pumpenkennlinie in der Installationsanleitung des von Ihnen gewählten Wärmeerzeugers.

Multi+

Warmwasser für den Tag

Die Warmwasserbereitung schaltet sich automatisch ein – immer dann, wenn kein Warmwasser entnommen wird und keine Klimaanlage in Betrieb ist.

Die Programmierung nimmt Ihnen alle Sorgen ab. Sie können die Warmwasserbereitung am frühen Morgen einschalten oder wenn Sie zur Arbeit gehen.

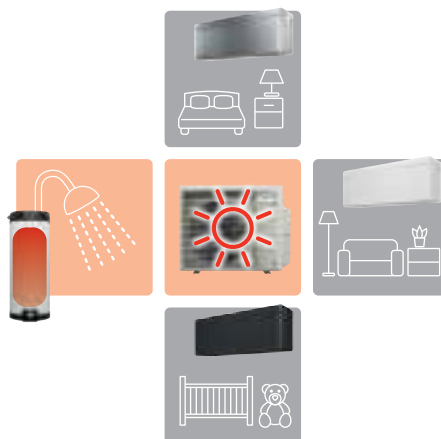

Das Heizungs-Plus an kalten Tagen

Das ist eine weitere Win-Win-Situation für Sie. Warmwasserbereitung und Raumheizen erfolgen zeitgleich und kostengünstig – durch das hochmoderne, hocheffiziente Daikin Wärmepumpensystem.

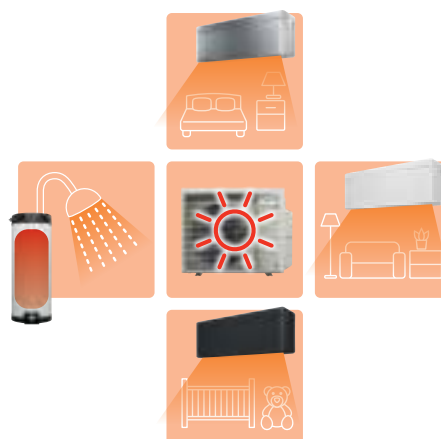

Das Komfort-Plus von reichlich Warmwasser

Es kann Tage geben, an denen der Bedarf an Warmwasser höher als normal ist. Dann drücken Sie einfach die Taste POWERFUL am Warmwasserspeicher. Das Wasser wird durch ein Elektroheizelement erwärmt, ohne Auswirkungen auf die Raumklimatisierung.

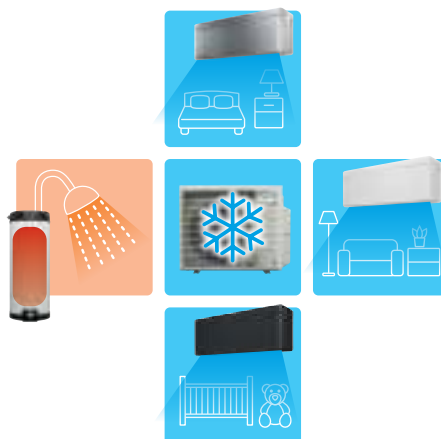

Das Kühl-Plus einer Klimaanlage

Da Warmwasser wie programmiert bereit wird, z. B. über Nacht, kann das Außengerät in den Kühlbetrieb wechseln, sobald Sie eine der Klimaanlage einschalten.



Volle Kontrolle, leicht gemacht

Am intuitiven Textdisplay des Warmwasserspeichers können Sie das System überwachen und alle Einstellungen wie Programmierung und Wassertemperatur bei Bedarf problemlos anpassen.



Kontrolle per App – wo auch immer Sie sind

Mit der Daikin Onecta App können Sie jedes einzelne Klimagerät programmieren, bedienen und überwachen und auch den Warmwasserspeicher regeln und kontrollieren – sogar über Sprachsteuerung. Onecta ist kompatibel Truhengerät mit Amazon Alexa und Google Assistant.



Multi+

Multi+ Außengerät

	Typ / Bestell-Nr.	Preis €
 <p>Multi+ Außengerät Am Außengerät können ein EKHWE-T Warmwasserspeicher und bis zu 3 Klima-Innengeräte angeschlossen werden. Kombinierbar mit verschiedenen Innengeräten aus dem Split-Klima Katalog. Bitte beachten Sie die Kombinationstabelle im Datenbuch!</p>	4MWXM52A9	2.427,-

Multi+ Warmwasserspeicher

	Typ / Bestell-Nr.	Preis €
 <p>Emaillierter Warmwasserspeicher für die Kombination mit dem Multi+ Außengerät. Mit eingebautem Boosterheater (E-Heizer) Max. ein Warmwasserspeicher kann angeschlossen werden. Nicht zulässig ist der Betrieb ohne Speicher!</p> <p>Wasserinhalt 90l</p> <p>Wasserinhalt 120l</p>	EKHWE90BV3 EKHWE120BV3	2.555,- 2.606,-

Daikin Stylish Innengerät

	Typ / Bestell-Nr.	Preis €
 <p>Stylish Weiß Innengerät Stylish 2kW Innengerät Stylish 2,5kW Innengerät Stylish 3,5kW</p>	FTXA20AW FTXA25AW FTXA35AW	912,- 936,- 1.110,-
 <p>Stylish Schwarz Innengerät Stylish 2kW Innengerät Stylish 2,5kW Innengerät Stylish 3,5kW</p>	FTXA20BB FTXA25BB FTXA35BB	938,- 964,- 1.143,-

Daikin Perfera Innengerät

	Typ / Bestell-Nr.	Preis €
 <p>Daikin Perfera Innengerät Perfera 2kW Innengerät Perfera 2,5kW Innengerät Perfera 3,5kW Innengerät Perfera 4,2kW</p>	FTXM20R FTXM25R FTXM35R FTXM42R	602,- 656,- 778,- 903,-
 <p>Daikin Perfera Truhengerät Innengerät Perfera Truhe 2,5kW Innengerät Perfera Truhe 3,5kW</p>	FVXM25A9 FVXM35A9	994,- 1.144,-

Mehr Informationen, Varianten und Produkte finden Sie in unserer Split Klima Preisliste.

KOMBINIERBARE KLIMATISIERUNGS-INNENGERÄTE	Wandgeräte															Kanalgeräte							Truhengeräte			Roundflow	Fully Flat			Deckengeräte		Truhengerät ohne Verkleidung													
	C/FTXA-AW/BS/BT/BB					C/FTXM-R					FTXJ-AW/5/B					FTXP-M9		FDXM-F9			FBA-A9				CVXM-A9			FVXM-A9			FCAG-B		FFA-A9			FHA-A9		FNA-A9							
	15	20	25	35	42	50	15	20	25	35	42	50	20	25	35	42	50	20	25	35	25	35	50	35	50	60	71	20	25	35	50	35	50	25	35	50	35	50	25	35	50				
4MWXM52A9	●	●	●	●	●	●	●	●	●	●	●	●	●	●	●	●	●	●	●	●	●	●	●	●	●	○	○	●	●	●	●	●	●	●	●	●	●	●	●	●	●	●	●	●	●





○ = nicht mit weiteren Split-Innengeräten kombinierbar

Mindestens ein Klima-Innengerät muss angeschlossen werden (min. zwei werden empfohlen)!

Diese gekennzeichneten Produkte sind der Rabattgruppe SPLIT zugeordnet.

Multi+

Zubehör für Klimatell

		Typ / Bestell-Nr.	Preis €
	Lange Wandkonsole (250kg, 660mm lang) zur Montage des Außengerätes an massiven Mauerwerk	K.CWBXL	200,-
	Flexi Profil zur Sockelmontage des Außengerätes Packungsinhalt 2 Stk. Maße (LxBxH): 600x180x100 mm Anwendungsspezifisch bauseitige Federelemente zu verwenden. Schneehöhe beachten!	K.FF600S	119,-
	Kabeladapter S21 Die Stylish Inneneinheit hat keinen S21-Port, da der WLAN-Adapter bereits während der Fertigung montiert wurde. Wird ein S21-Port benötigt, muss der Kabelbaum EKRS21 verwendet werden, Zusätzlich muss die WiFi Controller Schnittstelle deaktiviert werden.Hinweis: Am S21 Steckplatz kann immer nur ein Zubehör eingesteckt werden.	EKRS21	18,-
	Optionale Kabelfernbedienung Anschluss an S21 Ausgang. Es ist kein Temperaturfühler enthalten. Hinweis: W-LAN oder anderes Zubehör ist dann nicht mehr möglich!	BRC073	262,-
	3m Kabel für Kabelfernbedienung BRC073	BRCW901A03	38,-
	8m Kabel für Kabelfernbedienung BRC073	BRCW901A08	56,-
	Modbus Schnittstelle Modbus-Adapter für Split-Innengeräte - bietet eine Kommunikationsschnittstelle zum Modbus Protokoll für 1 Innengerät. Anschluss am S21 Stecker des Innengeräts. Installation außerhalb des Innengeräts.	RTD-RA	309,-

Kältemittelleitungen

Daikin empfiehlt Kältemittelleitungen in Kupfer (diese müssen den gängigen Normen und Richtlinien entsprechen).

Kältemittelleitung Kupfer wärmegeämmt. Die Wärmedämmung der Kältemittelleitung erfüllt die Euroklasse E (Brandverhalten/Baustoffklasse) nach DIN EN 13501-1.

Isolierstärke ca. 8mm; nicht UV-beständig

		Wandstärke	Größe	VPE	Typ / Bestell-Nr.	Preis €
	Kupfer wärmegeämmt	0,8 mm	1 / 4" (6,4)	12 m	143133	76,-
	Kupfer wärmegeämmt	0,8 mm	1 / 4" (6,4)	25 m	143139	159,-
	Kupfer wärmegeämmt	0,8 mm	3 / 8" (9,5)	12 m	143134	109,-
	Kupfer wärmegeämmt	0,8 mm	3 / 8" (9,5)	25 m	143140	222,-

Notwendige Zubehörteile wie Kondensatleitung, Trockensiphon usw. finden Sie im einschlägigen Fachhandel.



KLIMATISIERUNG



WARMWASSER

= MULTI+

NEU

Multi+ für Warmwasser, Heizen und Klimatisieren

Verbinden Sie das Multi+
Außengerät mit bis zu 3
Innengeräten und einem 90 l-
oder 120 l-Warmwasserspeicher

NEU

Design-Multi-Außengerät
für das gesamte Sortiment

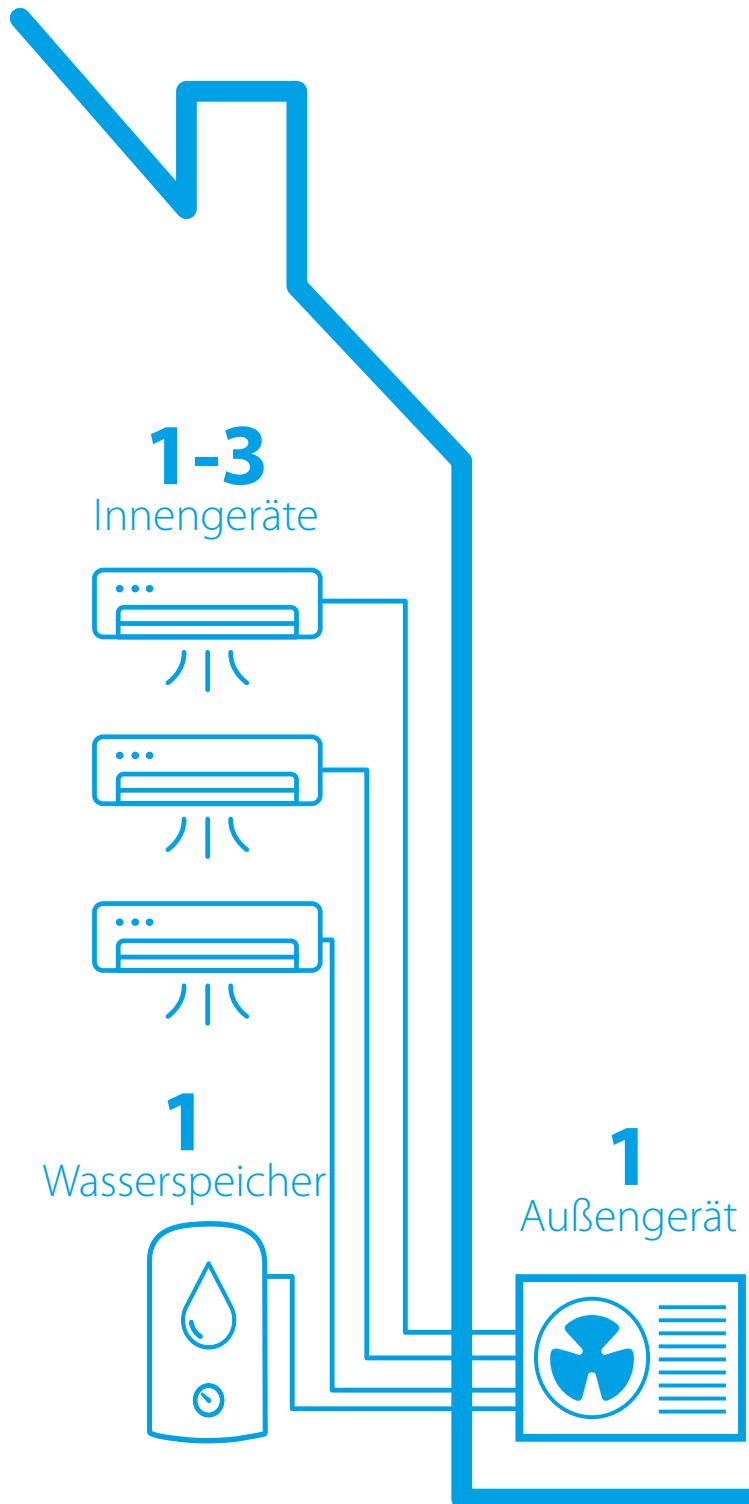

Technische Daten

Angaben zur Effizienz – Warmwasserbereitung				EKHWET90BV3 + 4MWXM52A9	EKHWET120BV3 + 4MWXM52A9
Heizleistung	Nom.		kW	-	-
COP	Durchschnittliches Klima			2,19	2,30
Aufheizzeit	Durchschnittliches Klima		h:mm	1:18	2:15
Saisonale Effizienz	Warmwasserbereitung Allgemein	Ausgewiesenes Lastprofil		M	L
			Durchschnittliches η_{wh} (Warmwasserbereitungs-Klima Nutzungsgrad)	%	90
Energieeffizienzklasse Warmwasserbereitung				A	
Wassertemperatur durch Wärmepumpe Max.				50	

*EN16147(2017)

Warmwasserspeicher		EKHWET	90BV3	120BV3	
Gehäuse	Farbe		Weiß		
Material			Emailbeschichteter Stahl DIN4753TL2		
Abmessungen	Höhe x Breite x Tiefe	mm	1.032x510x570	1.283x510x570	
Gewicht		kg	43	47	
Speicher	Wasservolumen	l	89	118	
	Energieeffizienzklasse**		B	C	
Betriebsbereich	Heizen	Umgebung	Min. bis Max.	°C	-15 ~ 43
		Wasserseite	Min. bis Max.	°C	10 ~ 53

**LOT 2

Außengerät		4MWXM	52A9		
Abmessungen	Gerät	Höhe x Breite x Tiefe	mm	734x974x401	
Gewicht	Gerät		kg	60	
Schallleistungspegel	Kühlen		dB(A)	63	
	Heizen		dB(A)	63	
Schalldruckpegel	Kühlen	Nom.	dB(A)	46	
	Heizen	Nom.	dB(A)	47	
Betriebsbereich	Kühlen	Umgebung	Min. bis Max.	°C TK	-10 ~ +46
	Heizen	Umgebung	Min. bis Max.	°C FK	-15 ~ +24
Kältemittel	Typ / GWP			R-32/675,0	
	Füllmenge		kg/tCO ₂ -Äq.	2,2/1,49	
Rohrleitungsanschlüsse	Flüssigkeit	AD	mm	6,35	
Klimatisierung	Gas	AD	mm	9,50/12,7	
Rohrleitungsanschlüsse	Flüssigkeit	AD	mm	6,35	
Warmwasser	Gas	AD	mm	9,50	
Leitungslänge	AG – IG	Min./Max.	m	3/25	
	Zusätzliche Kältemittelfüllmenge		kg/m	0,02 (bei Leitungslängen über 10 m)	
Gesamtleitungslänge System	Max.	m		50	
Höhendifferenz	IG – AG	Max.	m	15	
Spannungsversorgung	Phase / Frequenz / Spannung		Hz / V	1~/50/220-240	
Stromstärke – 50 Hz	Max. Amperezahl für Sicherung (MFA)		A	20	

– Daten lagen zum Zeitpunkt der Veröffentlichung nicht vor.

EKHWET-BV3

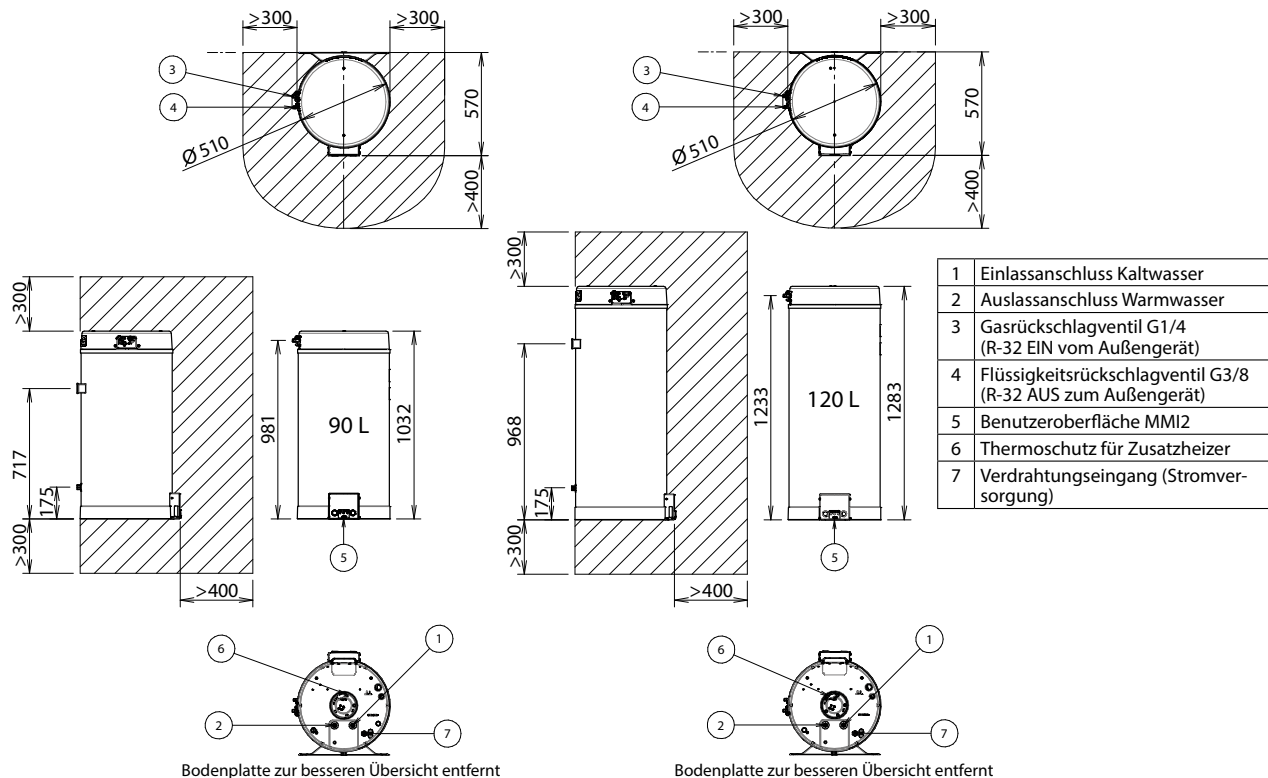

Mindestfreiraum für Wartung und Installation.

Daikin Altherma M HW Brauchwasser Wärmepumpe



- › Kompaktes monobloc Gerät
- › Eines der leisesten Brauchwasserwärmepumpen auf dem Markt
- › Mehrere Betriebsarten für optimalen Comfort
- › Version mit Solaranschluss erhältlich
- › Breiter Betriebsbereich: bis zu -7° C Außentemperatur
- › Mit Photovoltaikanlage ansteuerbar
- › Bis zu 62°C Warmwassertemperatur mit WP
- › Luftanschlüsse oben

62°C

Luft-/Wasser Wärmepumpe Daikin Altherma M HW			Zapfprofil 
200l	Innengerät	EKHHE200CV3 EKHHE200PCV3	A+ (L)
Eta für durchschnittliches Klima [%]			135
260l	Innengerät	EKHHE260CV3 EKHHE260PCV3	A+ (XL)
Eta für durchschnittliches Klima [%]			138

Preise Inbetriebnahme siehe Seite 289.

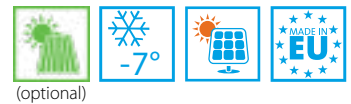

Innengerät

		Typ / Bestell-Nr.	Preis €
	Warmwasserwärmepumpe		
	Schalleistungspegel 50dBA		
	Mindestfreiraum über Geräteoberkante = 300mm		
	Emailliert		
	Mit 200l Speicher	EKHHE200CV37	2.532,-
Mit 200l Speicher und Solarwärmetauscher	EKHHE200PCV37	2.728,-	
Mit 260l Speicher	EKHHE260CV37	2.812,-	
Mit 260l Speicher und Solarwärmetauscher	EKHHE260PCV37	2.922,-	

Innengerät		EKHHE200CV37	EKHHE200PCV37	EKHHE260CV37	EKHHE260PCV37		
COP		3,23 (1) / 3,49 (2)		3,38 (1) / 3,59 (2)			
Wärmepumpe	Gehäuse Farbe	(3)					
	Material	(3)					
	Einsatzbereich	Quelle Min. °CDB	-7				
		Max. °CDB	43				
	Spannungsversorgung	Phase / el. Leistung WP	W		1~N / 430		
Frequenz	Frequenz	Hz					
	Spannung	V					
Kältemittel		R-134a					
Speicher	Gehäuse Farbe	(3)					
	Material	(3)					
	Abmessung Gerät	Höhe	mm		1.607		
	Durchmesser	mm					
	Einsatzbereich	Wasserseitig	Min. °C	10			
			Max. °C	62			
	Standby Verluste	W		63		71	
	Speicherinhalt	L	192	192	250		
	Wärmetauscherfläche Solar-WT	m²	-	0,72	-	0,72	
	Spannungsversorgung	Phase / el. Leistung E-Heizer	W				
Frequenz	Frequenz	Hz					
	Spannung	V					

(1) Quelltemperatur = 7°C, Umgebungstemperatur Speicher = 20°C, Aufheizung von 10°C bis 53°C (nach UNI EN 16147-2017).
 (2) Quelltemperatur = 14°C, Umgebungstemperatur Speicher = 20°C, Aufheizung von 10°C bis 53°C (nach UNI EN 16147-2017).
 (3) Daten lagen beim Druck noch nicht vor
 (4) noch nicht bestätigte Vorabdaten! Daten immer aus aktuellem Datenbuch nehmen.
 Technische Daten entnehmen Sie bitte generell immer den aktuellen Datenbücher auf my.daikin.at

4.1 Abmessungsdaten



Abb. 4



Abb. 5

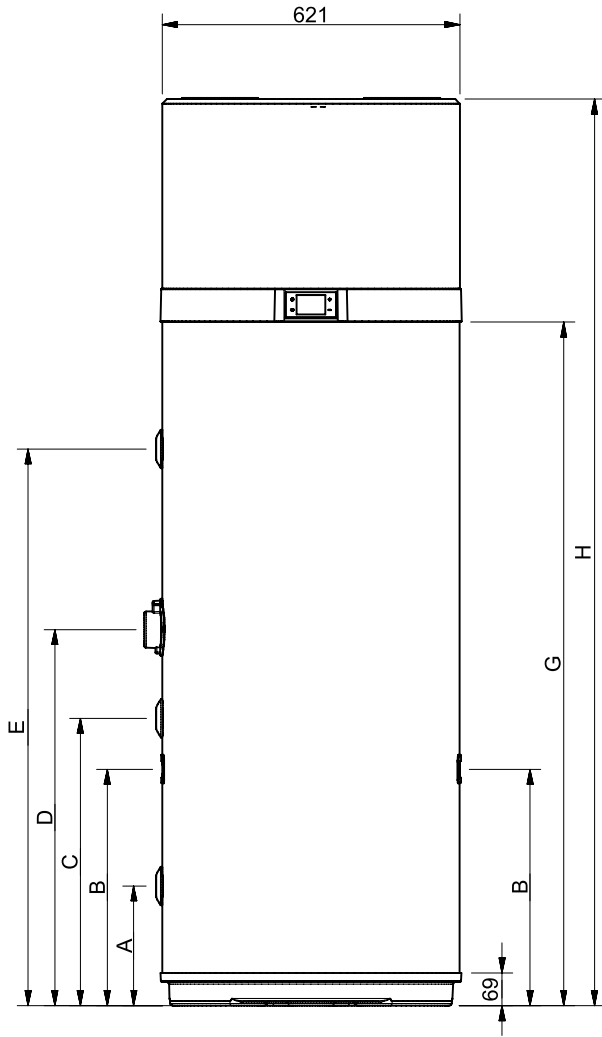

Abb. 6

MODELL	Ø	EKHHE200PCV37	EKHHE260PCV37	EKHHE200CV37	EKHHE260CV37	UM
A	1"G	250	250	250	250	mm
B	-	490	493	/	/	mm
C	1/2"G	600	600	600	600	mm
D	-	705	785	705	785	mm
E	1"G	876,5	1162	876,5	1162	mm
G	-	1142	1427	1142	1427	mm
H	-	1607	1892	1607	1892	mm
I	3/4"G	250	250	/	/	mm
L	3/4"G	599	600	/	/	mm
M	3/4"G	705	735	705	735	mm
N	3/4"G	877	1162	877	1162	mm
O*	1/2"G	976	1261	976	1261	mm
P	-	1073	1358	1073	1358	mm

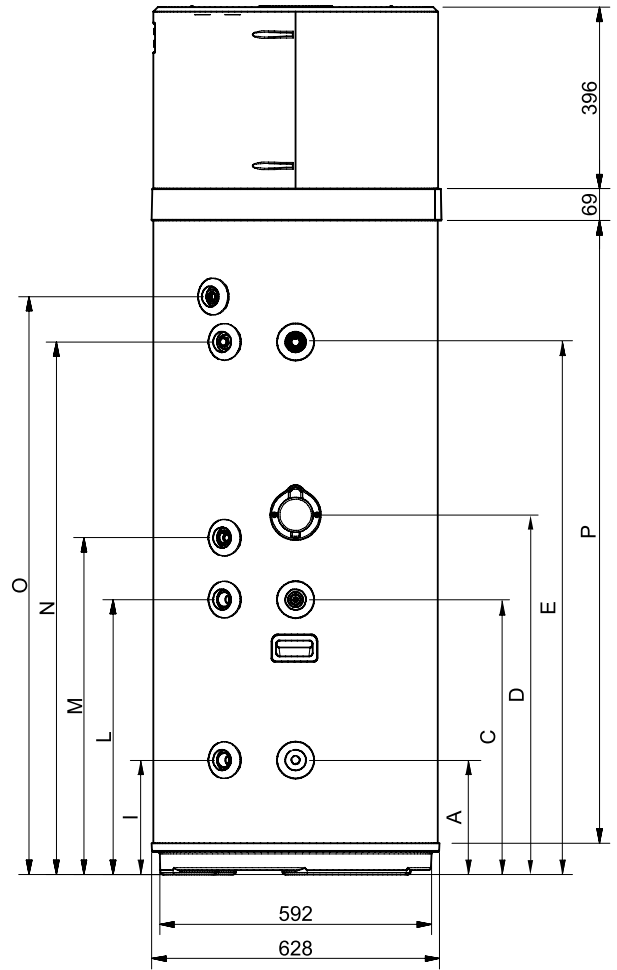
*O - Auslassanschluss im Kunststoffmaterial

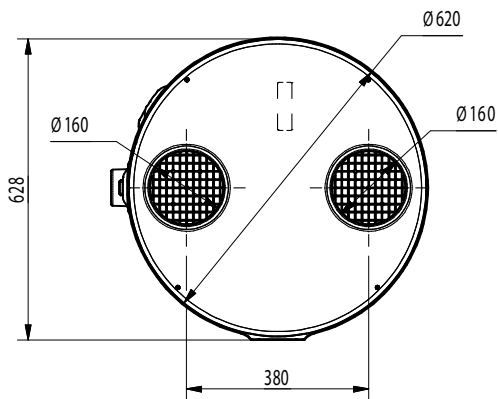

Daikin Sanicube und Daikin HybridCube



- › Kunststoff-Wärmespeicher mit Edelstahl-Wellrohr-Wärmetauscher
- › Speichervolumen 300 bzw. 500 Liter (bitte beachten Sie die technischen Daten)
- › Einfache Einbringung durch kompakte Maße (500l Version nur 79x79cm inkl. Isoilierung)
- › Optimale Wasserhygiene
- › Version mit Solar-Wärmetauscher für Drucksolarkombination
- › Versionen mit mehreren Wärmetauschern möglich

Energieeffizienzklasse Übersicht



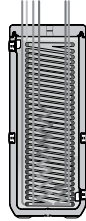
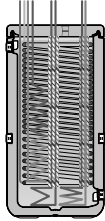
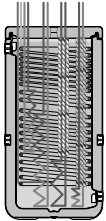

Mit Solarwärmetauscher (Speicher mit P am Schluss)

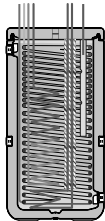
Typ	HYC 343/19/0-P	HYC 544/32/0-P	SCS 538/16/16-P
Bestell-Nr.	EKHWP300PB	EKHWP500PB	EKHWCB500PB
			
Energieeffizienzklasse	B	B	B

Ohne Solarwärmetauscher

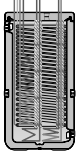
Typ	HYC 343/19/0-DB	HYC 544/32/0-DB
Bestell-Nr.	EKHWP300B	EKHWP500B
		
Energieeffizienzklasse	B	B

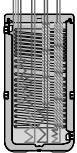

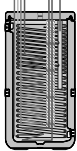
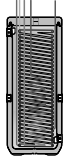
	Typ	Bestell-Nr.	Preis €
 <p>HybridCube HYC 343/19/0-P – Energiespeicher Leistungsstarker 300 Liter Energiespeicher zur Warmwasserbereitung. Maße (B x T x H) 595 x 615 x 1.646 mm, Gewicht 64 kg Mit Solarwärmetauscher</p>	HYC 343/19/0-P 	EKHWP300PB	2.361,-
 <p>HybridCube HYC 544/32/0-P – Energiespeicher Leistungsstarker 500 Liter Schichtspeicher zur Warmwasserbereitung und Heizungsunterstützung. Maße (B x T x H) 790 x 790 x 1.658 mm, Gewicht 98 kg Mit Solarwärmetauscher</p>	HYC 544/32/0-P 	EKHWP500PB	2.868,-
 <p>Sanicube Solaris SCS 538/16/16-P¹⁾ Leistungsstarker 500 Liter Schichtspeicher zur Warmwasserbereitung und Heizungsunterstützung und für Bivalenzbetrieb mit zusätzlichem Wärmeerzeuger. Maße (B x T x H) 790 x 790 x 1.658 mm, Gewicht 99 kg Mit Solarwärmetauscher und zusätzlichem Ladewärmetauscher</p>	SCS 538/16/16-P 	EKHWCB500PB	3.267,-
 <p>HybridCube HYC 544/32/0-DB - Energiespeicher Leistungsstarker 500 Liter Schichtspeicher zur Warmwasserbereitung und Heizungsunterstützung. Maße (B x T x H) 790 x 790 x 1.658 mm, Gewicht 93 kg</p>	HYC 544/32/0-DB	EKHWP500B	2.610,-
 <p>HybridCube HYC 343/19/0-DB - Energiespeicher Leistungsstarker 300 Liter Energiespeicher zur Warmwasserbereitung. Maße (B x T x H) 595 x 615 x 1.646 mm, Gewicht 59 kg</p>	HYC 343/19/0-DB	EKHWP300B	2.098,-











Weitere Speicher auf Anfrage.

¹⁾ Auf Anfrage.

Achtung: Bitte bestellen Sie bei Bedarf zur Entleerung der Speicher den Anschlusswinkel SCS/HYC separat.

Hinweis: Zur Vermeidung von Schwerkraftzirkulation in am Speicher angeschlossenen Wasserkreisläufen wird der Einbau von Zirkulationsbremsen (z.B. Typ SKB) empfohlen. Bei Bedarf bitte separat bestellen.

Zubehör für Wärmespeicher

		Typ	Bestell-Nr.	Preis €
	Elektroheizstab 240 V Leistung 2 kW mit integriertem Temperaturregler 30 – 78 °C und Temperaturbegrenzer 95 °C, Heizstablänge 1,10m; Kabellänge 2m Ersetzt EHS/500/1 (165131)	EKBU2C	EKBU2C	578,-
	Elektroheizstab 400 V Leistung 2–6 kW mit integriertem Temperaturregler 30 – 78 °C und Temperaturbegrenzer 95 °C, Heizstablänge 1,10m; Kabellänge 2m Ersetzt EHS/500/5 (165135) und EHS/500/6 (165136)	EKBU6C	EKBU6C	795,-
	Zirkulationslanze Zur energetisch optimierten Einbindung der Brauchwasserzirkulation in den Warmwasseranschluss des Daikin Hygienespeichers	ZKL	165113	178,-
	Thermostatmischer als Verbrühschutz Thermische Sicherheitseinrichtung für die Brauchwasserleitung. Einstellbereich: 35 – 60 °C	VTA32	156015	118,-
	Verschraubungs-Set 1" Für den Anschluss des Verbrühschutzes VTA32		156016	48,-
	Anschlusswinkel SCS/HYC Der optionale Anschlusswinkel ermöglicht das einfache Befüllen des Speichers über den Füll- und Entleeranschluss des Speichers (Gewindeanschluss 1" IG)	AW BAS	165210	59,-
	KFE Befüllanschluss Für RPS3 und Speicher ab 2013, zum einfachen Befüllen und Entleeren über den KFE-Anschlusshahn	KFE BA	165215	42,-
	Zirkulationsbremsen Zur Vermeidung von Schwerkraft-Zirkulationen in am Speicher angeschlossenen Wasserkreisläufen, 2 Stück, geeignet bis 95 °C, zum Einbau in alle speicherseitigen Wärmetauscher-Anschlüsse außer Drucksolar-Wärmetauscher.	SKB	165070	17,-
	Rücklauftemperaturbegrenzung Thermische Rücklauftemperaturbegrenzung mit max. 55 °C. Erforderliches Bauteil beim Anschluss einer Solaranlage, Holzkessel, ... RLB 300 mit 1 1/4" AG und Kvs 9	RLB 300	140115	186,-
	Anschlussset nur Heizen für Montage auf Daikin EKHWP500(P)B Warmwasserspeicher. Beinhaltet ein Stück 3-Wege Umschaltventile, Anschlusskabel, Verbindungsstücke und Speicherfühler. Heizstab EKBH3SD separat bestellen.	EKEPRHLT5H	EKEPRHLT5H	359,-
	Anschlussset Heizen&Kühlen für Montage auf Daikin EKHWP500(P)B Warmwasserspeicher. Beinhaltet zwei Stück 3-Wege Umschaltventile, Anschlusskabel, Verbindungsstücke und Speicherfühler. Heizstab EKBH3SD separat bestellen.	EKEPRHLT5X	EKEPRHLT5X	497,-

Technische Daten Wärme- und Solarspeicher Daikin Sanicube und Daikin HybridCube

HybridCube (Speicher für Kessel ohne Solar)

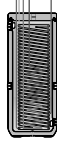
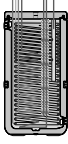
Ohne Solar	
300 Liter	500 Liter
HYC 343/19/0-DB	HYC 544/32/0-DB
EKHWP300B	EKHWP500B
	

Grunddaten			
Speicherinhalt gesamt	Liter	300	500
Leergewicht	kg	59	93
Gesamtgewicht gefüllt	kg	359	593
Abmessungen (B x T x H)	mm	595 x 615 x 1.646	790 x 790 x 1.658
Kippmaß	cm	163	167
Max. zul. Speicherwassertemperatur	°C	85	85
Bereitschaftswärmeaufwand bei 60 °C Speichertemp.	kWh / 24h	1,3	1,4
Trinkwassererwärmung			
Trinkwasserinhalt	Liter	27,9	27,9
Maximaler Betriebsdruck	bar	6	6
Werkstoff des Trinkwasserwärmetauschers		Edelstahl	Edelstahl
Oberfläche Trinkwasserwärmetauscher	m ²	5,8	6
Speicherlade-Wärmetauscher (Edelstahl)			
Wasserinhalt Wärmetauscher	Liter	13,2	18,5
Oberfläche Ladewärmetauscher	m ²	2,7	3,8
Speicherlade-Wärmetauscher 2 (Edelstahl)			
Wasserinhalt Wärmetauscher	Liter	-	-
Oberfläche Ladewärmetauscher	m ²	-	-
Drucksolar Wärmetauscher (Edelstahl)			
Wasserinhalt Wärmetauscher	Liter	-	-
Oberfläche Ladewärmetauscher	m ²	-	-
Solare Heizungsunterstützung Wärmetauscher (Edelstahl)			
Wasserinhalt Wärmetauscher	Liter	-	2,3
Oberfläche Ladewärmetauscher	m ²	-	0,5
Wärmetechnische Leistungsdaten Sanicube			
Leistungskennzahl N_L nach DIN 4708 ¹⁾		-	-
Dauerleistung Q_D nach DIN 4708	kWh / 24 h	-	-
Max. Zapfrate für die Dauer von 10 min. mit 35 kW bei ($T_{KW}=10\text{ °C}/T_{WW}=40\text{ °C}/T_{SP}=60\text{ °C}$)	l / min	-	-
Warmwassermenge ohne Nachheizen bei 15 l / min. Zapfrate ($T_{KW}=10\text{ °C}/T_{WW}=40\text{ °C}/T_{SP}=60\text{ °C}$)	Liter	-	-
Warmwassermenge mit Nachheizen bei einer Leistung von 20 kW und 15 l / min. Zapfrate ($T_{KW}=10\text{ °C}/T_{WW}=40\text{ °C}/T_{SP}=60\text{ °C}$)	Liter	-	-
SKurzzeitwassermenge in 10 min.	Liter	-	-
Wärmetechnische Leistungsdaten HybridCube			
Warmwassermenge ohne Nachheizen bei 8 l / min / 12 l / min Zapfrate ($T_{KW}=10\text{ °C}/T_{WW}=40\text{ °C}/T_{SP}=50\text{ °C}$)	Liter	184 / 153	364 / 318 (328 / 276)**
Warmwassermenge ohne Nachheizen bei 8 l / min / 12 l / min Zapfrate ($T_{KW}=10\text{ °C}/T_{WW}=40\text{ °C}/T_{SP}=60\text{ °C}$)	Liter	282 / 252	540 / 494
Warmwassermenge ohne Nachheizen bei 8 l / min / 12 l / min Zapfrate ($T_{KW}=10\text{ °C}/T_{WW}=40\text{ °C}/T_{SP}=65\text{ °C}$)	Liter	352 / 321	612 / 564
Wiederaufheizzeit Zapfmenge 140 l -> 5820 Wh (Badewannenzapfung)	min.	45 (Daikin Altherma LT 008)	25 (Daikin Altherma LT 016)
Wiederaufheizzeit Zapfmenge 90 l -> 3660 Wh (Duschzapfung)	min.	30 (Daikin Altherma LT 008)	17 (Daikin Altherma LT 016)
Rohranschlüsse			
Kalt- und Warmwasser	Zoll	1" AG	1" AG
Heizung Vor- und Rücklauf	Zoll	1" IG/ 1" AG	1" IG/ 1" AG
Solare Heizungsunterstützung	Zoll	-	1" AG
Anschluss Drain-Back	Zoll	1" AG	1" AG
Anschluss Drucksolar	Zoll	-	-

* Mit Speicherlade-Wärmetauscher komplett durchgeladen

1) bei Nachladung mit 35 kW; 80 °C Vorlauftemperatur, 65 °C Speichertemperatur, 45 °C Warmwassertemperatur, 45 °C Warmwassertemperatur und 10 °C Kaltwassertemperatur
Wiederaufheizzeit = Der benötigte Zeitraum, um den Wärmespeicher nach Entladung einer bestimmten WW-Menge wieder auf die Speichertemperatur von 50 °C aufzuheizen.

** Speicher nur mit Wärmepumpe ohne Heizstab beladen

1) bei Nachladung mit 35 kW; 80 °C Vorlauftemperatur, 65 °C Speichertemperatur, 45 °C Warmwassertemperatur, 45 °C Warmwassertemperatur und 10 °C Kaltwassertemperatur
Wiederaufheizzeit = Der benötigte Zeitraum, um den Wärmespeicher nach Entladung einer bestimmten WW-Menge wieder auf die Speichertemperatur von 50 °C aufzuheizen.

Technische Daten Wärme- und Solarspeicher Daikin Sanicube und Daikin HybridCube

HybridCube (Speicher für Kessel mit Solar)

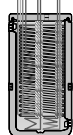
Drucksolar	
300 Liter	500 Liter
HYC 343/19/0-P	HYC 544/32/0-P
EKHWP300PB	EKHWP500PB
	

Grunddaten			
Speicherinhalt gesamt	Liter	300	500
Leergewicht	kg	64	98
Gesamtgewicht gefüllt	kg	364	598
Abmessungen (B x T x H)	mm	595 x 615 x 1.646	790 x 790 x 1.658
Kippmaß	cm	170	167
Max. zul. Speicherwassertemperatur	°C	85	85
Bereitschaftswärmeaufwand bei 60 °C Speichertemp.	kWh/24h	1,3	1,4
Trinkwassererwärmung			
Trinkwasserinhalt	Liter	27,9	29
Maximaler Betriebsdruck	bar	6	6
Werkstoff des Trinkwasserwärmetauschers		Edelstahl	Edelstahl
Oberfläche Trinkwasserwärmetauscher	m ²	5,8	5,8
Speicherlade-Wärmetauscher (Edelstahl)			
Wasserinhalt Wärmetauscher	Liter	13,2	18,5
Oberfläche Ladewärmetauscher	m ²	2,7	3,8
Speicherlade-Wärmetauscher 2 (Edelstahl)			
Wasserinhalt Wärmetauscher	Liter	-	-
Oberfläche Ladewärmetauscher	m ²	-	-
Drucksolar Wärmetauscher (Edelstahl)			
Wasserinhalt Wärmetauscher	Liter	4,2	12,5
Oberfläche Ladewärmetauscher	m ²	0,8	1,7
Solare Heizungsunterstützung Wärmetauscher (Edelstahl)			
Wasserinhalt Wärmetauscher	Liter	-	2,3
Oberfläche Ladewärmetauscher	m ²	-	0,5
Wärmetechnische Leistungsdaten Sanicube			
Leistungskennzahl N _L nach DIN 4708 ¹⁾		-	-
Dauerleistung Q _D nach DIN 4708	kWh/24 h	-	-
Max. Zapfrate für die Dauer von 10 min. mit 35 kW bei (T _{KW} = 10 °C/T _{WW} = 40 °C/T _{SP} =60 °C)	l/min	-	-
Warmwassermenge ohne Nachheizen bei 15 l/min. Zapfrate (T _{KW} = 10 °C/T _{WW} =40°C/T _{SP} =60 °C)	Liter	-	-
Warmwassermenge mit Nachheizen bei einer Leistung von 20 kW und 15 l/min. Zapfrate (T _{KW} = 10 °C/T _{WW} = 40 °C/T _{SP} =60 °C)	Liter	-	-
SKurzzeitwassermenge in 10 min.	Liter	-	-
Wärmetechnische Leistungsdaten HybridCube			
Warmwassermenge ohne Nachheizen bei 8 l/min/12 l/min Zapfrate (T _{KW} = 10 °C/T _{WW} = 40 °C/T _{SP} =50 °C)	Liter	184 / 153	324 / 282 (288 / 240)**
Warmwassermenge ohne Nachheizen bei 8 l/min/12 l/min Zapfrate (T _{KW} = 10 °C/T _{WW} = 40 °C/T _{SP} =60 °C)	Liter	282 / 252	492 / 444
Warmwassermenge ohne Nachheizen bei 8 l/min/12 l/min Zapfrate (T _{KW} = 10 °C/T _{WW} = 40 °C/T _{SP} =65 °C)	Liter	352 / 321	560 / 516
Wiederaufheizzeit Zapfmenge 140 l -> 5820 Wh (Badewannenanzapfung)	min.	45 (Daikin Altherma LT 008)	25 (Daikin Altherma LT 016)
Wiederaufheizzeit Zapfmenge 90 l -> 3660 Wh (Duschzapfung)	min.	30 (Daikin Altherma LT 008)	17 (Daikin Altherma LT 016)
Rohranschlüsse			
Kalt- und Warmwasser	Zoll	1" AG	1" AG
Heizung Vor- und Rücklauf	Zoll	1" IG/ 1" AG	1" IG/ 1" AG
Solare Heizungsunterstützung	Zoll	-	1" IG
Anschluss Drain-Back	Zoll	-	-
Anschluss Drucksolar	Zoll	3/4" IG und 1" AG	3/4" IG und 1" AG

* Mit Speicherlade-Wärmetauscher komplett durchgeladen

1) bei Nachladung mit 35 kW; 80 °C Vorlauftemperatur, 65 °C Speichertemperatur, 45 °C Warmwassertemperatur, 45 °C Warmwassertemperatur und 10 °C Kaltwassertemperatur Wiederaufheizzeit = Der benötigte Zeitraum, um den Wärmespeicher nach Entladung einer bestimmten; WW-Menge wieder auf die Speichertemperatur von 50 °C aufzuheizen.

** Speicher nur mit Wärmepumpe ohne Heizstab beladen

1) bei Nachladung mit 35 kW; 80 °C Vorlauftemperatur, 65 °C Speichertemperatur, 45 °C Warmwassertemperatur, 45 °C Warmwassertemperatur und 10 °C Kaltwassertemperatur Wiederaufheizzeit = Der benötigte Zeitraum, um den Wärmespeicher nach Entladung einer bestimmten WW-Menge wieder auf die Speichertemperatur von 50°C aufzuheizen.

Technische Daten Wärme- und Solarspeicher Daikin Sanicube

Sanicube Solaris
(Speicher für Kessel mit Solar)

Drucksolar und Zusatzwärmetauscher

500 Liter

SCS 538/16/16-P

EKHWCB500PB



Grunddaten		
Speicherinhalt gesamt	Liter	500
Leergewicht	kg	99
Gesamtgewicht gefüllt	kg	599
Abmessungen (BxTxH)	mm	790 x 790 x 1.658
Kippmaß	cm	167
Max. zul. Speicherwassertemperatur	°C	85
Bereitschaftswärmeaufwand bei 60 °C Speichertemp.	kWh/24h	1,4
Trinkwassererwärmung		
Trinkwasserinhalt	Liter	24,5
Maximaler Betriebsdruck	bar	6
Werkstoff des Trinkwasserwärmetauschers		Edelstahl
Oberfläche Trinkwasserwärmetauscher	m ²	5
Speicherlade-Wärmetauscher (Edelstahl)		
Wasserinhalt Wärmetauscher	Liter	10,5
Oberfläche Ladewärmetauscher	m ²	2,1
Speicherlade-Wärmetauscher 2 (Edelstahl)		
Wasserinhalt Wärmetauscher	Liter	11,3
Oberfläche Ladewärmetauscher	m ²	2,3
Drucksolar Wärmetauscher (Edelstahl)		
Wasserinhalt Wärmetauscher	Liter	12,5
Oberfläche Ladewärmetauscher	m ²	1,7
Solare Heizungsunterstützung Wärmetauscher (Edelstahl)		
Wasserinhalt Wärmetauscher	Liter	3,2
Oberfläche Ladewärmetauscher	m ²	0,4
Wärmetechnische Leistungsdaten Sanicube		
Leistungskennzahl N_L nach DIN 4708 ¹⁾		2,5
Dauerleistung Q_D nach DIN 4708	kWh/24 h	45
Max. Zapfrate für die Dauer von 10 min. mit 35 kW bei ($T_{KW}=10\text{ °C}/T_{WW}=40\text{ °C}/T_{SP}=60\text{ °C}$)	l/min	24
Warmwassermenge ohne Nachheizen bei 15 l/min. Zapfrate ($T_{KW}=10\text{ °C}/T_{WW}=40\text{ °C}/T_{SP}=60\text{ °C}$)	Liter	230 (405)*
Warmwassermenge mit Nachheizen bei einer Leistung von 20 kW und 15 l/min. Zapfrate ($T_{KW}=10\text{ °C}/T_{WW}=40\text{ °C}/T_{SP}=60\text{ °C}$)	Liter	500 (858)*
Kurzzeitwassermenge in 10 min.	Liter	240
Wärmetechnische Leistungsdaten HybridCube		
Warmwassermenge ohne Nachheizen bei 8 l/min / 12 l/min Zapfrate ($T_{KW}=10\text{ °C}/T_{WW}=40\text{ °C}/T_{SP}=50\text{ °C}$)	Liter	-
Warmwassermenge ohne Nachheizen bei 8 l/min / 12 l/min Zapfrate ($T_{KW}=10\text{ °C}/T_{WW}=40\text{ °C}/T_{SP}=60\text{ °C}$)	Liter	-
Warmwassermenge ohne Nachheizen bei 8 l/min / 12 l/min Zapfrate ($T_{KW}=10\text{ °C}/T_{WW}=40\text{ °C}/T_{SP}=65\text{ °C}$)	Liter	-
Wiederaufheizzeit Zapfmenge 140 l -> 5820 Wh (Badewannenzapfung)	min.	-
Wiederaufheizzeit Zapfmenge 90 l -> 3660 Wh (Duschzapfung)	min.	-
Rohranschlüsse		
Kalt- und Warmwasser	Zoll	1" AG
Heizung Vor- und Rücklauf	Zoll	1" AG
Solare Heizungsunterstützung	Zoll	1" AG
Anschluss Drain-Back	Zoll	-
Anschluss Drucksolar	Zoll	3/4" IG und 1" AG

Warmwasserspeicher EKHWS-D

Warmwasserspeichersets für Daikin Altherma 3 wandmontiert

(inkl. Speicher, Zusatzheizung, Schutz/Sicherungen für BH, Speichersensor + 12 m Anschlusskabel, Dreiwegenventil + Motor)

	Bestell-Nr.	Preis €
	Edelstahl-Warmwasserspeicher 200 l inkl. 3 kW Zusatzheizung 1 ~ 230 V, Höhe 1.283 mm, Durchmesser 600 mm	EKHWS200D3V3 1.904,-
	Edelstahl-Warmwasserspeicher 250 l inkl. 3 kW Zusatzheizung 1 ~ 230 V, Höhe 1.553 mm, Durchmesser 600 mm	EKHWS250D3V3 1.989,-
	Edelstahl-Warmwasserspeicher 300 l inkl. 3 kW Zusatzheizung 1 ~ 230 V, Höhe 1.763 mm, Durchmesser 600 mm	EKHWS300D3V3 2.079,-

Zubehör		EKHWS200D3V3	EKHWS250D3V3	EKHWS300D3V3
Gehäuse	Farbe	neutral Weiß		
	Material	Epoxidbeschichteter Stahl		
Abmessung	Gerät			
	Breite	595		
	Tiefe	595		
Gewicht	Gerät			
	Leer	53	58	63
Speicher	Wasservolumen	200	250	300
	Material	Edelstahl (DIN 1.4521)		
	Maximale Wassertemperatur	85		
	Bereitschaftsverluste	1,32	1,44	1,63
	Energieeffizienzklasse	B		
	Wärmeverlust	55	60	68
	Speichervolumen	192	242	292
Wärmetauscher	Anzahl	1		
	Material	Edelstahl EN 14521		
	Oberfläche	1,8		
E-Heizstab	Leistung	3		
Stromversorgung	Phase/Frequenz/Spannung	1~/50/230		

*Info: die Blauen Felder beinhalten vorläufige Vorabdaten



Genießen Sie ultimativen Komfort in Ihrem Zuhause, bei jedem Wetter draußen

Bei extremer Kälte wünschen Sie sich auf jeden Fall eine verlässliche Heizung

Alles gefriert, nur Nepura nicht

Nepura ist speziell auf das Heizen bei kältestem Winterwetter ausgelegt.

Diese Luft-Luft-Wärmepumpe liefert selbst bei Außentemperaturen von bis zu -30 °C ausreichend Wärme und eignet sich somit perfekt für die Klimabedingungen Skandinaviens.

Dies wird erreicht durch:

- › Volle Bodenplatte: leichteres Anheben und besseres Abfließen des Kondensats beim Abtauen
- › Kondensatwanneheizung: schnelles Abtauen, und nur bei Bedarf aktiviert
- › **NEU** OPTION: Kondensatschlauchheizung: Anschluss an die dafür vorgesehene Klemmleiste an der Platine des Außengeräts

NEU Witterungsabhängige Kompensationsregelung

Die Wärmepumpe Nepura reagiert auf sinkende Außentemperaturen automatisch und hält die Räume stets auf der gewünschten Temperatur – so bleibt Ihr Zuhause zu jeder Zeit gemütlich warm.

Diese Funktion wird bei Temperaturen unter 7 °C aktiviert und kann auf 4 Wirkstufen der Kompensation eingestellt werden.

Realisierbar mit Wandgeräten Perfera FTXTM.

NEU Design, das für sich selbst spricht

Daikin Emura ist die perfekte Balance aus Form und Funktion. Sein Design spricht für sich. Das Gerät ist eine Augenweide und setzt einen klaren Fokus auf Komfort und Benutzererfahrung, um Ihr Wohlbefinden zu Hause zu verbessern.





Das Kamin-Szenario

Räume mit einem Kamin oder einer anderen Wärmequelle sind tendenziell wärmer.

Sobald eine zweite Wärmequelle den Raum auf die gewünschte Temperatur gebracht hat, wird automatisch die Funktion „Feuerstellen-Logik“ aktiviert. Das Innengerät stellt den Heizbetrieb ein, schaltet jedoch nicht den Ventilator aus, damit die warme Luft gleichmäßig im Raum verteilt wird. Der Luftvolumenstrom wird anhand der Differenz zwischen gewünschter und tatsächlicher Raumtemperatur geregelt.

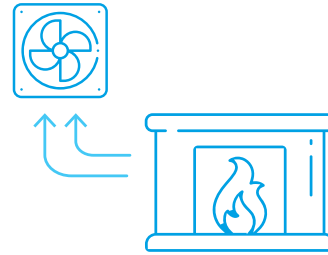

Gemessene Raumtemperatur \geq Solltemperatur = Thermostat-AUS, Anpassung Ventilatorzahl in Abhängigkeit von ΔT

Realisierbar mit Daikin Emura, Stylish und Perfera Wandgerät.



Der Coanda-Effekt

Durch den **Coanda-Effekt** wird der Luftstrom für höchsten Komfort optimiert. Durch die spezielle Gestaltung der Lamellen ergeben sich ein stärker gebündelter Luftstrom und daraus wiederum eine günstigere Temperaturverteilung über den gesamten Raum hinweg.

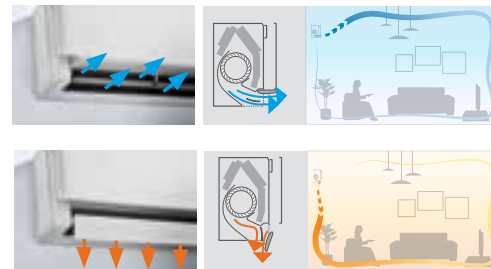

Erhältlich in den Ausführungen Heizen und Kühlen für Daikin Emura und Stylish.



Besonders leise im Betrieb

Daikin Emura und Stylish sind mit einem **speziell gestalteten Ventilator** mit weiter optimiertem Luftstrom ausgestattet. Dadurch sinken Energieverbrauch und Schallpegel. Im Ergebnis dieser Neugestaltung stehen Reduzierung und Zerstreung von Schallemissionen.

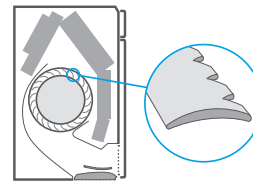

Intelligenter Wärmesensor

Der intelligente Wärmesensor erkennt die Temperatur im Raum. Auf Basis dieser Messwerte verteilt das Gerät die Luft gleichmäßig im Raum und schaltet dann auf ein Luftstrommuster um, das in zu kühle bzw. zu warme Bereiche entsprechend erwärmte bzw. gekühlte Luft leitet.

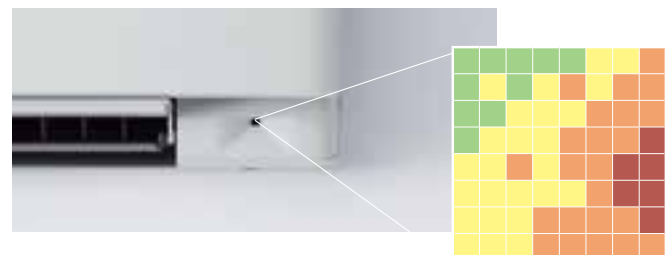

Realisierbar mit Daikin Emura und Stylish.



Luftstrom in zwei Richtungen

Unser Truhengerät FVXTM sorgt, dank seines Luftstroms in zwei Richtungen, für gemächlichen Heizkomfort. Weitreichende Luftströme sowohl nach oben als auch nach unten ergeben eine gleichmäßige Verteilung der klimatisierten Luft im Raum.

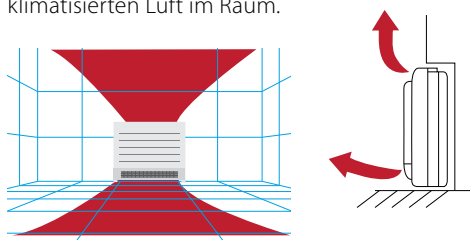

Auch in der Heizsaison bleiben Ihre Füße warm, und es gibt keine Temperaturunterschiede im Raum. Dadurch ist stets höchster Komfort gegeben.

BLUEEVOLUTION

Typ	Modell	Produktname	25	30	35	40
NEU Wandgeräte	Daikin Emura: Design, das für sich selbst spricht, selbst bei Außentemperaturen von bis zu -30 °C	FTXTJ-AW/B		A+++ (nur Mono)		
Wandgerät	Stylish: Innovation trifft Kreativität, selbst bei Außentemperaturen bis zu -30 °C	FTXTA-CW/B		A+++ (nur Mono)		
Wandgerät	Perfera: Unauffälliges, modernes Design für optimale Effizienz und optimalen Komfort dank Sensor zur Bewegungserkennung in 2 Bereichen	FTXTM-S		A+++ (nur Mono)		A+++ (nur Mono)
Truhengerät	Design-Truhengerät für optimalen Wärmekomfort dank einzigartiger Heizeigenschaften	FVXTM-A	*	A+++ (nur Mono)		

* Raumheizen – durchschnittliches Klima

Truhengerät

Design-Truhengerät für optimalen Heizkomfort bis -30 °C dank einzigartiger Heizfunktionen

- › Heizleistung auch bei niedrigen Umgebungstemperaturen bis zu -30 °C garantiert
- › Bei aktivierter Funktion „Heiz-Boost“ wird Ihr Zuhause nach dem Einschalten blitzschnell auf wohlige Temperatur gebracht
- › Bei aktivierter Funktion „erwärmen des Fußbodens“ wird die Warmluft aus der Unterseite ausgeblasen, der Fußboden erwärmt und eine optimale Konvektion wird erreicht
- › Funktion „Heizen Plus“ gibt 30 Minuten lang wohlige Strahlungswärme ab
- › Luftauslass in zwei Richtungen ergibt eine bessere Luftverteilung
- › Leise im Betrieb: Schalldruckpegel bis lediglich 19 dB(A)

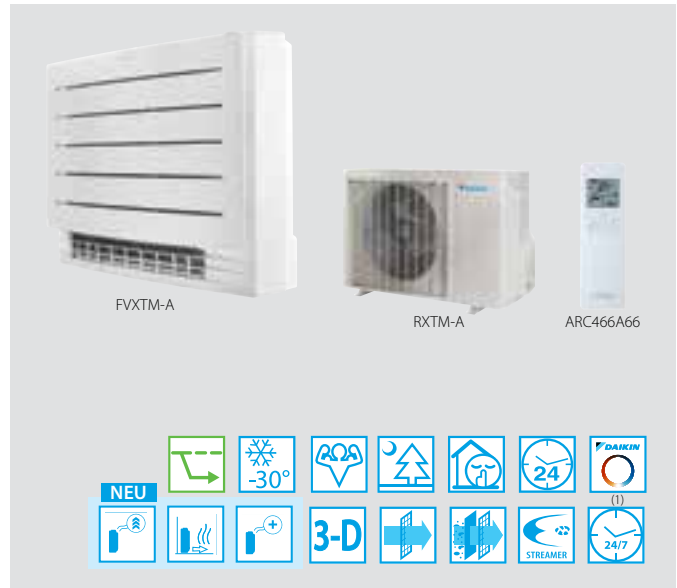

(1) Kompatibilität mit iOS und Android Version vorausgesetzt.

Weitere Einzelheiten und endgültige Informationen erhalten Sie nach dem Scannen oder Anklicken des QR-Codes.



FVXTM-A





RXTM-A

Angaben zur Effizienz		FVXTM-A + RXTM		30A + 30A			
Kühlleistung	Min. / Nom. / Max.				kW	1,2/3,0/4,4	
Heizleistung	Min. / Nom. / Max.				kW	1,2/3,2/6,20	
Leistungsaufnahme	Kühlen	Nom.			kW	0,69	
	Heizen	Nom.			kW	0,72	
Raumkühlen	Energieeffizienzklasse					A**	
	Leistung	Pdesign			kW	3,00	
	SEER						7,50
	Jährlicher Energieverbrauch					kWh/a	140
Raumheizen (durchschnittliches Klima)	Energieeffizienzklasse					A**	
	Leistung	Pdesign			kW	3,00	
	SCOP/A						4,75
	Jährlicher Energieverbrauch					kWh/a	884
Nominale Effizienz	EER					4,35	
	COP					4,45	
	Jährlicher Energieverbrauch					kWh	345
	Richtlinie zu Energieeffizienzklasse Kühlen / Heizen						A/A
Strom – 50 Hz	Max. Amperezahl für Sicherung				A	16	
Innengerät		FVXTM-A		30A			
Abmessungen	Gerät	Höhe x Breite x Tiefe			mm	600x750x238	
Gewicht	Gerät				kg	17	
Luftfilter	Typ					Abnehmbar / Waschbar	
Ventilator	Luftvolumenstrom	Kühlen	Flüsterbetrieb / Niedrig / Mittel / Hoch		m ³ /min	4,0/4,8/6,7/9,0	
		Heizen	Flüsterbetrieb / Niedrig / Mittel / Hoch		m ³ /min	4,0/5,3/6,8/9,4	
Schalleistungspegel	Kühlen				dB(A)	53,0	
	Heizen				dB(A)	53,0	
Schalldruckpegel	Kühlen	Flüsterbetrieb / Niedrig / Hoch			dB(A)	20,0/25,0/39,0	
	Heizen	Flüsterbetrieb / Niedrig / Hoch			dB(A)	19,0/25,0/39,0	
Regelungssysteme	Infrarot-Fernbedienung					ARC466A66	
	Kabel-Fernbedienung					BRC073A1	
Außengerät		RXTM		30A			
Abmessungen	Gerät	Höhe x Breite x Tiefe			mm	605x930x376	
Gewicht	Gerät				kg	42	
Schalleistungspegel	Kühlen				dB(A)	60	
Schalldruckpegel	Kühlen	Nom.			dB(A)	48,0	
	Heizen	Nom.			dB(A)	49,0	
Betriebsbereich	Kühlen	Umgebung Min. bis Max.			°C TK	-10~46	
	Heizen	Umgebung Min. bis Max.			°C FK	-31~18	
Kältemittel	Typ					R-32	
	GWP					675,0	
Rohrleitungsanschlüsse	Füllmenge				kg/CO ₂ -Äq.	0,97/0,66	
	Flüssigkeit	AD			mm	6,35	
	Gas	AD			mm	9,50	
	Leitungslänge AG – IG Max.					m	20
	Zusätzliche Kältemittel-Füllmenge					kg/m	0,02 (für Leitungslänge über 10 m)
	Höhendifferenz IG – AG Max.					m	15,0
Spannungsversorgung	Phase / Frequenz / Spannung				Hz / V	1~/50/220-240	
Strom – 50 Hz	Max. Amperezahl für Sicherung				A	16	





Kühlen: Raumtemp. 27 °C TK, 19 °C FK, Außentemp. 35 °C TK, 24 °C FK, äquivalente Leitungslänge: 5 m | Heizen: Raumtemp. 20 °C TK, Außentemp. 7 °C TK, 6 °C FK, äquivalente Kältemittel-Leitungslänge: 5 m | Elektrische Daten: siehe separate Zeichnung | Enthält fluoridierte Treibhausgase | Betriebsbereich: siehe separate Zeichnung

Perfera Truhengerät - optimiert für Heizen

Perfera Truhengerät - optimiert für Heizen

		Typ / Bestell-Nr.	Preis €
	Perfera Bodengerät optimiert für Heizen 3kW Innengerät Perfera Truhe 3kW	FVXTM30A	1.144,-
	Außengerät Perfera Truhe 3kW	RXTM30A	1.837,-

Zubehör

		Typ / Bestell-Nr.	Preis €
	Lange Wandkonsole (250kg, 660mm lang) zur Montage des Außengerätes an massiven Mauerwerk	K.CWBXL	200,-
	Flexi Profil zur Sockelmontage des Außengerätes Packungsinhalt 2 Stk. Maße (LxBxH): 600x180x100 mm Anwendungsspezifisch bauseitige Federelemente zu verwenden. Schneehöhe beachten!	K.FF600S	119,-
	Kabeladapter S21. Die Perfera Inneneinheit hat keinen S21-Port, da der WLAN-Adapter bereits während der Fertigung montiert wurde. Wird ein S21-Port benötigt, muss der Kabelbaum EKRS21 verwendet werden, Zusätzlich muss die WiFi Controller Schnittstelle deaktiviert werden. Hinweis: Am S21 Steckplatz kann immer nur ein Zubehör eingesteckt werden.	EKRS21	18,-
	Optionale Kabelfernbedienung Anschluss an S21 Ausgang. Es ist kein Temperaturfühler enthalten. Hinweis: W-LAN oder anderes Zubehör ist dann nicht mehr möglich!	BRC073	262,-
	3m Kabel für Kabelfernbedienung BRC073	BRCW901A03	38,-
	8m Kabel für Kabelfernbedienung BRC073	BRCW901A08	56,-
	Modbus Schnittstelle Modbus-Adapter für Split-Innengeräte - bietet eine Kommunikationsschnittstelle zum Modbus Protokoll für 1 Innengerät. Anschluss am S21 Stecker des Innengeräts. Installation außerhalb des Innengeräts.	RTD-RA	309,-

Kältemittelleitungen

Daikin empfiehlt Kältemittelleitungen in Kupfer (diese müssen den gängigen Normen und Richtlinien entsprechen).

Kältemittelleitung Kupfer wärmegeämmt. Die Wärmedämmung der Kältemittelleitung erfüllt die Euroklasse E (Brandverhalten/Baustoffklasse) nach DIN EN 13501-1.

Isolierstärke ca. 8mm; nicht UV-beständig

		Wandstärke	Größe	VPE	Typ / Bestell-Nr.	Preis €
	Kupfer wärmegeämmt	0,8 mm	1 / 4" (6,4)	12 m	143133	76,-
	Kupfer wärmegeämmt	0,8 mm	1 / 4" (6,4)	25 m	143139	159,-
	Kupfer wärmegeämmt	0,8 mm	3 / 8" (9,5)	12 m	143134	109,-
	Kupfer wärmegeämmt	0,8 mm	3 / 8" (9,5)	25 m	143140	222,-

Notwendige Zubehörteile wie Kondensatleitung, Trockensiphon usw. finden Sie im einschlägigen Fachhandel.

FVXTM30A / RXTM30A

Kühlen 50Hz 220-240V

AFR	9,0
BF	0,06

Innenlufttemperatur		Außentemperatur [°C DB]																	
		20			25			30			32			35			40		
[°C WB]	[°C DB]	TC	SHC	PI	TC	SHC	PI	TC	SHC	PI	TC	SHC	PI	TC	SHC	PI	TC	SHC	PI
14	20	3,01	2,39	0,53	2,87	2,35	0,58	2,73	2,33	0,63	2,68	2,33	0,65	2,65	2,32	0,68	2,45	2,33	0,73
16	22	3,15	2,26	0,53	3,01	2,22	0,58	2,87	2,19	0,63	2,82	2,18	0,65	2,79	2,18	0,69	2,59	2,16	0,74
18	25	3,29	2,41	0,54	3,15	2,38	0,59	3,01	2,38	0,64	2,95	2,38	0,66	2,93	2,38	0,69	2,73	2,40	0,74
19	27	3,36	2,65	0,54	3,22	2,66	0,59	3,08	2,69	0,64	3,02	2,71	0,66	3,00	2,72	0,69	2,80	2,80	0,74
22	30	3,57	2,37	0,54	3,43	2,36	0,59	3,29	2,36	0,64	3,23	2,36	0,66	3,21	2,37	0,69	3,01	2,41	0,75
24	32	3,70	2,20	0,54	3,56	2,18	0,60	3,43	2,17	0,65	3,37	2,17	0,67	3,35	2,17	0,70	3,15	2,19	0,75

Heizen 50Hz 220-240V

AFR	9,4
-----	-----

Innenlufttemperatur		Außentemperatur [°C WB]															
		-25		-20		-15		-10		-5		0		6		10	
[°C DB]		TC	PI	TC	PI	TC	PI	TC	PI	TC	PI	TC	PI	TC	PI	TC	PI
15		1,15	0,53	1,48	0,56	1,81	0,58	2,19	0,61	2,57	0,64	2,90	0,67	3,36	0,70	3,61	0,72
20		0,99	0,54	1,32	0,57	1,66	0,60	2,03	0,63	2,41	0,65	2,74	0,68	3,20	0,72	3,45	0,74
22		0,92	0,55	1,25	0,58	1,60	0,60	1,96	0,63	2,34	0,66	2,67	0,69	3,14	0,73	3,38	0,74
24		0,86	0,56	1,19	0,58	1,54	0,61	1,90	0,64	2,28	0,67	2,61	0,69	3,07	0,74	3,32	0,75
25		0,83	0,56	1,16	0,59	1,51	0,61	1,86	0,64	2,25	0,67	2,58	0,70	3,04	0,74	3,29	0,75
27		0,76	0,56	1,09	0,59	1,45	0,62	1,80	0,65	2,18	0,67	2,51	0,70	2,98	0,75	3,22	0,76

Heizleistung bei Nenn-Betriebsfrequenz, gemessen gemäß EN1451

Innenlufttemperatur		Außentemperatur [°C WB]															
		-25		-20		-15		-10		-5		0		6		10	
[°C DB]		TC	PI	TC	PI	TC	PI	TC	PI	TC	PI	TC	PI	TC	PI	TC	PI
20		3,05	2,14	3,80	2,19	4,30	2,25	4,90	2,38	5,24	2,43	5,79	2,50	6,20	2,53	6,31	2,57

** +2 dB(A) im Flüsterbetrieb für Multisplit-Kombination
 * +1 dB(A) im Flüsterbetrieb für RXTM-Kombination

Perfera Truhengerät - optimiert für Heizen

FVXTM-A

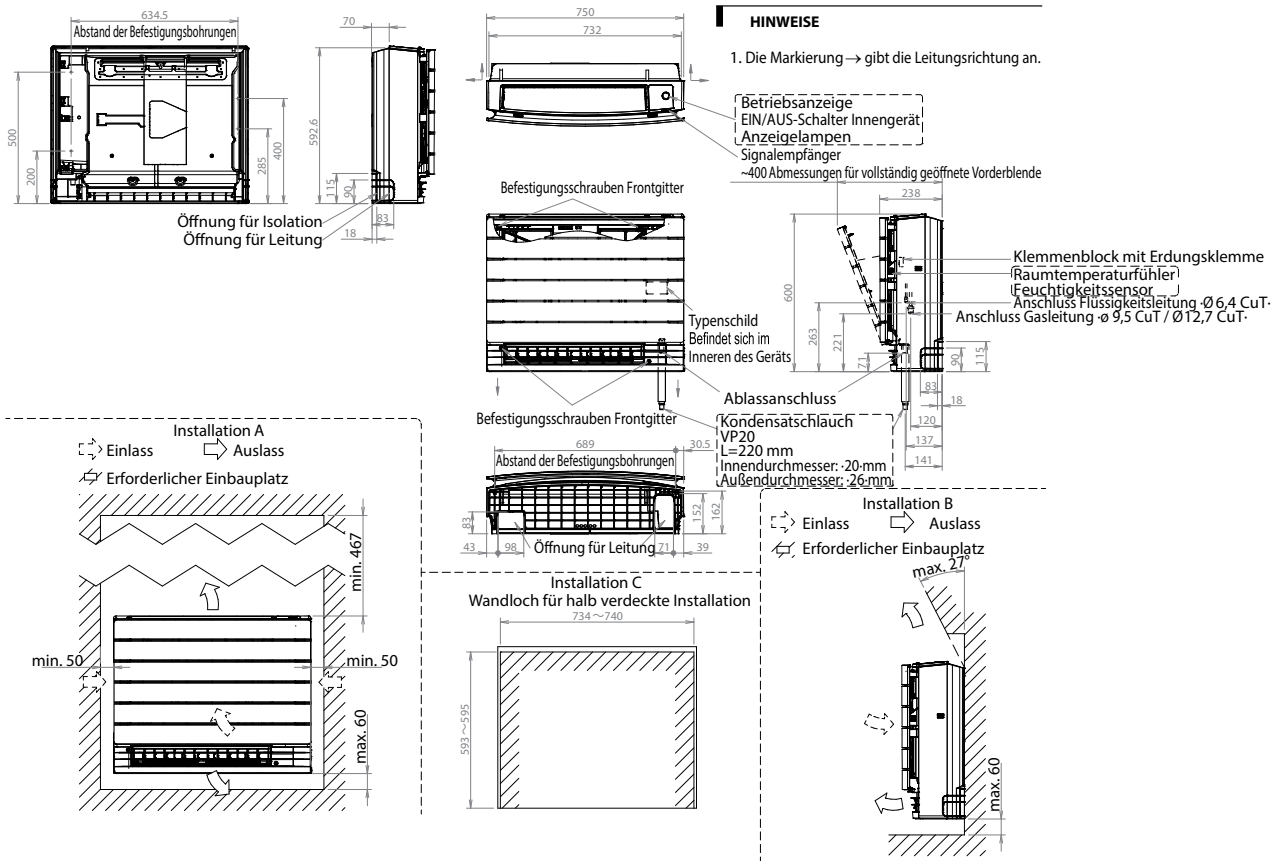

RXTM30A

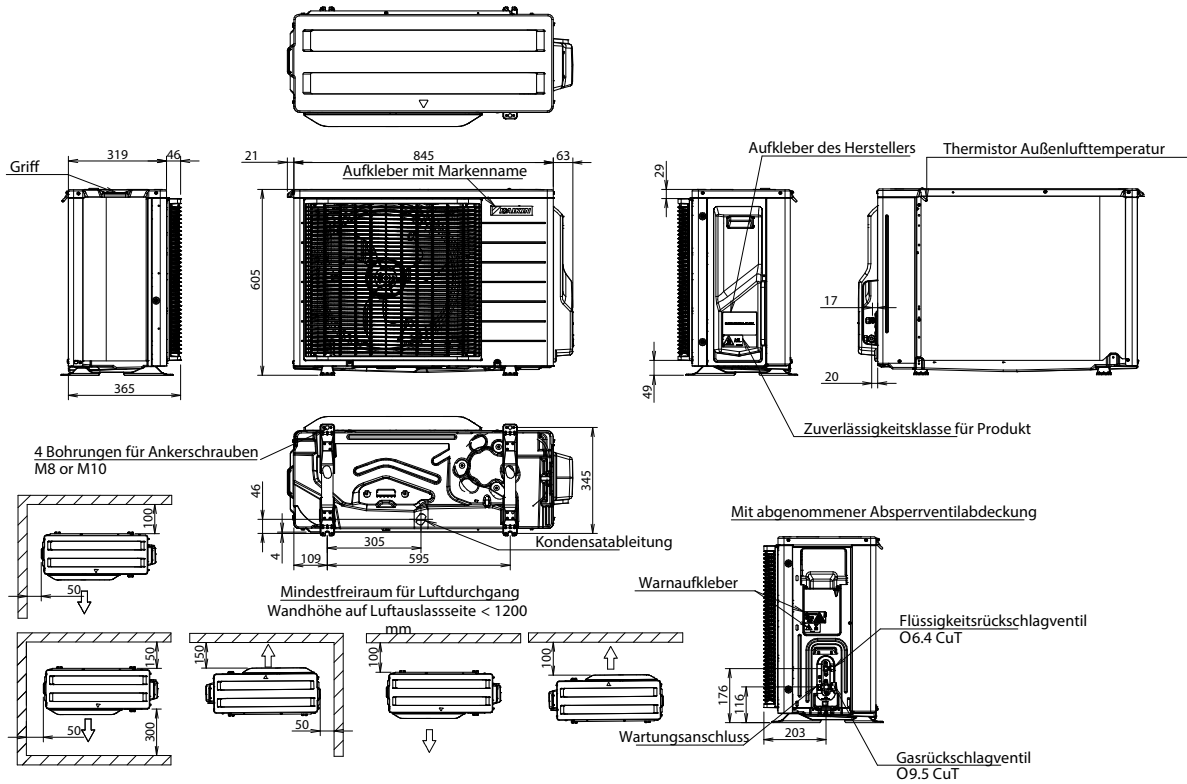

Wandgerät

Innovation trifft Kreativität, selbst bei Auentemperaturen bis zu -30 °C

- › Heizleistung auch bei niedrigen Umgebungstemperaturen bis zu -30 °C garantiert
- › Bei Installation in der Nähe eines Wärmeerzeugers (z. B. Kamin oder Ofen) bleibt der Ventilator auch nach Erreichen der Soll-Temperatur weiter in Betrieb und sorgt so für eine gleichmäßige Temperaturverteilung im gesamten Raum
- › Der intelligente Warmesensor ermittelt die Ist-Raumtemperatur und verteilt die Luft zunächst gleichmäßig über den Raum hinweg. Anschließend sorgt der Raster-Sensor für ein Luftstrommuster, bei dem warme bzw. kühle Luft genau an die Stellen im Raum gerichtet wird, an denen eine zu niedrige bzw. zu hohe Lufttemperatur herrscht
- › Bei aktivierter Funktion „Heiz-Boost“ wird Ihr Zuhause nach dem Einschalten blitzschnell auf wohlige Temperatur gebracht



(1) Kompatibilität mit iOS und Android Version vorausgesetzt; (2) Nicht zeitgleich mit der WiFi Controller Schnittstelle einsetzbar.

Weitere Einzelheiten und endgültige Informationen erhalten Sie nach dem Scannen oder Anklicken des QR-Codes.



FTXTA-CW



FTXTA-CB







RXTA-C

Angaben zur Effizienz		FTXTA + RXTA		30CW + 30C		30CB + 30C	
Kühlleistung	Min. / Nom. / Max.						1,2/3,0/4,6
Heizleistung	Min. / Nom. / Max.						0,8/3,2/7,10
Leistungsaufnahme	Kühlen	Nom.	kW				0,62
	Heizen	Nom.	kW				0,64
Raumkühlen	Energieeffizienzklasse						A+++
	Leistung	Pdesign	kW				3,00
	SEER						8,75
	Jährlicher Energieverbrauch		kWh/a				120
Raumheizen (durchschnittliches Klima)	Energieeffizienzklasse						A+++
	Leistung	Pdesign	kW				3,00
	SCOP/A						5,17
	Jährlicher Energieverbrauch		kWh/a				812
Nominale Effizienz	EER						4,89
	COP						5,01
	Jährlicher Energieverbrauch		kWh				310
	Richtlinie zu Energieeffizienzklasse Kühlen / Heizen						A/A
Strom – 50 Hz	Max. Amperezahl für Sicherung		A				16
Innengerät		FTXTA/FTXTA		30CW		30CB	
Abmessungen	Gerät	Höhe x Breite x Tiefe	mm				295x798x189
Gewicht	Gerät		kg				12
Luftfilter	Typ						Abnehmbar / Waschbar
Ventilator	Luftvolumenstrom	Kühlen	Flüsterbetrieb / Niedrig / Mittel / Hoch	m ³ /min			4,9/6,0/9,0/13,1
		Heizen	Flüsterbetrieb / Niedrig / Mittel / Hoch	m ³ /min			5,0/5,8/8,2/12,3
Schallleistungspegel	Kühlen			dB(A)			60,0
	Heizen			dB(A)			60,0
Schalldruckpegel	Kühlen	Flüsterbetrieb / Niedrig / Hoch		dB(A)			20,0/25,0/43,0
	Heizen	Flüsterbetrieb / Niedrig / Hoch		dB(A)			19,0/24,0/41,0
Regelungssysteme	Infrarot-Fernbedienung						ARC466A84
	Kabel-Fernbedienung						BRC073A4
Außengerät		RXTA		30C			
Abmessungen	Gerät	Höhe x Breite x Tiefe	mm				605x930x376
Gewicht	Gerät		kg				42
Schallleistungspegel	Kühlen			dB(A)			60
Schalldruckpegel	Kühlen	Nom.		dB(A)			48,0
	Heizen	Nom.		dB(A)			49,0
Betriebsbereich	Kühlen	Umgebung Min. bis Max.		°C TK			-10~46
	Heizen	Umgebung Min. bis Max.		°C FK			-31~18
Kältemittel	Typ						R-32
	GWP						675,0
	Füllmenge		kg/tCO ₂ -Äq.				0,97/0,66
Rohrleitungsanschlüsse	Flüssigkeit AD			mm			6,35
	Gas AD			mm			9,50
	Leitungslänge AG – IG Max.			m			20
	Zusätzliche Kältemittel-Füllmenge			kg/m			0,02 (für Leitungslänge über 10 m)
	Höhendifferenz IG – AG Max.			m			15,0
	Spannungsversorgung	Phase / Frequenz / Spannung			Hz / V		
Strom – 50 Hz	Max. Amperezahl für Sicherung			A			16





Kühlen: Raumtemp. 27 °C TK, 19 °C FK, Außentemp. 35 °C TK, 24 °C FK, äquivalente Leitungslänge: 5 m | Heizen: Raumtemp. 20 °C TK, Außentemp. 7 °C TK, 6 °C FK, äquivalente Kältemittel-Leitungslänge: 5 m | Elektrische Daten: siehe separate Zeichnung | Enthält fluoridierte Treibhausgase | Betriebsbereich: siehe separate Zeichnung

Stylish - optimiert für Heizen

Stylish - optimiert für Heizen

		Typ / Bestell-Nr.	Preis €
	Stylish Weiß (optimiert für Heizen)		
	Innengerät Stylish 3kW weiß	FTXTA30CW	1.035,-
	Außengerät Stylish 3kW	RXTA30C	1.741,-
	Stylish Schwarz (optimiert für Heizen)		
	Innengerät Stylish 3kW schwarz	FTXTA30CB	1.035,-
	Außengerät Stylish 3kW	RXTA30C	1.741,-

Zubehör

		Typ / Bestell-Nr.	Preis €
	Lange Wandkonsole (250kg, 660mm lang) zur Montage des Außengerätes an massiven Mauerwerk	K.CWBXL	200,-
	Flexi Profil zur Sockelmontage des Außengerätes Packungsinhalt 2 Stk. Maße (LxBxH): 600x180x100 mm Anwendungsspezifisch bauseitige Federelemente zu verwenden. Schneehöhe beachten!	K.FF600S	119,-
	Kabeladapter S21. Die Stylish Inneneinheit hat keinen S21-Port, da der WLAN-Adapter bereits während der Fertigung montiert wurde. Wird ein S21-Port benötigt, muss der Kabelbaum EKRS21 verwendet werden, Zusätzlich muss die WiFi Controller Schnittstelle deaktiviert werden. Hinweis: Am S21 Steckplatz kann immer nur ein Zubehör eingesteckt werden.	EKRS21	18,-
	Optionale Kabelfernbedienung Anschluss an S21 Ausgang. Es ist kein Temperaturfühler enthalten. Hinweis: W-LAN oder anderes Zubehör ist dann nicht mehr möglich!	BRC073	262,-
	3m Kabel für Kabelfernbedienung BRC073	BRCW901A03	38,-
	8m Kabel für Kabelfernbedienung BRC073	BRCW901A08	56,-
	Modbus Schnittstelle Modbus-Adapter für Split-Innengeräte - bietet eine Kommunikationsschnittstelle zum Modbus Protokoll für 1 Innengerät. Anschluss am S21 Stecker des Innengeräts. Installation außerhalb des Innengeräts.	RTD-RA	309,-

Kältemittelleitungen

Daikin empfiehlt Kältemittelleitungen in Kupfer (diese müssen den gängigen Normen und Richtlinien entsprechen).

Kältemittelleitung Kupfer wärmegeämmt. Die Wärmedämmung der Kältemittelleitung erfüllt die Euroklasse E (Brandverhalten/Baustoffklasse) nach DIN EN 13501-1.

Isolierstärke ca. 8mm; nicht UV-beständig

		Wandstärke	Größe	VPE	Typ / Bestell-Nr.	Preis €
	Kupfer wärmegeämmt	0,8 mm	1 / 4" (6,4)	12 m	143133	76,-
	Kupfer wärmegeämmt	0,8 mm	1 / 4" (6,4)	25 m	143139	159,-
	Kupfer wärmegeämmt	0,8 mm	3 / 8" (9,5)	12 m	143134	109,-
	Kupfer wärmegeämmt	0,8 mm	3 / 8" (9,5)	25 m	143140	222,-

Notwendige Zubehörteile wie Kondensatleitung, Trockensiphon usw. finden Sie im einschlägigen Fachhandel.

FTXTA-CW / RXTA-C

Kühlen 50Hz 220-240V

AFR	13,1
BF	0,20

Innenlufttemperatur		Außentemperatur [°C DB]																	
		20			25			30			32			35			40		
[°C WB]	[°C DB]	TC	SHC	PI	TC	SHC	PI	TC	SHC	PI	TC	SHC	PI	TC	SHC	PI	TC	SHC	PI
14	20	3,13	2,41	0,47	2,99	2,37	0,52	2,85	2,33	0,56	2,80	2,32	0,58	2,65	2,31	0,61	2,57	2,30	0,65
16	22	3,27	2,29	0,47	3,13	2,24	0,52	2,99	2,20	0,56	2,94	2,19	0,58	2,79	2,16	0,61	2,71	2,15	0,66
18	25	3,41	2,42	0,48	3,27	2,39	0,52	3,13	2,37	0,57	3,07	2,36	0,59	2,93	2,36	0,61	2,85	2,36	0,66
19	27	3,48	2,64	0,48	3,34	2,63	0,52	3,20	2,64	0,57	3,14	2,65	0,59	3,00	2,69	0,61	2,92	2,72	0,66
22	30	3,69	2,37	0,48	3,55	2,35	0,53	3,41	2,34	0,57	3,35	2,34	0,59	3,21	2,34	0,62	3,13	2,35	0,66
24	32	3,82	2,21	0,48	3,68	2,19	0,53	3,55	2,17	0,58	3,49	2,16	0,59	3,35	2,15	0,62	3,27	2,16	0,67

Heizen 50Hz 220-240V

AFR	12,3
-----	------

Innenlufttemperatur		Außentemperatur [°C WB]															
		-25		-20		-15		-10		-5		0		6		10	
[°C WB]	[°C DB]	TC	PI	TC	PI	TC	PI	TC	PI	TC	PI	TC	PI	TC	PI	TC	PI
15		1,21	0,45	1,53	0,48	1,85	0,50	2,23	0,53	2,59	0,56	2,91	0,59	3,36	0,62	3,60	0,64
20		1,05	0,46	1,37	0,49	1,70	0,52	2,06	0,55	2,43	0,57	2,75	0,60	3,20	0,64	3,44	0,66
22		0,99	0,47	1,31	0,50	1,64	0,52	2,00	0,55	2,37	0,58	2,69	0,61	3,14	0,65	3,38	0,66
24		0,92	0,48	1,24	0,50	1,58	0,53	1,93	0,56	2,30	0,59	2,62	0,61	3,07	0,66	3,31	0,67
25		0,89	0,48	1,21	0,51	1,55	0,53	1,90	0,56	2,27	0,59	2,59	0,62	3,04	0,66	3,28	0,67
27		0,83	0,48	1,15	0,51	1,49	0,54	1,83	0,57	2,21	0,59	2,53	0,62	2,98	0,66	3,22	0,68

Heizleistung bei Nenn-Betriebsfrequenz, gemessen gemäß EN14511.

Innenlufttemperatur		Außentemperatur [°C WB]															
		-25		-20		-15		-10		-5		0		6		10	
[°C WB]	[°C DB]	TC	PI	TC	PI	TC	PI	TC	PI	TC	PI	TC	PI	TC	PI	TC	PI
20		3,70	2,23	4,30	2,37	4,80	2,52	5,30	2,58	5,60	2,61	6,01	2,64	7,10	2,67	7,37	2,70

Heizspitzenkapazität bei maximaler Betriebsfrequenz.

Symbole

- AFR Luftdurchsatz [m³/min]
- BF Bypassfaktor
- EWB Eingangs-Feuchtemperatur [°C TK]
- EDB Eingangs-Trockentemperatur [°C FK]
- TC Gesamtleistung [kW]
- SHC Sensible Wärmeleistung [kW]
- PI Leistungsaufnahme [kW]

Hinweise

1. Die angegebenen Bemessungswerte sind Netto-Kapazitäten, die einen Abzug für die Wärme des Motors des Innenventilators enthalten
2. Nennleistung und nominelle Leistungsaufnahme
3. Gesamtkapazität, Eingangsleistung und sensible Wärmekapazität müssen mithilfe von Interpolation und der Zahlen in der Tabelle berechnet werden (Zahlen außerhalb des Tabellenbereichs dürfen nicht für die Berechnung verwendet werden).
4. Falls die sensible Wärmekapazität nicht in der Tabelle angegeben ist, berechnen Sie diese bitte anhand einer Annäherung zwischen zwei Werten im direkten Verhältnis.
5. Die oben aufgeführten Leistungen gelten für folgende Bedingungen:
Entsprechende Kältemittelrohrlänge: 5 m
Höhenunterschied: 0m
6. Luftdurchsatz und Bypassfaktor sind in der Tabelle angegeben.

RXTA-C

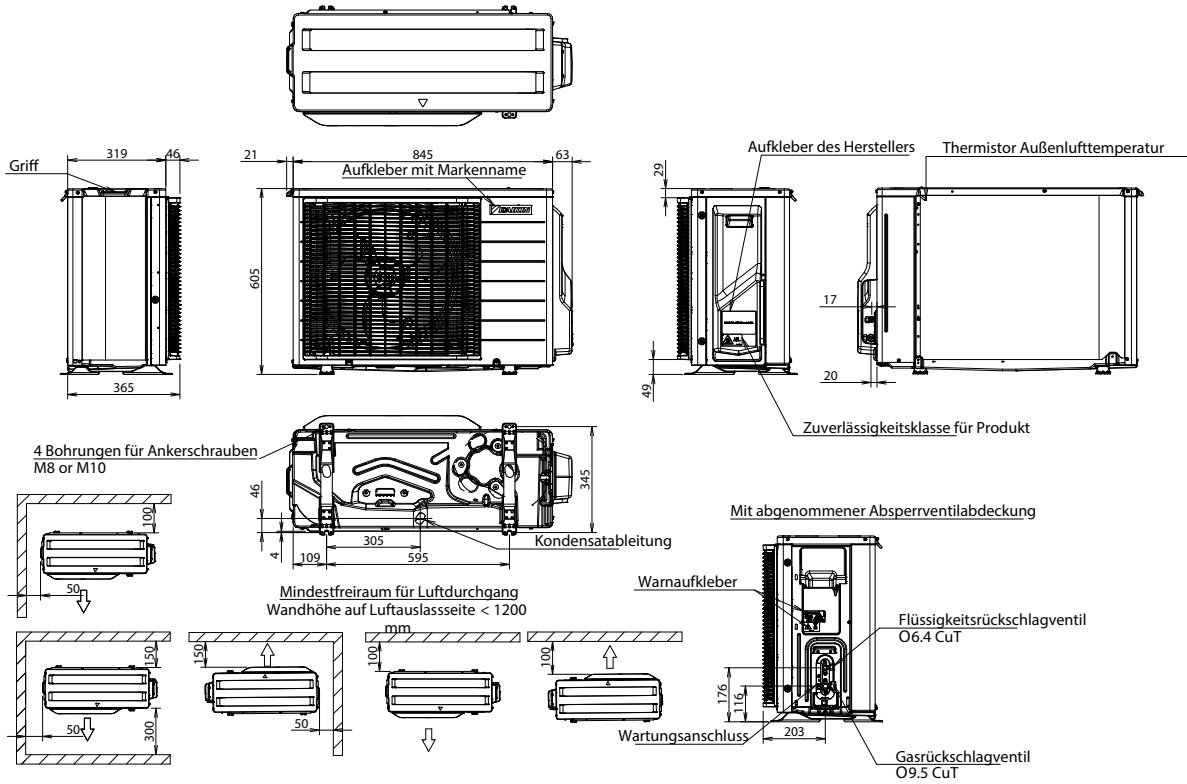

FTXTA-CW/CB

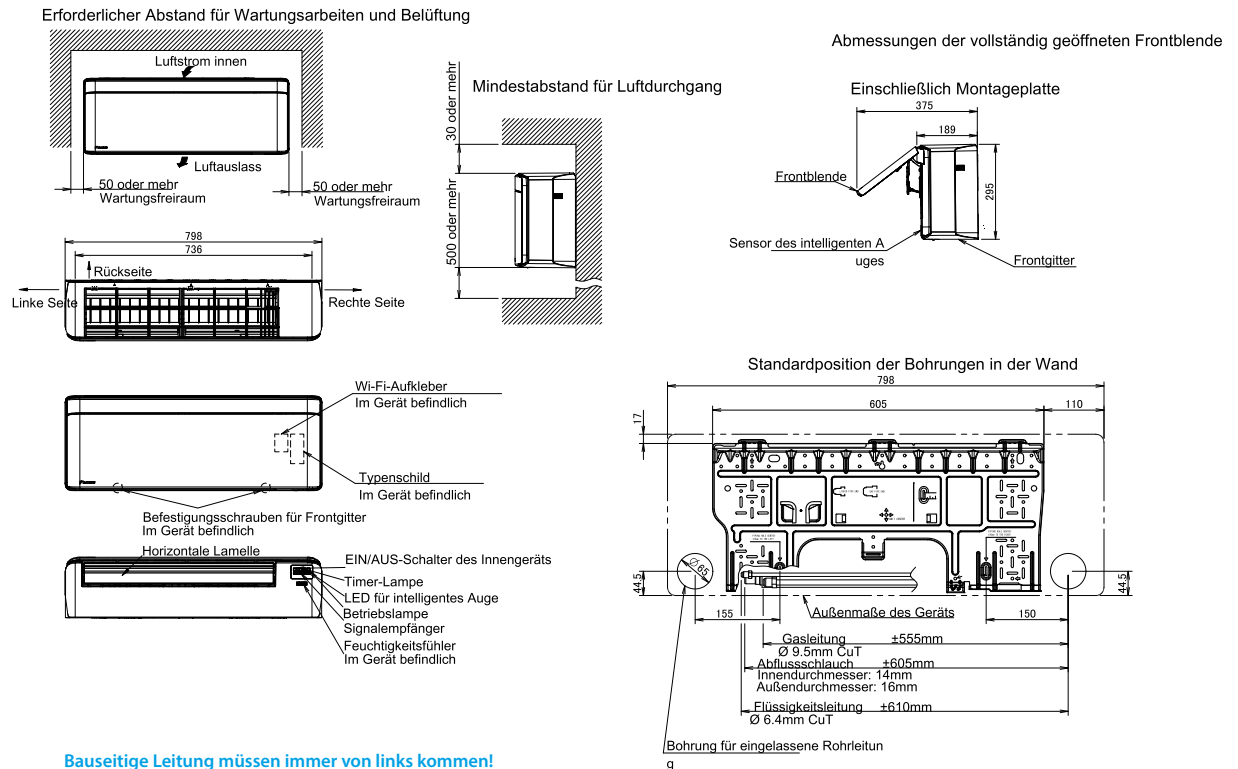

Bauseitige Leitung müssen immer von links kommen!

Wandgerät

Design, das für sich selbst spricht, selbst bei Außentemperaturen von bis zu -30 °C

- › Heizleistung auch bei niedrigen Umgebungstemperaturen bis zu -30 °C garantiert
- › Bei Installation in der Nähe eines Wärmeerzeugers (z. B. Kamin oder Ofen) bleibt der Ventilator auch nach Erreichen der Soll-Temperatur weiter in Betrieb und sorgt so für eine gleichmäßige Temperaturverteilung im gesamten Raum
- › Der intelligente Warmesensor ermittelt die Ist-Raumtemperatur und verteilt die Luft zunächst gleichmäßig über den Raum hinweg. Anschließend sorgt der Raster-Sensor für ein Luftstrommuster, bei dem warme bzw. kühle Luft genau an die Stellen im Raum gerichtet wird, an denen eine zu niedrige bzw. zu hohe Lufttemperatur herrscht
- › Bei aktivierter Funktion „Heiz-Boost“ wird Ihr Zuhause nach dem Einschalten blitzschnell auf wohlige Temperatur gebracht



(1) Kompatibilität mit iOS und Android Version vorausgesetzt; (2) Nicht zeitgleich mit der WiFi Controller Schnittstelle einsetzbar.

Weitere Einzelheiten und endgültige Informationen erhalten Sie nach dem Scannen oder Anklicken des QR-Codes.



FTXTJ-AW



FTXTJ-AB







RXTJ-A

Angaben zur Effizienz		FTXTJ + RXTJ-A		30AW + 30A		30AB + 30A	
Kühlleistung	Min. / Nom. / Max.		kW	1,2/3,0/4,6			
Heizleistung	Min. / Nom. / Max.		kW	0,8/3,2/7,10			
Leistungsaufnahme	Kühlen	Nom.	kW	0,62			
	Heizen	Nom.	kW	0,64			
Raumkühlen	Energieeffizienzklasse			A+++			
	Leistung	Pdesign	kW	3,00			
	SEER			8,75			
	Jährlicher Energieverbrauch		kWh/a	120			
Raumheizen (durchschnittliches Klima)	Energieeffizienzklasse			A++			
	Leistung	Pdesign	kW	3,00			
	SCOP/A			5,17			
	Jährlicher Energieverbrauch		kWh/a	812			
Nominale Effizienz	EER			4,89			
	COP			5,01			
	Jährlicher Energieverbrauch		kWh	310			
	Richtlinie zu Energieeffizienzklasse Kühlen / Heizen			A/A			
Strom – 50 Hz	Max. Amperezahl für Sicherung		A	16			
Innengerät		FTXTJ		30AW		30AB	
Abmessungen	Gerät	Höhe x Breite x Tiefe		305x900x212			
	Gerät			12			
Gewicht	Gerät			kg			
Luftfilter	Typ			Abnehmbar / Waschbar			
Ventilator	Luftvolumenstrom	Kühlen	Flüsterbetrieb / Niedrig / Mittel / Hoch	m³/min		4,9/5,9/8,8/12,1	
		Heizen	Flüsterbetrieb / Niedrig / Mittel / Hoch	m³/min		4,5/6,5/7,8/12,3	
Schalleistungspegel	Kühlen			dB(A)		60,0	
	Heizen			dB(A)		60,0	
Schalldruckpegel	Kühlen	Flüsterbetrieb / Niedrig / Hoch		dB(A)		20,0/25,0/43,0	
	Heizen	Flüsterbetrieb / Niedrig / Hoch		dB(A)		19,0/24,0/41,0	
Regelungssysteme	Infrarot-Fernbedienung			ARC488A4W		ARC488A4K	
	Kabel-Fernbedienung			BRC073A1			
Außengerät		RXTJ-A		30A			
Abmessungen	Gerät	Höhe x Breite x Tiefe		605x930x376			
	Gerät			kg		42	
Schalleistungspegel	Kühlen			dB(A)		60	
Schalldruckpegel	Kühlen	Nom.		dB(A)		48,0	
	Heizen	Nom.		dB(A)		49,0	
Betriebsbereich	Kühlen	Umgebung Min. bis Max.		°C TK		-10~46	
	Heizen	Umgebung Min. bis Max.		°C FK		-31~18	
Kältemittel	Typ			R-32			
	GWP			675,0			
Rohrleitungsanschlüsse	Füllmenge	kg/CO ₂ -Äq.		0,97/0,66			
	Flüssigkeit	AD		mm		6,35	
	Gas	AD		mm		9,50	
	Leitungslänge	AG – IG	Max.	m		20	
	Zusätzliche Kältemittel-Füllmenge			kg/m		0,02 (für Leitungslänge über 10 m)	
Spannungsversorgung	Phase / Frequenz / Spannung			Hz / V		1~/50/220-240	
	Strom – 50 Hz		Max. Amperezahl für Sicherung		A		16





Enthält fluorierte Treibhausgase | Betriebsbereich: siehe gesonderte Zeichnung | Angaben zur Elektrik: siehe gesonderte Zeichnung | Kühlen: Raumtemp. 27 °C TK, 19 °C FK, Außentemp. 35 °C TK, 24 °C FK, äquivalente Leitungslänge: 5 m | Heizen: Raumtemp. 20 °C TK, Außentemp. 7 °C TK, 6 °C FK, äquivalente Kältemittel-Leitungslänge: 5 m

Emura - optimiert für Heizen

Emura - optimiert für Heizen

		Typ / Bestell-Nr.	Preis €
	Emura Weiß (optimiert für Heizen) Innengerät Emura 3kW weiß	FTXTJ30AW	1.029,-
	Außengerät Emura 3kW	RXTJ30A	1.980,-
	Emura Schwarz (optimiert für Heizen) Innengerät Emura 3kW schwarz	FTXTJ30AB	1.070,-
	Außengerät Emura 3kW	RXTJ30A	1.980,-

Zubehör

		Typ / Bestell-Nr.	Preis €
	Lange Wandkonsole (250kg, 660mm lang) zur Montage des Außengerätes an massiven Mauerwerk	K.CWBXL	200,-
	Flexi Profil zur Sockelmontage des Außengerätes Packungsinhalt 2 Stk. Maße (LxBxH): 600x180x100 mm Anwendungsspezifisch bauseitige Federelemente zu verwenden. Schneehöhe beachten!	K.FF600S	119,-
	Kabeladapter S21. Die Stylish Inneneinheit hat keinen S21-Port, da der WLAN-Adapter bereits während der Fertigung montiert wurde. Wird ein S21-Port benötigt, muss der Kabelbaum EKRS21 verwendet werden, Zusätzlich muss die WiFi Controller Schnittstelle deaktiviert werden. Hinweis: Am S21 Steckplatz kann immer nur ein Zubehör eingesteckt werden.	EKRS21	18,-
	Optionale Kabelfernbedienung Anschluss an S21 Ausgang. Es ist kein Temperaturfühler enthalten. Hinweis: W-LAN oder anderes Zubehör ist dann nicht mehr möglich!	BRC073	262,-
	3m Kabel für Kabelfernbedienung BRC073	BRCW901A03	38,-
	8m Kabel für Kabelfernbedienung BRC073	BRCW901A08	56,-
	Modbus Schnittstelle Modbus-Adapter für Split-Innengeräte - bietet eine Kommunikationsschnittstelle zum Modbus Protokoll für 1 Innengerät. Anschluss am S21 Stecker des Innengeräts. Installation außerhalb des Innengeräts.	RTD-RA	309,-

Kältemittelleitungen

Daikin empfiehlt Kältemittelleitungen in Kupfer (diese müssen den gängigen Normen und Richtlinien entsprechen).

Kältemittelleitung Kupfer wärmeisoliert. Die Wärmedämmung der Kältemittelleitung erfüllt die Euroklasse E (Brandverhalten/Baustoffklasse) nach DIN EN 13501-1.

Isolierstärke ca. 8mm; nicht UV-beständig

		Wandstärke	Größe	VPE	Typ / Bestell-Nr.	Preis €
	Kupfer wärmeisoliert	0,8 mm	1 / 4" (6,4)	12 m	143133	76,-
	Kupfer wärmeisoliert	0,8 mm	1 / 4" (6,4)	25 m	143139	159,-
	Kupfer wärmeisoliert	0,8 mm	3 / 8" (9,5)	12 m	143134	109,-
	Kupfer wärmeisoliert	0,8 mm	3 / 8" (9,5)	25 m	143140	222,-

Notwendige Zubehörteile wie Kondensatleitung, Trockensiphon usw. finden Sie im einschlägigen Fachhandel.

FTXTJ-AB / RXTJ-A
FTXTJ-AW / RXTJ-A

Kühlen 50Hz 220 -240V

AFR	12,1
BF	0,22

Innenlufttemperatur		Außentemperatur [°C DB]																	
		20			25			30			32			35			40		
[°C WB]	[°C DB]	TC	SHC	PI	TC	SHC	PI	TC	SHC	PI	TC	SHC	PI	TC	SHC	PI	TC	SHC	PI
14	20	3,10	2,32	0,47	2,96	2,27	0,52	2,82	2,23	0,56	2,77	2,22	0,58	2,65	2,19	0,61	2,54	2,18	0,65
16	22	3,24	2,21	0,47	3,10	2,16	0,52	2,96	2,12	0,56	2,91	2,10	0,58	2,79	2,07	0,61	2,68	2,05	0,66
18	25	3,38	2,32	0,48	3,24	2,28	0,52	3,10	2,25	0,57	3,04	2,24	0,59	2,93	2,23	0,61	2,82	2,22	0,66
19	27	3,45	2,51	0,48	3,31	2,49	0,52	3,17	2,48	0,57	3,11	2,48	0,59	3,00	2,49	0,61	2,89	2,51	0,66
22	30	3,66	2,27	0,48	3,52	2,24	0,53	3,38	2,22	0,57	3,32	2,21	0,59	3,21	2,20	0,62	3,10	2,20	0,66
24	32	3,79	2,13	0,48	3,65	2,09	0,53	3,52	2,07	0,58	3,46	2,06	0,59	3,35	2,04	0,62	3,24	2,03	0,67

Heizen 50Hz 220 -240V

AFR	12,3
-----	------

Innenlufttemperatur		Außentemperatur [°C WB]															
		-25		-20		-15		-10		-5		0		6		10	
[°C DB]		TC	PI	TC	PI	TC	PI	TC	PI	TC	PI	TC	PI	TC	PI	TC	PI
15		1,21	0,45	1,53	0,48	1,85	0,50	2,23	0,53	2,59	0,56	2,91	0,59	3,36	0,62	3,60	0,64
20		1,05	0,46	1,37	0,49	1,70	0,52	2,06	0,55	2,43	0,57	2,75	0,60	3,20	0,64	3,44	0,66
22		0,99	0,47	1,31	0,50	1,64	0,52	2,00	0,55	2,37	0,58	2,69	0,61	3,14	0,65	3,38	0,66
24		0,92	0,48	1,24	0,50	1,58	0,53	1,93	0,56	2,30	0,59	2,62	0,61	3,07	0,66	3,31	0,67
25		0,89	0,48	1,21	0,51	1,55	0,53	1,90	0,56	2,27	0,59	2,59	0,62	3,04	0,66	3,28	0,67
27		0,83	0,48	1,15	0,51	1,49	0,54	1,83	0,57	2,21	0,59	2,53	0,62	2,98	0,66	3,22	0,68

Heizleistung bei Nenn-Betriebsfrequenz, gemessen gemäß EN1451

Innenlufttemperatur		Außentemperatur [°C WB]															
		-25		-20		-15		-10		-5		0		6		10	
[°C DB]		TC	PI	TC	PI	TC	PI	TC	PI	TC	PI	TC	PI	TC	PI	TC	PI
20		3,70	2,23	4,30	2,37	4,80	2,52	5,30	2,58	5,60	2,60	6,01	2,63	7,10	2,67	7,37	2,70

Heizspitzenkapazität bei maximaler Betriebsfrequenz.

Symbole

- AFR Luftdurchsatz [m³/min]
- BF Bypassfaktor
- EWB Eingang-Feuchttemperatur [°C TK]
- EDB Eingang-Trockentemperatur [°C FK]
- TC Gesamtleistung [kW]
- SHC Sensible Wärmeleistung [kW]
- PI Leistungsaufnahme [kW]

Hinweise

1. Die angegebenen Bemessungswerte sind Netto-Kapazitäten, die einen Abzug für die Wärme des Motors des Innenventilators enthalten.
2. Nennleistung und nominelle Leistungsaufnahme
3. Gesamtkapazität, Eingangsleistung und sensible Wärmekapazität müssen mithilfe von Interpolation und der Zahlen in der Tabelle berechnet werden (Zahlen außerhalb des Tabellenbereichs dürfen nicht für die Berechnung verwendet werden).
4. Falls die sensible Wärmekapazität nicht in der Tabelle angegeben ist, berechnen Sie diese bitte anhand einer Annäherung zwischen zwei Werten im direkten Verhältnis.
5. Die oben aufgeführten Leistungen gelten für folgende Bedingungen:
Entsprechende Kältemittelrohrlänge: 5 m
Höhenunterschied: 0m
6. Luftdurchsatz und Bypassfaktor sind in der Tabelle angegeben.

RXTJ-A

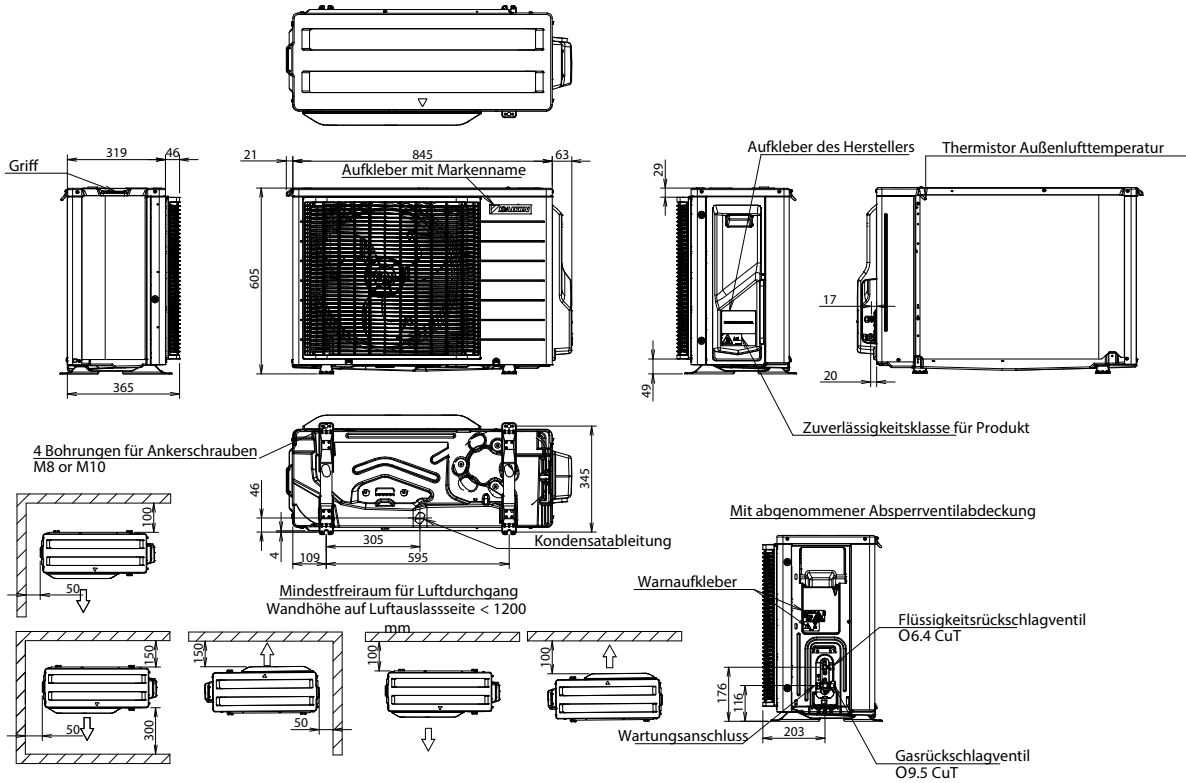

FTXTJ-AB

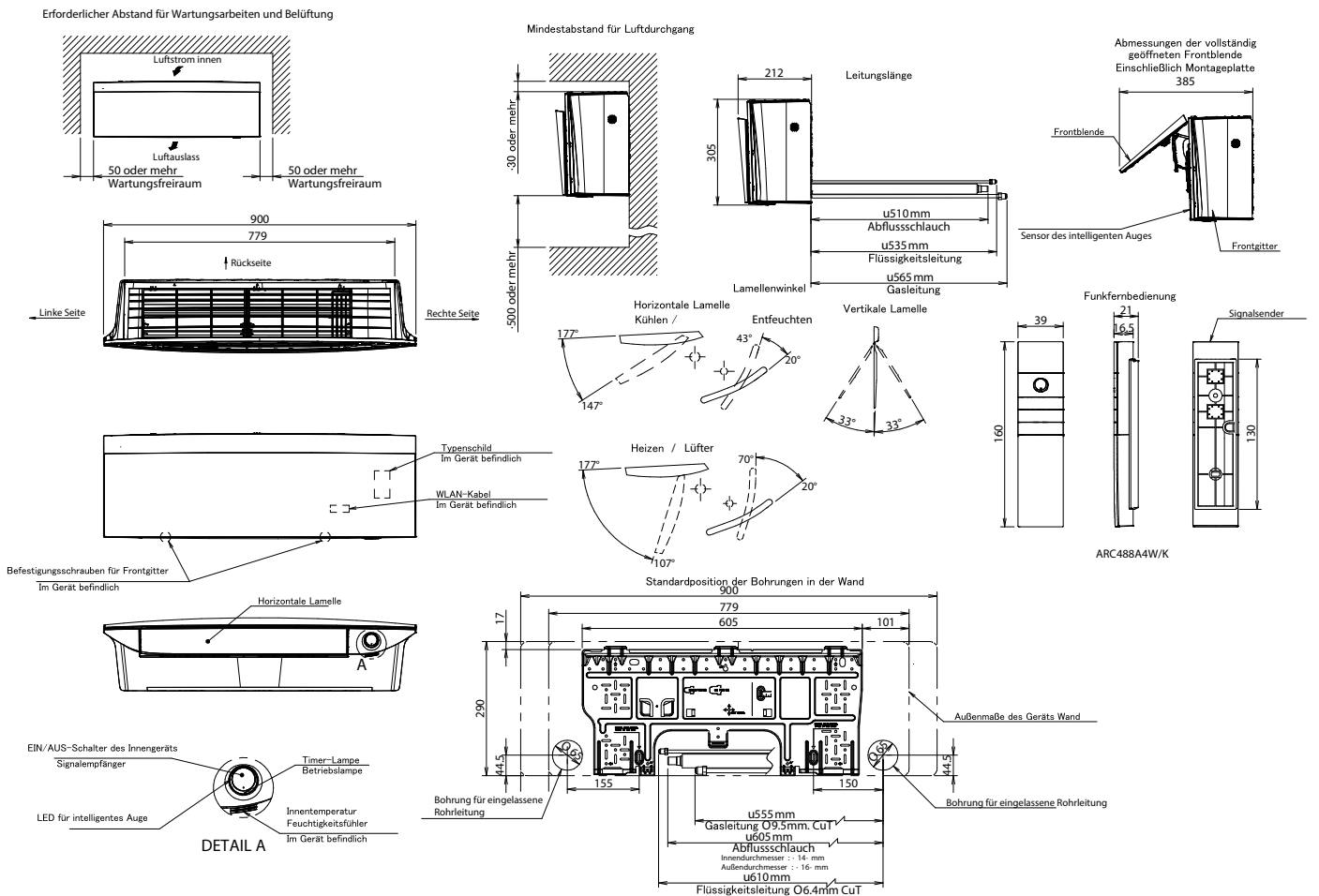

Bauseitige Leitung müssen immer von links kommen!

Wandgerät

Wandgerät in attraktivem Design sorgt für perfekte Raumluftqualität bis zu -30 °C

- › Heizleistung auch bei niedrigen Umgebungstemperaturen bis zu -30 °C garantiert
- › Mit der Wetterkompensation reagiert die Heizung auf kältere Außentemperaturen und sorgt für ein angenehmes Raumklima ohne Temperaturabfall bei gleichzeitiger Optimierung des Energieverbrauchs
- › Bei Installation in der Nähe eines Wärmeerzeugers (z. B. Kamin oder Ofen) bleibt der Ventilator auch nach Erreichen der Soll-Temperatur weiter in Betrieb und sorgt so für eine gleichmäßige Temperaturverteilung im gesamten Raum
- › Bei aktivierter Funktion „Heiz-Boost“ wird Ihr Zuhause nach dem Einschalten blitzschnell auf wohlige Temperatur gebracht
- › Der Allergen- und Luftreinigungsfilter mit Silber entfernt Allergene wie Pollen aus der Luft und gewährleistet so eine dauerhafte saubere Luft
- › Leise im Betrieb: Schalldruckpegel bis lediglich 19 dB(A)
- › Sensor zur Bewegungserkennung in 2 Bereichen: Verhindert, dass der Luftstrom direkt auf eine Person gerichtet wird. Werden keine Personen im Raum erkannt, wird automatisch in den Energiesparmodus umgeschaltet



(1) Kompatibilität mit iOS und Android Version vorausgesetzt; (2) Nicht zeitgleich mit der WiFi Controller Schnittstelle einsetzbar.

Weitere Einzelheiten und endgültige Informationen erhalten Sie nach dem Scannen oder Anklicken des QR-Codes.



FTXTM-S







RXTM-A

Angaben zur Effizienz		FTXTM + RXTM		30S + 30A		40S + 40A	
Kühlleistung	Min. / Nom. / Max.			1,2/3,0/4,6		1,2/4,0/5,2	
Heizleistung	Min. / Nom. / Max.			0,8/3,2/7,40		0,9/4,0/8,80	
Leistungsaufnahme	Kühlen	Nom.	kW	0,59		0,85	
	Heizen	Nom.	kW	0,62		0,73	
Raumkühlen	Energieeffizienzklasse				A+++		
	Leistung	Pdesign	kW	3,00		4,00	
	SEER			8,65		8,93	
Raumheizen	Jährlicher Energieverbrauch		kWh/a	121		157	
	Energieeffizienzklasse				A+++		
	Leistung	Pdesign	kW	3,00		3,80	
Klima	SCOP/A			5,20		5,50	
	Jährlicher Energieverbrauch		kWh/a	807		967	
	EER			5,13		4,71	
Nominale Effizienz	COP			5,20		5,51	
	Jährlicher Energieverbrauch		kWh	295		425	
	Richtlinie zu Energieeffizienzklasse Kühlen / Heizen				A/A		
Strom – 50 Hz	Max. Amperezahl für Sicherung		A		16		
Innengerät		FTXTM		30S		40S	
Abmessungen	Gerät Höhe x Breite x Tiefe		mm	295x778x272		299x998x292	
Gewicht	Gerät		kg	10		15	
Luftfilter	Typ				Abnehmbar / Waschbar		
Ventilator	Luftvolumenstrom	Kühlen	Flüsterbetrieb / Niedrig / Mittel / Hoch	m ³ /min	4,2/5,2/7,5/11,5	4,8/5,6/9,2/15,1	
		Heizen	Flüsterbetrieb / Niedrig / Mittel / Hoch	m ³ /min	4,0/4,7/7,3/11,6	5,1/6,0/10,0/17,0	
Schalleistungspegel	Kühlen			dB(A)	60,0		
	Heizen			dB(A)	60,0		
Schalldruckpegel	Kühlen	Flüsterbetrieb / Niedrig / Hoch		dB(A)	21,0/25,0/45,0	20,0/24,0/46,0	
	Heizen	Flüsterbetrieb / Niedrig / Hoch		dB(A)	19,0/22,0/45,0	19,0/22,0/46,0	
Regelungssysteme	Infrarot-Fernbedienung				ARC466A83		
	Kabel-Fernbedienung				BRC073A1		
Außengerät		RXTM		30A		40A	
Abmessungen	Gerät Höhe x Breite x Tiefe		mm		605x930x376		
Gewicht	Gerät		kg		42		
Schalleistungspegel	Kühlen		dB(A)		60		
Schalldruckpegel	Kühlen	Nom.		dB(A)	48,0		
	Heizen	Nom.		dB(A)	49,0		
Betriebsbereich	Kühlen	Umgebung Min. bis Max.		°C TK	-10~46		
	Heizen	Umgebung Min. bis Max.		°C FK	-31~18		
Kältemittel	Typ				R-32		
	GWP				675,0		
	Füllmenge		kg/tCO ₂ -Äq.		0,97/-		
Rohrleitungsanschlüsse	Flüssigkeit	AD		mm	6,35		
	Gas	AD		mm	9,50		
	Leitungslänge	AG – IG	Max.	m	20		
	Zusätzliche Kältemittel-Füllmenge			kg/m	0,02 (für Leitungslänge über 10 m)		
	Höhendifferenz	IG – AG	Max.	m	15,0		
Spannungsversorgung	Phase / Frequenz / Spannung			Hz / V	1~/50/220-240		
Strom – 50 Hz	Max. Amperezahl für Sicherung			A	16		





Kühlen: Raumtemp. 27 °C TK, 19 °C FK, Außentemp. 35 °C TK, 24 °C FK, äquivalente Leitungslänge: 5 m | Heizen: Raumtemp. 20 °C TK, Außentemp. 7 °C TK, 6 °C FK, äquivalente Kältemittel-Leitungslänge: 5 m | Elektrische Daten: siehe separate Zeichnung | Enthält fluoridierte Treibhausgase | Betriebsbereich: siehe separate Zeichnung

Perfera - optimiert für Heizen

Perfera - optimiert für Heizen

		Typ / Bestell-Nr.	Preis €
	Perfera optimiert für Heizen 3kW Innengerät Perfera 3kW	FTXTM30S	823,-
	Außengerät Perfera 3kW	RXTM30A	1.584,-
	Perfera optimiert für Heizen 4kW Innengerät Perfera 4kW	FTXTM40S	956,-
	Außengerät Perfera 4kW	RXTM40A	1.740,-

Zubehör

		Typ / Bestell-Nr.	Preis €
	Lange Wandkonsole (250kg, 660mm lang) zur Montage des Außengerätes an massiven Mauerwerk	K.CWBXL	200,-
	Flexi Profil zur Sockelmontage des Außengerätes Packungsinhalt 2 Stk. Maße (LxBxH): 600x180x100 mm Anwendungsspezifisch bauseitige Federelemente zu verwenden. Schneehöhe beachten!	K.FF600S	119,-
	Kabeladapter S21. Die Perfera Inneneinheit hat keinen S21-Port, da der WLAN-Adapter bereits während der Fertigung montiert wurde. Wird ein S21-Port benötigt, muss der Kabelbaum EKRS21 verwendet werden, Zusätzlich muss die WiFi Controller Schnittstelle deaktiviert werden. Hinweis: Am S21 Steckplatz kann immer nur ein Zubehör eingesteckt werden.	EKRS21	18,-
	Optionale Kabelfernbedienung Anschluss an S21 Ausgang. Es ist kein Temperaturfühler enthalten. Hinweis: W-LAN oder anderes Zubehör ist dann nicht mehr möglich!	BRC073	262,-
	3m Kabel für Kabelfernbedienung BRC073	BRCW901A03	38,-
	8m Kabel für Kabelfernbedienung BRC073	BRCW901A08	56,-
	Modbus Schnittstelle Modbus-Adapter für Split-Innengeräte - bietet eine Kommunikationsschnittstelle zum Modbus Protokoll für 1 Innengerät. Anschluss am S21 Stecker des Innengeräts. Installation außerhalb des Innengeräts.	RTD-RA	309,-

Kältemittelleitungen

Daikin empfiehlt Kältemittelleitungen in Kupfer (diese müssen den gängigen Normen und Richtlinien entsprechen).

Kältemittelleitung Kupfer wärmeisoliert. Die Wärmedämmung der Kältemittelleitung erfüllt die Euroklasse E (Brandverhalten/Baustoffklasse) nach DIN EN 13501-1.

Isolierstärke ca. 8mm; nicht UV-beständig

		Wandstärke	Größe	VPE	Typ / Bestell-Nr.	Preis €
	Kupfer wärmeisoliert	0,8 mm	1 / 4" (6,4)	12 m	143133	76,-
	Kupfer wärmeisoliert	0,8 mm	1 / 4" (6,4)	25 m	143139	159,-
	Kupfer wärmeisoliert	0,8 mm	3 / 8" (9,5)	12 m	143134	109,-
	Kupfer wärmeisoliert	0,8 mm	3 / 8" (9,5)	25 m	143140	222,-

Notwendige Zubehörteile wie Kondensatleitung, Trockensiphon usw. finden Sie im einschlägigen Fachhandel.

FTXTM30S / RXTM30A

Kühlen 50Hz 220-240V

AFR	11,5
BF	0,18

Innenlufttemperatur		Außenlufttemperatur [°C DB]																	
		20			25			30			32			35			40		
[°C WB]	[°C DB]	TC	SHC	PI	TC	SHC	PI	TC	SHC	PI	TC	SHC	PI	TC	SHC	PI	TC	SHC	PI
14	20	3,07	2,30	0,45	2,93	2,25	0,49	2,79	2,21	0,53	2,74	2,20	0,55	2,65	2,18	0,58	2,51	2,16	0,62
16	22	3,21	2,19	0,45	3,07	2,14	0,49	2,93	2,10	0,54	2,88	2,08	0,55	2,79	2,06	0,58	2,65	2,03	0,62
18	25	3,35	2,30	0,45	3,21	2,26	0,50	3,07	2,23	0,54	3,01	2,22	0,56	2,93	2,21	0,58	2,79	2,20	0,63
19	27	3,42	2,49	0,45	3,28	2,47	0,50	3,14	2,46	0,54	3,08	2,46	0,56	3,00	2,47	0,58	2,86	2,49	0,63
22	30	3,63	2,25	0,46	3,49	2,22	0,50	3,35	2,20	0,54	3,29	2,19	0,56	3,21	2,19	0,59	3,07	2,19	0,63
24	32	3,76	2,11	0,46	3,62	2,08	0,50	3,49	2,05	0,55	3,43	2,04	0,56	3,35	2,03	0,59	3,21	2,02	0,63

Heizen 50Hz 220-240V

AFR	11,6
-----	------

Innenlufttemperatur		Außenlufttemperatur [°C WB]															
		-25		-20		-15		-10		-5		0		6		10	
[°C DB]	[°C DB]	TC	PI	TC	PI	TC	PI	TC	PI	TC	PI	TC	PI	TC	PI	TC	PI
15	15	1,18	0,42	1,51	0,45	1,83	0,48	2,21	0,51	2,58	0,53	2,90	0,56	3,36	0,60	3,61	0,62
20	20	1,02	0,44	1,35	0,47	1,68	0,49	2,05	0,52	2,42	0,55	2,74	0,58	3,20	0,62	3,45	0,63
22	22	0,96	0,45	1,28	0,47	1,62	0,50	1,98	0,53	2,36	0,56	2,68	0,58	3,14	0,63	3,38	0,64
24	24	0,89	0,45	1,22	0,48	1,56	0,51	1,92	0,53	2,29	0,56	2,61	0,59	3,07	0,63	3,32	0,64
25	25	0,86	0,45	1,19	0,48	1,53	0,51	1,88	0,54	2,26	0,56	2,58	0,59	3,04	0,63	3,29	0,65
27	27	0,80	0,46	1,12	0,49	1,47	0,52	1,82	0,54	2,20	0,57	2,52	0,60	2,98	0,64	3,22	0,65

Heizleistung bei Nenn-Betriebsfrequenz, gemessen gemäß EN1451

Innenlufttemperatur		Außenlufttemperatur [°C WB]															
		-25		-20		-15		-10		-5		0		6		10	
[°C DB]	[°C DB]	TC	PI	TC	PI	TC	PI	TC	PI	TC	PI	TC	PI	TC	PI	TC	PI
20	20	3,60	2,20	4,40	2,48	4,80	2,54	5,30	2,58	5,69	2,60	6,49	2,63	7,40	2,67	7,67	2,70

Heizspitzenkapazität bei maximaler Betriebsfrequenz.

Symbole

- AFR Luftdurchsatz [m³/min]
- BF Bypassfaktor
- EWB Eingangs-Feuchtttemperatur [°C TK]
- EDB Eingangs-Trockenttemperatur [°C FK]
- TC Gesamtleistung [kW]
- SHC Sensible Wärmeleistung [kW]
- PI Leistungsaufnahme [kW]

Hinweise

1. Die angegebenen Bemessungswerte sind Netto-Kapazitäten, die einen Abzug für die Wärme des Motors des Innenventilators enthalten.
2. Nennleistung und nominelle Leistungsaufnahme
3. Gesamtkapazität, Eingangsleistung und sensible Wärmekapazität müssen mithilfe von Interpolation und der Zahlen in der Tabelle berechnet werden (Zahlen außerhalb des Tabellenbereichs dürfen nicht für die Berechnung verwendet werden).
4. Falls die sensible Wärmekapazität nicht in der Tabelle angegeben ist, berechnen Sie diese bitte anhand einer Annäherung zwischen zwei Werten im direkten Verhältnis.
5. Die oben aufgeführten Leistungen gelten für folgende Bedingungen:
Entsprechende Kältemittelrohrlänge: 5 m
Höhenunterschied: 0m
6. Luftdurchsatz und Bypassfaktor sind in der Tabelle angegeben.

FTXTM40S / RXTM40A

Kühlen 50Hz 220-240V

AFR	15,1
BF	0,18

Innenlufttemperatur		Außenlufttemperatur [°C DB]																	
		20			25			30			32			35			40		
[°C WB]	[°C DB]	TC	SHC	PI	TC	SHC	PI	TC	SHC	PI	TC	SHC	PI	TC	SHC	PI	TC	SHC	PI
14	20	4,10	3,01	0,65	3,91	2,93	0,71	3,73	2,87	0,78	3,65	2,85	0,80	3,54	2,82	0,84	3,35	2,78	0,90
16	22	4,28	2,87	0,66	4,10	2,80	0,72	3,91	2,73	0,78	3,84	2,71	0,81	3,72	2,67	0,84	3,54	2,62	0,91
18	25	4,47	3,00	0,66	4,28	2,94	0,72	4,09	2,89	0,79	4,02	2,87	0,81	3,91	2,85	0,85	3,72	2,83	0,91
19	27	4,56	3,22	0,66	4,37	3,18	0,72	4,19	3,15	0,79	4,11	3,15	0,81	4,00	3,14	0,85	3,81	3,16	0,91
22	30	4,84	2,93	0,67	4,65	2,88	0,73	4,46	2,84	0,79	4,39	2,83	0,82	4,28	2,81	0,86	4,09	2,80	0,92
24	32	5,02	2,75	0,67	4,83	2,70	0,73	4,65	2,66	0,80	4,57	2,64	0,82	4,46	2,62	0,86	4,27	2,59	0,92

Heizen 50Hz 220-240V

AFR	17,0
-----	------

Innenlufttemperatur		Außenlufttemperatur [°C WB]															
		-25		-20		-15		-10		-5		0		6		10	
[°C DB]	[°C DB]	TC	PI	TC	PI	TC	PI	TC	PI	TC	PI	TC	PI	TC	PI	TC	PI
15	15	1,44	0,64	1,87	0,65	2,18	0,66	2,78	0,67	3,14	0,68	3,56	0,70	4,16	0,71	4,42	0,72
20	20	1,28	0,66	1,71	0,67	2,02	0,68	2,62	0,69	2,98	0,70	3,40	0,71	4,00	0,73	4,26	0,73
22	22	1,22	0,66	1,64	0,67	1,96	0,68	2,55	0,69	2,92	0,71	3,34	0,72	3,94	0,74	4,19	0,74
24	24	1,15	0,67	1,58	0,68	1,90	0,69	2,49	0,70	2,85	0,71	3,27	0,72	3,87	0,75	4,13	0,74
25	25	1,12	0,67	1,55	0,68	1,87	0,69	2,45	0,70	2,82	0,71	3,24	0,73	3,84	0,75	4,10	0,75
27	27	1,06	0,68	1,48	0,69	1,81	0,70	2,39	0,71	2,76	0,72	3,18	0,73	3,78	0,75	4,03	0,75

Heizleistung bei Nenn-Betriebsfrequenz, gemessen gemäß EN1451

Innenlufttemperatur		Außenlufttemperatur [°C WB]															
		-25		-20		-15		-10		-5		0		6		10	
[°C DB]	[°C DB]	TC	PI	TC	PI	TC	PI	TC	PI	TC	PI	TC	PI	TC	PI	TC	PI
20	20	4,05	2,13	4,70	2,31	5,40	2,41	6,10	2,52	6,95	2,70	7,34	2,71	8,80	2,72	8,85	2,73

Heizspitzenkapazität bei maximaler Betriebsfrequenz.

Symbole

- AFR Luftdurchsatz [m³/min]
- BF Bypassfaktor
- EWB Eingangs-Feuchtttemperatur [°C TK]
- EDB Eingangs-Trockenttemperatur [°C FK]
- TC Gesamtleistung [kW]
- SHC Sensible Wärmeleistung [kW]
- PI Leistungsaufnahme [kW]

Hinweise

1. Die angegebenen Bemessungswerte sind Netto-Kapazitäten, die einen Abzug für die Wärme des Motors des Innenventilators enthalten.
2. Nennleistung und nominelle Leistungsaufnahme
3. Gesamtkapazität, Eingangsleistung und sensible Wärmekapazität müssen mithilfe von Interpolation und der Zahlen in der Tabelle berechnet werden (Zahlen außerhalb des Tabellenbereichs dürfen nicht für die Berechnung verwendet werden).
4. Falls die sensible Wärmekapazität nicht in der Tabelle angegeben ist, berechnen Sie diese bitte anhand einer Annäherung zwischen zwei Werten im direkten Verhältnis.
5. Die oben aufgeführten Leistungen gelten für folgende Bedingungen:
Entsprechende Kältemittelrohrlänge: 5 m
Höhenunterschied: 0m
6. Luftdurchsatz und Bypassfaktor sind in der Tabelle angegeben.

RXTM-A

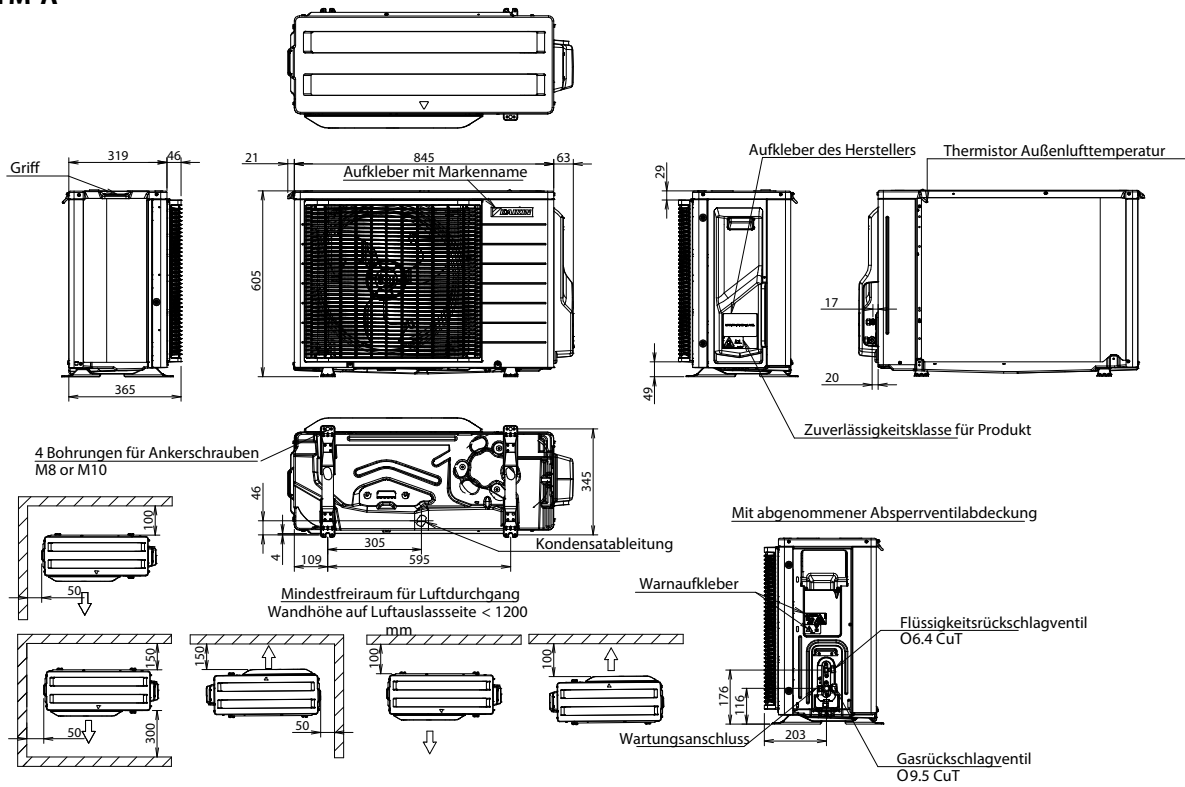

FTXTM30S

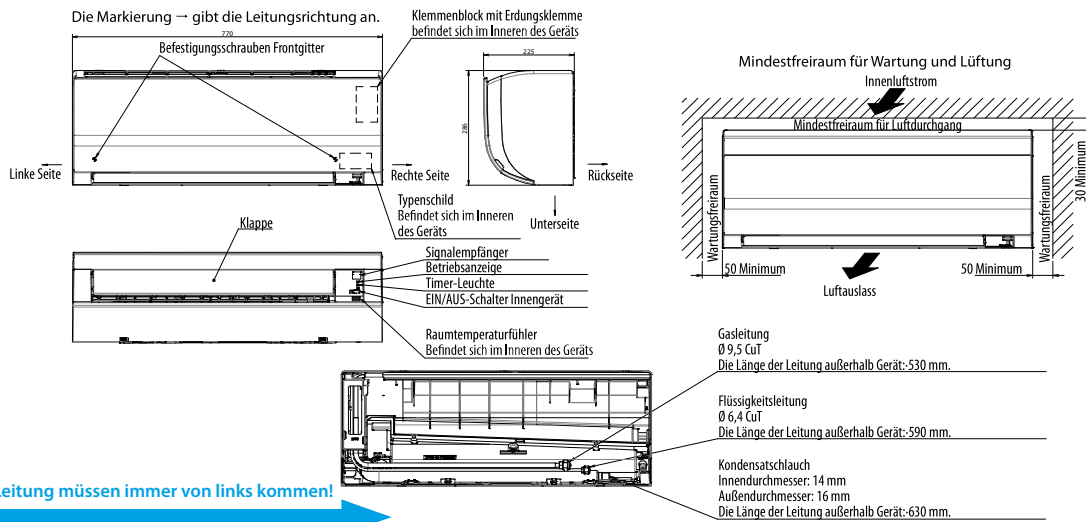

Bauseitige Leitung müssen immer von links kommen!

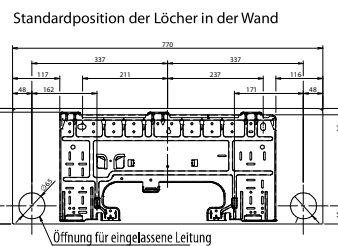
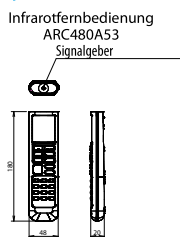
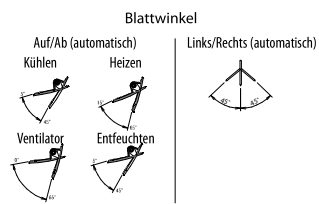



Daikin Service

Energiebewusstes Verhalten hört nicht mit dem Erwerb und der Installation einer energiesparsamen Anlage auf. Es muss auch dafür gesorgt werden, dass eine solche Anlage über ihre gesamte Lebenszeit hinweg beständig läuft.

Damit das optimale Betriebsverhalten auch auf Dauer gegeben ist, sind fachgerechte Wartung und Instandhaltung unabdingbar.

Sind die Filter wirklich sauber und sind auch keine Bauteile defekt? Sind alle Einstellungen korrekt?

Alle diese Dinge sind für ein Aufrechterhalten des optimalen Komforts von Bedeutung. Selbst wenn Sie zurzeit keinen Unterschied feststellen können, am Jahresende können Sie das ganz bestimmt – anhand der

Stromrechnung. Eine der zentralen Aufgaben unserer Daikin Forschung und Entwicklung besteht darin, die Energieeffizienz unserer Systeme beständig weiter zu steigern.

Wir bei Daikin Service sind um die Aufrechterhaltung der Effizienz Ihrer Geräte bemüht, sei es durch optimale Inbetriebnahme, regelmäßige und vorbeugende Wartung, Fernüberwachung, Optimieren des Betriebsverhaltens von Geräten oder durch das Realisieren kostengünstiger Umrüstungen. Nur so kommen Ihnen die sich aus den Effizienzgewinnen durch den Einsatz unserer neuesten Spitzentechnologien ergebenden Nutzeffekte zugute.

Optimierung und Upgrade



European Remote Monitoring Center



Upgrade / Optimieren

Instandhaltung



Wartungsplan



Unterstützung bei der Installation



Inbetriebnahme

Ersatzteile und Reparaturen

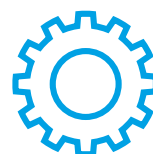

Ersatzteile



Reparaturleistungen

Inbetriebnahme

Damit Energiesparsamkeit und optimales Betriebsverhalten Ihrer Daikin Anlage auch auf lange Sicht gegeben ist, bietet Daikin, **eine Inbetriebnahme Ihres Daikin Systems durch hochqualifizierte und vom Hersteller geschulte Fachkräfte an.**

Eine Inbetriebnahme durch autorisierte Servicepartner oder durch Daikin selbst stellt zusätzlich sicher, dass das System optimal funktioniert und Ihnen alle Vorzüge eines einzigartigen Wohlfühlklimas bietet.

Jede Inbetriebnahme wird nach Daikin-Standard dokumentiert und ein Inbetriebnahmebericht mit allen ausgeführten Tätigkeiten und Aufzeichnungen über die Funktionsweise erstellt.

Die angeführten Preise gelten für eine bereits abgearbeitete Checkliste für die Vorbereitung der Inbetriebnahme. Auf dieser Checkliste sind eine Reihe von Grundvoraussetzungen wie allgemeine Bedingungen am Standort, Bereitstellung der Stromversorgung und der erforderlichen Stromanschlüsse sowie Punkte in Bezug auf die Installation aufgeführt. Dadurch ist sichergestellt, dass dieser Service effizient und termingemäß erbracht und mit den bestmöglichen Resultaten abgeschlossen werden kann. Die aktuelle Version der Checkliste „Inbetriebnahme“ finden Sie auf: <http://my.daikin.at>

Bitte beachten Sie unbedingt die gültigen Daikin Inbetriebnahmebedingungen

Inbetriebnahme ²⁾³⁾ (inkl. Fahrpauschale Österreichweit & 3 Jahren Vor Ort Gewährleistung) ⁶⁾	Bestell-Nr.	Preis € ¹⁾
Daikin Altherma LT kompakt, Integrated oder Wandmontage	CE.PS_COM_HPLT8 & CE.PS_COM_HPLT16	860,-
Daikin Altherma H HT, Monobloc M	CE.PS_COM_HPMONH	800,-
Daikin Altherma GEO Erdwärmepumpe	CE.PS_COM_GROUND	800,-
Multi-Plus (bis 3 Inneneinheiten)	CE.PS_COM_SPMUL3	840,-
Multi-Plus (bis 5 Inneneinheiten)	CE.PS_COM_SPMUL5	990,-
Inbetriebnahme von zusätzlichen Komponenten small, z.B. Mischermodul	CE.PS_COM_ACC_S	235,-
Inbetriebnahme von zusätzlichen Komponenten wie z.B. "BI-Zone" Kit	CE.PS_COM_ACC	345,-

Großwärmepumpe	Anz Kreise	Verd. p/Kreis	Verd. p/Kreis	Bestell-Nr.	Preis € ¹⁾
Multi-Scroll-Kaltwassersätze EWAQCW 3Y, SEHVX-BW, EWAT*	1	1-3	Scroll	CE.PS_COM_APS_SMU	2.000,-
EWAT, EWYT-CZ, SEHVX, EWWQ-k	2	4-6	Scroll	CE.PS_COM_APS_SSP	2.550,-

Achtung bei gesplitteten Systemen kältetechnische Verrohrung und oder Montage nur nach Angebot

Luft - Luft Wärmepumpe	Bestell-Nr.	Preis € ¹⁾
Mono-Split Wärmepumpe	CE.PS_COM_SPMON	675,-
Multi-Split Wärmepumpe (bis 3 Inneneinheiten)	CE.PS_COM_SPMUL3	840,-
Multi-Split Wärmepumpe (bis 5 Inneneinheiten)	CE.PS_COM_SPMUL5	990,-

Zusätzliche Dienstleistungen und Materialien	Bestell-Nr.	Preis € ¹⁾
Verlegen der Kältemittelleitung (inkl. Material) pro lfm. bis ø 16mm 5/8"	CE.PS_COM_PIPEIN	67,-
Lötverbindung herstellen (Preis pro Lötstelle)	CE.PS_COM_BRAZ	57,-
Kältemittel (pro kg) Preis je Art	CE.PS_REFRxxxx	Auf Anfrage
Entsorgen Kältemittel (pro kg)	CE.PS_REFR_DISP	16,-
Kleinmaterial, Schmier- und Putzmittel	CE.PS_CL_LUB_INC	8,-
Prüfbuch klein (grün)	CE.PS_MA_LOBOSMA	27,-
Prüfbuch groß (blau)	CE.PS_MA_LOBOLA	32,-

Arbeitszeit	Bestell-Nr.	Preis € ¹⁾
Stundensatz Servicetechniker HE/DX	CE.PS_LA_HE	137,-
Stundensatz Servicetechniker Überstundenzuschlag 50%	CE.PS_LA_HOUR50	68,50
Stundensatz Servicetechniker Überstundenzuschlag 100%	CE.PS_LA_HOUR100	137,-
Stundensatz Planung / Projektarbeiten	CE.PS_LA_PRO	137,-
Normalarbeitszeit ohne Zuschlag	Mo – Do von 08:00 bis 17:00 Uhr, Fr von 08:00 bis 12:30 Uhr	
Zeiten mit 50% & 100% Überstundenzuschlag (Zuschläge gelten für Fahrtkostenpauschale und Arbeitszeit)	Mo – Fr von 07:00 bis 08:00 Uhr und von 17:00 bis 20:00 Uhr, Sa von 07:00 bis 20:00 Uhr Vor 07:00 und nach 20:00 Uhr sowie an Sonn- und Feiertagen	

Fahr- Bereitstellungspauschale pro Einsatz ⁵⁾ (nicht enthalten sind Parkgebühren, Mautgebühren etc.)	Bestell-Nr.	Preis € ¹⁾
Fahr- Bereitstellungspauschale Österreichweit für geplante Einsätze	CE.PS_TR_Z1	133,-
Stundensatz Fahrzeit	CE.PS_TR_HOUR_HE	137,-
Fahrtkosten pro km	CE.PS_TR_KM_AL_HE	1,-
Pauschale Reisekosten	CE.PS_TR_CASE	auf Anfrage
Sonderreisekosten (Flugzeug, Fähre, ...)	CE.PS_TR_SPEC	auf Anfrage

Abbruch	Bestell-Nr.	Preis € ¹⁾
Fehlansatz/Inbetriebnahmeabbruch - Ursache im Bereich des Kunden	CE.PS_COM_FAILTRAV	451,50
Schulung		
Pro Schulungstag maximal 12 Teilnehmer (zzgl. Nächtigungskosten, Spesen)	CE.PS_LA_TRA	1.160,-

1) Alle Preise sind Nettopreise (zzgl. der gesetzlichen Mehrwertsteuer) und daher nicht rabattfähig.

2) Die angeführten Preise gelten jeweils für die Inbetriebnahme eines Gerätes exklusive Umsatzsteuer.

3) Um die Inbetriebnahme termingerecht sicherstellen zu können, muss die Bestellung 10 Arbeitstage vorab erfolgen.

4) Bereitstellungspauschale Österreichweit innerhalb der Geschäftszeiten von Daikin.

5) Kosten für die Auftragsbearbeitung, Disposition, vorbereitende Arbeiten, Kraftfahrzeugkosten und Fahrzeit, Telefon- und Techniker-ausrüstung, sowie die Bestimmung der notwendigen Maßnahmen.

6) 36 Monate Vor Ort Gewährleistung wenn bei Heizungsprodukten Jährlich und bei bei Klimageräten innerhalb von 24 Monaten mindestens eine Wartung durchgeführt wurde.

HINWEIS:

Die angegebenen Preise sind Richtwerte exklusive 20% Umsatzsteuer. Die Preise können jederzeit durch Daikin ohne vorherige Ankündigung verändert werden. Preise entsprechend der übermittelten Auftragsbestätigung. Bitte berücksichtigen Sie eine Vorlaufzeit von mindestens 10 Tagen.

Wartung

Die Wartung ist wesentlicher Bestandteil des Konzepts zur Aufrechterhaltung von Qualität, Effizienz und Fehlerfreiheit eines jeden Systems. In unsere Wartungsverträge sind viele Jahre an Erfahrung eingeflossen. Sie können sicher sein, dass Ihre Systeme in den Händen von Daikin-zertifizierten Technikern liegen.

- › Gut vorbereitet auf jede Jahreszeit
- › Weniger Energieverbrauch bzw. CO₂-Ausstoß
- › Saubere Filter halten Viren, Bakterien und Pollen fern

Durch eine regelmäßige Wartung ist die Sicherheit Ihrer Investition über die gesamte Lebensdauer Ihres Daikin Systems gegeben.

Ausfallzeiten und Störungen werden so vermieden.

Gleichzeitig bleiben die Betriebskosten so niedrig, wie Sie das über die gesamte Lebenszeit des Systems hinweg erwartet haben.

Durch geplante Wartungsarbeiten sind die Kosten transparent. Sie brauchen sich nicht um unerwartete Kosten, ein Absinken von Komfort, Qualität oder gar Produktionsausfälle zu sorgen.

In unseren Wartungspaketen ist ein umfassender Test der Geräte mit Hilfe speziell von Daikin entwickelter Diagnosesoftware enthalten. Laufend fließen die Erkenntnisse aus den unterschiedlichsten klimatischen



Betriebsbedingungen und die langjährige Erfahrung unserer Daikin Servicepartner ein. Mit der Gewissheit, dass Ihre Anlage gewartet ist, haben Sie auch die Sicherheit, alle rechtlichen Anforderungen wie zum Beispiel die F-Gas Richtlinie, Kälteanlagenverordnung etc. zu erfüllen.

Das Daikin Wartungsangebot umfasst zwei unterschiedliche Wartungspakete, die den Bedürfnissen Ihres Kunden entsprechen.

1. Wartungspaket BASIC:

Mit der BASIC Wartung können Sie Ihre Wärmepumpe über einen langen Zeitraum in einem optimalen Zustand halten.

Die Leistung umfasst:

- Dichtheitskontrolle und Überprüfung laut §22 der KAVO
- Arbeitszeit und Reiskosten
- Analyse und Optimierung der Einstellungen
- Kontrolle der kältetechnischen- und elektrischen Komponenten
- Messung aller betriebsrelevanten Werte
- Wartungsverlauf zu jedem kältetechnischen System
- Zugang zu technischer Unterstützung und zum Reparaturservice
- Eintrag in das Prüfbuch

Sämtliche erforderlichen Arbeiten durch unsere geschulten und zertifizierten Experten werden im Rahmen dieser Wartung gemäß den Herstelleranweisungen durchgeführt.

2. Wartungspaket COMFORT:

Unsere Vollwartung COMFORT beinhaltet zusätzlich zur BASIC-Wartung eine vollständige Garantie über die vereinbarte Laufzeit.

Folgende Leistungen sind zusätzlich zum Basic-Paket im Rahmen der Garantiebedingungen enthalten:

- Arbeitszeit, Reisekosten und Ersatzteile für die geplanten Instandhaltungsarbeiten
- Arbeitszeit, Reisekosten und Ersatzteile für Reparaturen
- Garantieverlängerung

Optional:

- Energieverbrauchsanalyse
- Fernüberwachung
- Fernanalyse

INSTANDHALTUNG / WARTUNG Anfahrt österreichweit inkludiert	Wartungspaket Basic		Wartungspaket Comfort	
	Bestell-Nr.	Preis € ¹⁾	Vorbeugende Wartung	Preis € ¹⁾
Wartung Boiler inkl. Kesselreinigung	CE.S_HE_C_BOIL	510,-	CE.S_HE_PC_BOIL	625,-
Wartung Ground Source Wärmepumpe	CE.S_HE_C_GROUND		CE.S_HE_PC_GROUND	
Wartung HT Wärmepumpe	CE.S_HE_C_HPHT	375,-	CE.S_HE_PC_HPHT	495,-
Wartung LT Monoblock Wärmepumpe	CE.S_HE_C_HPMON		CE.S_HE_PC_HPMON	
Wartung H HT, Monoblock Wärmepumpe	CE.S_HE_C_HPMONH		CE.S_HE_PC_HPMONH	
Wartung LT Split Wärmepumpe	CE.S_HE_C_HPSPLIT		CE.S_HE_PC_HPSPLIT	
Wartung Hybrid Wärmepumpe	CE.S_HE_C_HYBRID	407,-	CE.S_HE_PC_HYBRID	525,-
Wartung Multi Plus Wärmepumpe bis 3 IG	CE.S_HE_C_MH_3IU		CE.S_HE_PC_MH_3IU	
Wartung Multi Plus Wärmepumpe bis 5 IG	CE.S_HE_C_MH_5IU	476,-	CE.S_HE_PC_MH_5IU	595,-

Optionen

Beschreibung	Bestell-Nr.	Preis € ¹⁾
Beratung und Unterstützung durch Spezialisten pro Stunde	CE.S_CONSULTANCY	Auf Anfrage
Montag-Freitag 17-20 Uhr		
Beratung und Unterstützung durch Spezialisten	CE.PS_SUPPORT_WDOT	Auf Anfrage
So, Feiertags-Nacht -24h		
	CE.PS_SUPPORT_24H	Auf Anfrage
Montag-Freitag 17-20 Uhr		
Reaktionszeit	CE.PS_CALL_OUT_24H	260,-
	CE.PS_CALL_OUT_16H	500,-
Sa, So, Feiertag-Nacht -24h		
	CE.PS_CALL_OUT_8H	990,-
	CE.PS_CALL_OUT_4H	2.000,-

HINWEIS:

Die angegebenen Preise sind Richtwerte exklusive 20% Umsatzsteuer. Die Preise können jederzeit durch Daikin ohne vorherige Ankündigung verändert werden. Preise entsprechend der übermittelten Auftragsbestätigung. Bitte berücksichtigen Sie eine Vorlaufzeit von mindestens 10 Tagen.

Service

E-Parts

Finden Sie den richtigen Ersatzteil für Ihr Daikin Gerät, überprüfen Sie die Verfügbarkeit und bestellen Sie online.

Alles in ein paar wenigen und einfachen Schritten.

Genießen Sie die Vorteile:

- › keine Bearbeitungsgebühr
- › schnelle Abwicklung
- › kostenlose Lieferung
- › Bestellungen jederzeit möglich
- › flexible Zustellung
- › tagesaktuelle Verfügbarkeiten

Melden Sie sich jetzt für das E-Parts Service an.

Sie können sich zu E-Parts über unsere Website (<https://www.daikin.at/eparts>) oder unser Partnerportal (my.daikin.at) anmelden.

Sie können die E-Parts entweder direkt oder über unser neues Business Portal anwählen:

<http://eparts.daikin-ce.com>
<https://my.daikin.at>



Academy

Investitionen in den Ausbau von Wissen sind für Daikin eine kontinuierliche Priorität. Wir sind stolz darauf, unseren Fachpartnern eine dynamische Lernumgebung zu bieten, die ständig aktualisiert und erweitert wird, um sicherzustellen, dass Sie stets von den neuesten Erkenntnissen und Entwicklungen der jeweiligen Produktgruppen profitieren.

Ziele und Grundsätze

Mit der Daikin Academy möchten wir ein qualitativ hochwertiges Lernprogramm für unsere Fachpartner und Mitarbeiter anbieten, denn nur die besten Techniker können den besten Service bieten.

- › Effizientere Problemlösung
- › Verbesserte Kundenzufriedenheit
- › Höhere Qualität der Serviceleistungen
- › Erhöhte Sicherheit am Arbeitsplatz
- › Höhere Qualität und Kundenzufriedenheit vor Ort
- › Stärkere Kundenbindung und Wiederholungsgeschäft

Unsere Schulungspakete konzentrieren sich auf folgende Bereiche:

- › Installation und Vorbereitung der Inbetriebnahme
- › Inbetriebnahme
- › Fehlerbehebung & Wartung
- › Anwendung & Auslegung
- › Individuelle Exklusivschulungen

Sie möchten mehr erfahren?

Teilen Sie uns mit, wenn Sie nähere Informationen über die Daikin Academy wünschen: schulung@daikin.at

DAIKIN ACADEMY

CENTRAL EUROPE



Daikin Förderservice - unkompliziert zu Ihrer Wärmepumpen-Förderung

Der Daikin Förderservice bietet eine einfache und unkomplizierte Möglichkeit, die verfügbaren **Bundes- und Länderförderungen** für Daikin Wärmepumpen zu beantragen. Mit der „Raus aus Öl“- Förderung des Bundes wird der Umstieg von einer fossil betriebenen Raumheizung (wie ein bestehender Öl-, Gaskessels oder Gastherme bzw. ein Allesbrenners) auf ein **nachhaltiges Heizungssystem** gefördert. Luft-Wasser-Wärmepumpen von Daikin werden mit bis zu **EUR 16.000** vom Bund gefördert. Zusätzlich gibt es in vielen Bundesländern noch Landesförderungen.

Weitere Informationen finden Sie unter:
www.daikin.at/foerderservice



Daikin FÖRDERSERVICE



Den Daikin Förderservice erhalten Sie beim Kauf einer Daikin Wärmepumpe bei Ihrem Daikin Fachpartner.

Der **Wechsel von fossilen auf klimafreundliche Heizungssysteme** ist ein wichtiger Schritt zur **Reduzierung der CO₂-Emissionen** und zum Schutz unserer Umwelt. Daikin engagiert sich dafür, diesen Übergang so einfach wie möglich zu gestalten und Sie bei der Nutzung verfügbarer Fördermittel zu unterstützen.

01



Antrag ausfüllen

Nach der Installation Ihrer Daikin Wärmepumpe erhalten Sie den Link zu einem Online-Formular.

02



Daten weiterleiten

Nach Überprüfung Ihrer Daten leiten wir diese an die Prüfstelle IfEA weiter.

03



Dokumente vervollständigen

Gemeinsam mit IfEA sammeln Sie alle Dokumente, die zur Einreichung notwendig sind.

04



Förderung beantragen

IfEA reicht Ihre Dokumente bei allen in Frage kommenden Stellen ein, damit Sie die maximal mögliche Fördersumme erhalten.

05



Status erfahren

Sobald alles erledigt und eingereicht ist, nimmt IfEA nochmals Kontakt mit Ihnen auf und hält Sie über den Status informiert.

06



Förderung erhalten

Bei einem positiven Bescheid* erhalten Sie die Fördersumme direkt auf das von Ihnen angegebene Konto.

Den Preis für den Daikin Förderservice erfahren Sie direkt bei Ihrem Daikin Fachpartner.

*Wir möchten darauf hinweisen, dass wir keine Garantie für einen positiven Bescheid geben können.

Prinzipisozzen und Informationen

Nützen sie den Daikin Altherma Technical Data Hub um schnell und ohne einzuloggen an Informationen zu gelangen.

Sie finden dort kombinationsspezifisch folgendes:

Installationsanleitungen, Technische Daten, Heizleistungen bei individuellen Parametern, vereinfachte Prinzipschemen und vieles mehr.

<https://daikintechicaldatahub.eu/de-AT>



Modell: Außenklima: Innenklima:

Technische Dokumentation

Zusätzliche Produktinformationen

- [8854X0E-D8T0X3B12LETS4UB18167D45X00E-43L34X00E4_Accesoire bock for optional equipment_AFD28125-F](#)
- [ELB4UC-08G27W-ELV44H-DN28W_Operation manual_AFD278473-1_German](#)
- [ELB4EV7W1-ELB4003W1-ELV44H-W1-ELV4003W1-FAH settings table_AFD211304-1_German](#)
- [ELB4EV7W1-ELB4003W1-ELV44H-W1-ELV4003W1-User reference guide_AFD278473-1_German](#)
- [ELB46C13H-ELB46C13H-ELV44H-W1-ELV4003W1-Installation manual_AFD278483-1_German](#)
- [ELB46C13H-ELV44H-W1-FAH settings table_AFD211304-1_German](#)

Prinzipskizzen und Informationen

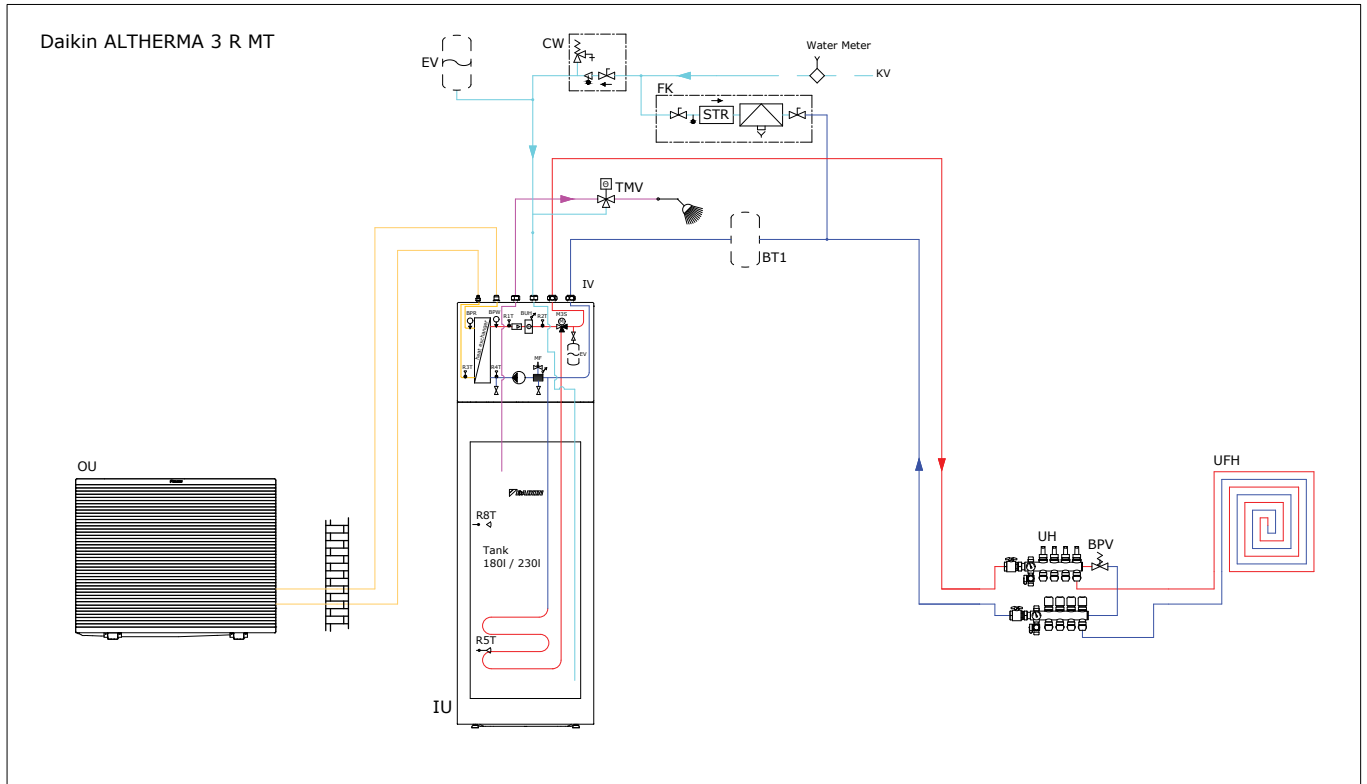

Für mehr und spezifischere Prinzipskizzen fragen Sie bitte Ihren Gebietsbetreuer.

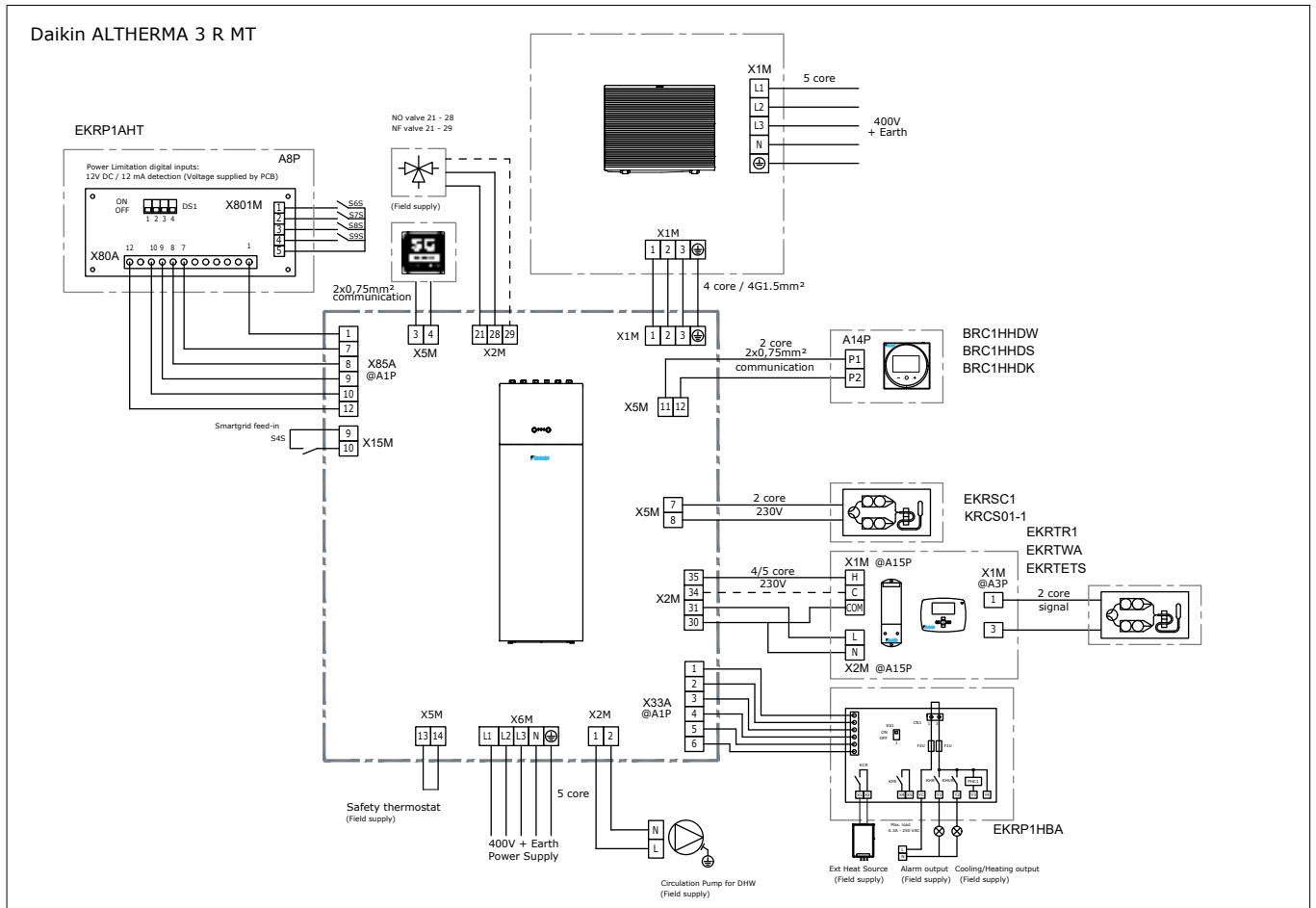

Diese Allgemeinen Geschäftsbedingungen (in der Folge „AGB“) gelten für alle unsere Angebote, Lieferungen und Leistungen an Unternehmen (B2B). Teil I gilt für Warenlieferungen, Teil II gilt für Dienstleistungen unseres Kundendienstes. Von diesen AGB abweichende Individualvereinbarungen sind nur dann wirksam, wenn wir diese schriftlich mit firmenmäßiger Zeichnung bestätigt haben. Formlose Erklärungen sind unwirksam. Die Anwendung von Allgemeinen Geschäftsbedingungen des Bestellers ist ausgeschlossen. Die Übernahme der Ware gilt in jedem Fall als Anerkennung unserer AGB. Für unsere Kundendienstleistungen an Verbraucher (B2C) gelten gesonderte Geschäftsbedingungen. Unsere Geschäftsbedingungen sind auf unserer Website unter <http://www.daikin.at> abrufbar.

I. ALLGEMEINE GESCHÄFTSBEDINGUNGEN FÜR WARENLIEFERUNGEN

1. ANGEBOT

Unsere Angebote sind freibleibend und unverbindlich. Modelldarstellungen, Angaben über Abmessungen, Gewichte und technische Daten sind unverbindlich und unterliegen produktions- und modellabhängigen Änderungen. Derartige Änderungen stellen keinen Mangel dar.

2. AUFTRAGSERTEILUNG, ÄNDERUNG DES LEISTUNGSGEGENSTANDS

- Aufträge müssen schriftlich (per Post, Telefax, E-Mail oder Online-Bestellsystem) erteilt werden. Eine Empfangsbestätigung des Auftrags durch Daikin stellt keine Annahme des Auftrags dar. Aufträge gelten durch uns erst als angenommen, wenn diese von uns ausdrücklich schriftlich bestätigt oder tatsächlich ausgeführt werden. Mündliche und telefonische Absprachen und Vereinbarungen bedürfen einer schriftlichen Bestätigung.
- Auch nach Annahme eines Auftrages behalten wir uns den Rücktritt vom Vertrag vor, wenn die zwischenzeitliche Liquiditätsauskunft über den Kunden die gänzliche oder teilweise Nichterfüllung durch den Kunden erwarten lässt.
- Darüber hinaus behalten wir uns nach Annahme eines Auftrages Änderungen und Verbesserungen des Liefergegenstands, etwa in Bezug auf Bauart und Ausführungen, vor, soweit sie unter Berücksichtigung unserer Interessen für den Kunden zumutbar sind (z. B. Lieferung eines gleich- oder höherwertigen Geräts). Derartige Änderungen und Verbesserungen gelten vorweg als genehmigt.
- Eine gänzliche oder teilweise Stornierung bzw. Änderung eines Auftrags durch den Kunden ist nur mit unserer schriftlichen Zustimmung zulässig und berechtigt uns, neben den bereits erbrachten Leistungen und aufgelaufenen Kosten eine (Storno-)Gebühr in Höhe von 20 % des Auftragswerts, mindestens jedoch EUR 250,-, dem Kunden in Rechnung zu stellen. Für einzelne Produktgruppen, die auftragsbezogen produziert werden (z. B. Multiple Scroll Chiller, Screw Chiller, Air Handling Units) gelten besondere Stornoregelungen, die auf unserer Website <http://www.daikin.at> abrufbar sind.

3. PREISE UND ZAHLUNGSBEDINGUNGEN

- Die Preise richten sich nach der jeweils gültigen, in der Regel einmal jährlich herausgegebenen Preisliste. Änderungen der Preise bleiben auch unterjährig vorbehalten.
- Die Preise verstehen sich netto ohne jegliche Steuern, Gebühren oder Abgaben in angegebener Währung einschließlich Verpackung, wenn nicht anders angegeben. Emballagen und Packmaterial werden nicht zurückgenommen.
- Beanstandungen von Rechnungen, die später als zwei Wochen nach Rechnungserhalt zugehen, werden nicht mehr berücksichtigt. Die Rechnungen sind, wenn nicht anders angegeben, 30 Tage netto ab Rechnungsdatum fällig, wobei als Zahlungstag der Tag des Einlangens bei uns gilt. Bei verspäteter Zahlung werden Verzugszinsen in der Höhe von 12% p.a. in Rechnung gestellt. Weiters sind wir im Falle des Verzuges berechtigt, sämtliche Kosten, die mit der Einbringlichmachung der Forderung verbunden sind, insbesondere Mahn- und Inkassospesen, zu fordern.
- Im Fall der Vereinbarung von Ratenzahlungen gilt Terminverlust für den Fall des Verzuges mit auch nur einer Rate als vereinbart.
- Wir sind berechtigt, die Auslieferung von Vorauskasse abhängig zu machen.
- Der Kunde ist nicht berechtigt, wegen Gewährleistungs- oder sonstiger Ansprüche Zahlungen zurückzubehalten oder aufzurechnen.

4. LIEFERZEIT

- Die Angabe von Lieferzeiten ist lediglich annähernd und unverbindlich, wir sind jedoch bemüht, die angegebenen Termine einzuhalten. Auf die Einhaltung einer bestimmten Lieferzeit besteht kein Anspruch. Lieferverzögerungen ziehen daher z. B. weder Schadenersatzansprüche nach sich, noch berechtigen sie zur Auflösung des Vertrages. Das Gleiche gilt, wenn die Lieferzeiten aufgrund höherer Gewalt, Streik oder sonstiger Ereignisse, die außerhalb unseres Einflussbereiches liegen, nicht eingehalten werden.
- Pönaleforderungen des Kunden werden von uns in keinem Falle akzeptiert.
- Teillieferungen sind zulässig.
- Ist der Besteller mit der Bezahlung einer früheren Lieferung in Verzug, ist Daikin berechtigt, Lieferungen bis zur Bezahlung der früheren Lieferung zurückzuhalten, ohne insoweit dem Besteller zum Ersatz eines etwa entstehenden Schadens verpflichtet zu sein.

5. LIEFERANNAHME, GEFAHRENÜBERGANG, ANNAHMEVERZUG

- Lieferungen erfolgen, sofern nichts anderes vereinbart wird, CIP (Incoterms 2020) unabeladen zu dem vereinbarten Bestimmungsort.
- Grundsätzlich beinhaltet die Lieferung CIP (Incoterms 2020) nur eine Mindest-Transportversicherung. Eine zusätzliche Transportversicherung wird nur auf ausdrücklichen Wunsch des Kunden und nach gesonderter Vereinbarung und auf Kosten des Kunden abgeschlossen.
- Der Kunde hat die bei ihm oder direkt bei seinen Abnehmern eingehenden Liefergegenstände unverzüglich auf Transportschäden zu prüfen, eventuelle Beschädigungen an der Verpackung oder am Gerät auf dem Lieferschein zu vermerken und die Übernahme gegenüber dem Frachtführer zu verweigern. Entdeckt der Kunde Transportschäden erst nachträglich, so trifft ihn die Obliegenheit, uns dies unverzüglich, spätestens drei Arbeitstage nach Lieferung, zu melden, widrigenfalls er Ansprüche aus der Transportversicherung verlieren kann.
- Gerät der Kunde in Annahmeverzug, so sind wir unbeschadet sonstiger Rechte berechtigt, ohne Fristsetzung die Ware als geliefert zu berechnen oder über sie anderweitig zu verfügen. Bei anderweiter Verfügung läuft die Lieferfrist neu an, beginnend mit dem Eingang der schriftlichen Anforderung der Ware durch den Kunden.
- Wir sind berechtigt, dem Kunden die durch Annahmeverzug entstandenen Kosten, insbesondere die Kosten der Lagerung, Wartezeiten etc. zu berechnen.

6. EIGENTUMSVORBEHALT

- Delivered Ware bleiben bis zur vollständigen Bezahlung sämtlicher Forderungen aus der Geschäftsbeziehung mit dem Kunden unser Eigentum. Dies gilt auch dann, wenn der Kaufpreis für besonders bezeichnete Forderungen bezahlt sein sollte. Im Fall einer Be- oder Weiterverarbeitung unseres Vorbehaltsgegenstandes erwerben wir unentgeltlich Eigentum an der neuen Sache. Wird die von uns gelieferte Ware mit anderen Gegenständen vermischt, verarbeitet oder verbunden, so tritt uns der Kunde im Verhältnis zum Fakturrewert unserer Rechnungen schon jetzt ein Eigentums- bzw. Miteigentumsrecht an dem vermischten Bestand oder dem neuen Gegenstand ab, und zwar sowohl an den Zwischen- als auch an den Enderzeugnissen.
- Der Kunde darf von uns gelieferte Waren und die aus ihrer Be- oder Weiterverarbeitung, Vermischung, Verarbeitung oder Verbindung entstandenen Gegenstände nur im ordnungsgemäßen Geschäftsverkehr weiterveräußern. Die aus dieser Weiterveräußerung oder aus einem sonstigen Rechtsgrund gegenüber Dritten entstehenden Forderungen samt Nebenrechten tritt der Kunde schon jetzt an uns zur Sicherung unserer sämtlichen, auch künftig entstehenden Ansprüche aus unserer Geschäftsbeziehung ab. Der Kunde ist verpflichtet, spätestens gleichzeitig mit der Weiterveräußerung einen Buchvermerk über die erfolgte Abtretung der Forderungen in seinen Handelsbüchern vorzunehmen.
- Vor Zahlung des Kaufpreises für den Kaufgegenstand ist der Kunde zum Weiterverkauf nur unter der Bedingung berechtigt, dass er gleichzeitig mit der Weiterveräußerung den Zweitkäufer (Endkunden) von der Vorausabtretung des Weiterveräußerungslöses verständigt.

- Der Kunde ist berechtigt, die abgetretenen Forderungen so lange einzuziehen, wie er seinen Zahlungsverpflichtungen uns gegenüber vertragsgemäß nachkommt. Zu anderen Verfügungen über die Vorbehaltsware (z.B.: Sicherungsübereignung, Verpfändung) ist der Kunde nicht berechtigt.
- Von Pfändungen oder anderen Beeinträchtigungen der Vorbehaltsware und/oder der abgetretenen Forderung hat uns der Kunde unverzüglich zu benachrichtigen und unser Eigentumsrecht dem Dritten darzulegen. Die Kosten etwaiger Interventionen trägt der Kunde.
- Die gesamte Hardware für die Fernüberwachungsfunktionalität (ERM), wie z.B. Modems und Daten/SIM-Karten, die entweder in/auf unseren gelieferten Waren installiert/montiert oder separat an den Kunden geliefert werden, bleiben jederzeit das Eigentum von Daikin. Der Kunde hat das Nutzungsrecht während der Fernüberwachungs-Abonnementsperiode. Die Hardware ist unmittelbar nach Beendigung an Daikin zurückzugeben.

7. GEWÄHRLEISTUNG

Für im Zeitpunkt der Übergabe bestehende Mängel bzw. das Fehlen zugesicherter Eigenschaften der Waren leisten wir unter Ausschluss weitergehender Ansprüche, falls nicht anders vereinbart, Gewähr wie folgt:

- Die Gewährleistungsfrist pro Produktkategorie ist nachfolgend angegeben und beginnt ab dem Lieferdatum (Übergabe an den Frachtführer). Der Kunde trägt die Beweislast dafür, dass ein Mangel bereits zum Zeitpunkt der Lieferung bestanden hat.

Produkt Kategorie	Produkt Gewährleistung
Klimageräte	
Lufttreibiger; Split; Multi-Split; Sky Air; VRV; Packaged; Ventilation	3 Jahre
Heizsysteme	
Altherma-Wärmepumpen und Hybrid-Wärmepumpe; Brauchwasserspeicher	3 Jahre
Gas- und Ölkessel	2 Jahre
Sonnenkollektoren	5 Jahre
Fußbodenheizung (Rohre, Platten); Wärmetauscher des Kessels Altherma Hybrid oder Rotex A1	10 Jahre
Andere oben nicht spezifizierte Heizungsprodukte	3 Jahre
Lüftungsgeräte & Kaltwasser Systeme	
Lüftungsgeräte	1 Jahr
Lüftungsgeräte der Modular L Serie; Gebläsekonvektoren	3 Jahre
Kaltwassersätze & Industrierärmepumpen	1 Jahr
Kaltwassersätze der Serie EWAQ/EWYQ-A, -B, -C; SEHVX/SERHQ-B	3 Jahre
Gewerbekälte	
Conveni-Pack; ZEAS	3 Jahre
Booster	3 Jahre
Kommerzielle Verflüssigungssätze (CCU; SCU); Zanotti, Tewis, Hubbard, J&E Hall	1 Jahr
AHT HORECA Geräteserie	2 Jahre
Andere oben nicht spezifizierte Kühlprodukte	1 Jahre
Lösungen & Geräte von Drittanbietern	
Torluftschiefer	3 Jahre
Öl- und Regenwasser- Speichertanks	5 Jahre
VA Piping (Fußbodenheizrohre)	10 Jahre
Luve, Güntner, Cabero	1 Jahr
Dadanco, Smart Energy	1 Jahr

Ein Gewährleistungsanspruch besteht nur unter der Voraussetzung, dass die Waren von Daikin oder einer von Daikin geschulten Fachfirma sowohl entsprechend den Daikin-Montageanleitungen installiert, in Betrieb genommen, als auch gemäß den neuesten gültigen Daikin Servicehinweisen und/oder Betriebs- bzw. Wartungsanweisungen regelmäßig gewartet werden.

- Die Gewährleistung und/oder Haftung ist ausgeschlossen, wenn der Kunde erkennbare Mängel nicht innerhalb von 3 Arbeitstagen nach Empfang des Liefergegenstandes, sonstige Mängel nicht unverzüglich nach Feststellung schriftlich anzeigt.
- Im Gewährleistungsfall verpflichten wir uns, die mangelhaften Waren bzw. die mangelhaften Teile nach unserer Wahl nachzubessern oder mangelfreie Waren bzw. Teile zur Verfügung zu stellen. Soweit gesetzlich zulässig, sind darüberhinausgehende Gewährleistungshilfe oder Ansprüche ausgeschlossen. Arbeits-, Wegzeiten, Betriebsmittel wie Kältemittel, Glykol und Schmierstoffe oder andere Kosten (z. B. für Montage, Umbau) werden nicht ersetzt. Allfällige Garantieansprüche nach Punkt 9 dieser AGB sowie allfällige gesetzliche Rückgriffsansprüche nach § 933b ABGB bleiben hiervon unberührt.
- Daikin kann nach eigenem Ermessen von Zeit zu Zeit Hardware- und oder Software-Updates bereitstellen. Updates können Fehlerbehebungen, Verbesserungen sowie Funktionserweiterungen beinhalten. Updates werden dem Kunden samt einer Installationsanleitung zur Verfügung gestellt. Der Kunde ist verpflichtet, die Updates auf eigene Kosten innerhalb angemessener Frist zu installieren. Wenn der Kunde ein Update nicht oder nicht zeitgerecht installiert, hat der Kunde allfällige hierdurch entstandene Schäden allein zu verantworten und Daikin übernimmt hierfür keine Haftung.
- Die Gewährleistung und/oder Haftung ist zusätzlich zu den Fällen der Absätze 2 bis 3 insbesondere ausgeschlossen für Mängel, die durch ungeeignete oder unsachgemäße Verwendung oder Behandlung, durch Nichtbefolgung der Einsatzbedingungen oder Wartungsrichtlinien, durch übermäßige Beanspruchung oder durch ungeeignete Betriebsmittel oder Austauschstoffe oder nicht von Daikin gelieferte Ersatzteile entstanden sind. Die Gewährleistung gilt weiters nicht für die gewöhnliche Abnutzung von Verschleißteilen, wie insbesondere Filter, Brennerdüsen, Kohlebürsten von Motoren, Kupplungen, Elektroden, Schutzanoden, UV-Sonden, Roste, Öl und andere Verbrauchsmaterialien.
- Zur Vornahme aller notwendigen Gewährleistungsmaßnahmen ist uns die erforderliche Zeit und Gelegenheit zu geben, andernfalls sind wir von Gewährleistungs- und Schadenersatzansprüchen befreit. Bei weiterer Benutzung der mangelhaften Ware erstreckt sich die Gewährleistung und/oder Haftung nur auf den ursprünglichen Mangel. Kosten für Reparaturen, die ohne unsere ausdrückliche vorherige Zustimmung ausgeführt werden, werden nicht ersetzt. Die Haftung für Folgen solcher Reparaturen ist ausgeschlossen.
- Die Gewährleistungsfrist für Ersatzteile oder sonstige Ausbesserungen beträgt 6 Monate ab Lieferung (Übergabe an den Frachtführer).
- Bei Behebung eines Mangels beginnt die Gewährleistungsfrist für die ausgetauschten oder nachgebesserten Teile nicht von Neuem zu laufen.
- Die Beseitigung von Mängeln kann verweigert werden, solange der Kunde seine Zahlungsverpflichtungen nicht erfüllt.
- Bei Lieferung und Einbau von Fremderzeugnissen beschränkt sich die Gewährleistung auf die Abtretung der Gewährleistungsansprüche, die wir gegen den Lieferanten des Fremderzeugnisses besitzen. Weitergehende Gewährleistungsansprüche des Kunden, insbesondere auf Preisminderung sind ausgeschlossen.
- Daikin kann verlangen, dass Teile, die im Rahmen der Gewährleistung als mangelhaft gerügt werden, für eine eingehende Untersuchung zur Verfügung gestellt werden, einschließlich defekter, fehlerhafter oder angeblich beschädigter Waren, Teile oder Systeme. Diese Teile müssen für eine solche Untersuchung auch nach einer ersten Annahme des Antrags und der kostenlosen Bereitstellung von Teilen für einen Zeitraum von mindestens 3 Monaten zur Verfügung gehalten werden. In den Fällen, in denen die Untersuchung ergibt, dass der Gewährleistungsanspruch unbegründet ist und die Gewährleistung abgelehnt wird (z.B. wenn ein Teil durch äußere Einflüsse beschädigt wurde, bei mangelnder Wartung, wenn der Teil ordnungsgemäß

funktioniert usw.), können Gebühren, Untersuchungs- und/oder Versandkosten sowie bereits kostenlos zur Verfügung gestellte Teile zur Behebung des Schadens in Rechnung gestellt werden.

8. HAFTUNG

Wir haften für Schäden nur, sofern uns Vorsatz oder grobe Fahrlässigkeit nachgewiesen wird. Die Haftung für leichte Fahrlässigkeit ist ausgeschlossen. Insbesondere ist der Ersatz für Folgeschäden (z. B. Stehzeiten wegen Fehlauslieferungen) und Vermögensschäden, entgangenen Gewinn, nicht erzielte Ersparnisse, Zinsverluste und Schäden aus Ansprüchen Dritter gegen den Kunden, sofern sie nicht auf Vorsatz oder grober Fahrlässigkeit von uns beruhen, ausgeschlossen. Falls ein Schaden aus der mangelhaften Beschaffenheit einer an uns gelieferten Ware entsteht, haften wir außerdem nur insoweit, als der Erzeuger oder Vorlieferant uns gegenüber haftet. In jedem Fall beschränkt sich unsere Haftung auf den Fakturrewert der reklamierten Ware.

9. GARANTIE

- Zusätzlich zur Gewährleistung gewähren wir innerhalb der Gewährleistungsfrist, wie in Punkt 7 beschrieben, eine Garantie auf ordnungsgemäße Funktion. Die Garantieleistung von Daikin umfasst neben dem Material auch Arbeits- und Wegzeiten. Über die kostenlose Mängelbeseitigung hinausgehende Ansprüche, wie etwa auf Schadenersatz, werden durch die Garantie nicht begründet. Die Garantie gilt nur dann, wenn sämtliche der folgenden Voraussetzungen erfüllt sind:
 - Vollständige Zahlung seitens des Kunden innerhalb der vereinbarten Leistungsfrist;
 - Fachgerechte Installation durch ein hierfür konzessioniertes Unternehmen;
 - Sachgerecht unter den spezifizierten Rahmenbedingungen (Brennstoff, Kamin, Umgebungsbedingungen, etc.);
 - Inbetriebnahme durch den Daikin Kundendienst oder durch autorisierte Daikin Service-Partner im Auftrag des Daikin Kundendienstes. Die Garantie erlischt, sofern die von Daikin vorgeschriebenen Wartungsarbeiten nicht, nicht fristgerecht oder von keinem hierfür von Daikin geschulten Unternehmen durchgeführt wurden und wenn die von Daikin vorgeschriebenen Wartungsintervalle vom Kunden nicht eingehalten wurden. Die Beweislast für die ordnungsgemäße und fristgerechte Durchführung von Wartungs- und Reinigungsarbeiten trifft den Kunden. Die Garantie erlischt ebenso, wenn der Kunde ein nicht von Daikin autorisiertes Zubehör verwendet oder wenn von einem von Daikin nicht geschulten Unternehmen in den Liefergegenstand eingegriffen wird und an diesen Veränderungen durchgeführt werden. Verschleißteile sind von der Garantie ausgeschlossen.

10. RETOURSSENDUNGEN

- Retour- und Umtauschsendungen von Waren bedürfen in jedem Einzelfall unserer ausdrücklichen, schriftlichen Einwilligung. Wir akzeptieren Retouren generell nur bei Waren mit einem Nettowert von mindestens € 165 und maximal € 50.000 pro retournierter Einheit, unter der weiteren Voraussetzung, dass diese unbeschädigt, unbenutzt originalverpackt und zum Wiederverkauf geeignet sind. Insbesondere ist eine Rücknahme von installierten Geräten (einschließlich Kälteanlagen) sowie von jeglichen Einzelanfertigungen ausgeschlossen.
- Der Kunde muss das für Retouren vorgesehene Antragsformular (abrufbar im Daikin-Business Portal unter <http://my.daikin.at>) innerhalb von 60 Kalendertagen nach Erhalt der Lieferung vollständig ausgefüllt an die E-Mail-Adresse „returns@daikin.at“ übermitteln, widrigenfalls eine Rücknahme ausgeschlossen ist.
- Die Rücksendung erfolgt auf Kosten und Risiko des Kunden an die von uns angegebene Stelle.
- Im Fall der Rücknahme werden bei einem Warenwert bis 600,00 EUR 20% berechnet, darüber ein Betrag von EUR 120,00 Manipulationsgebühr pro Einheit. Als Transportkosten werden bis 150 Kg EUR 45,00, bis 500 Kg EUR 90,00 und darüber ein Betrag von EUR 200,00 verrechnet. Diese Beträge werden bei der Finalen Retouren-Gutschrift in Abzug gebracht.
- Die retournierten Waren werden von uns inspiziert. Sollten die Waren nicht vereinbarungsgemäß retourniert worden sein (d. h. nicht in den oben in Absatz 1 genannten Voraussetzungen entsprechender Form), so behalten wir uns vor, die Retoure abzulehnen und die Waren auf Kosten und Risiko des Kunden an diesen zurückzusenden. Alternativ können wir aber auch höhere Rücknahmegebühren als die oben genannten verrechnen.
- Gutschriften, gleich welcher Art, werden ausschließlich mit künftigen Lieferungen verrechnet.

11. MONTAGE

Der Kunde ist für die Montage und Inbetriebnahme der Waren verantwortlich, sowie dafür, sicherzustellen, dass seine Dienstnehmer, Vertreter und Subunternehmer oder jegliche sonstigen vom Kunden für die Montage und Inbetriebnahme der Waren eingesetzten Personen hierfür in vollem Umfang geschult sind, und dass die Bestimmungen jedweder Betriebsanleitungen oder Handbücher, die mit den Waren mitgeliefert werden, eingehalten werden.

12. UMWELT, GENEHMIGUNGEN

- Der Kunde haftet für alle Kosten, Lasten und Auslagen, die sich aus oder im Zusammenhang mit der Betriebsbeendigung, Demontage, dem Recycling und der Entsorgung aller oder eines Teils der Waren ergeben und darf bezüglich solcher Aufwendungen keine Regressforderungen an uns stellen oder Beiträge von uns verlangen.
- Der Kunde ist für die Einholung und Einhaltung sämtlicher relevanter Genehmigungen, Lizenzen, Konzessionen und Bewilligungen von den zuständigen Behörden sowie für die Einhaltung sämtlicher gesetzlicher und behördlichen Auflagen im Zusammenhang mit Lagerung, Montage, Betrieb, Nutzung, Wartung, Reparatur, Transport, Betriebsbeendigung, Demontage, und der etwaigen Entsorgung der Waren verantwortlich.
- Verkauft der Kunde alle oder einen Teil der Waren an eine andere Partei, so kann der Kunde mit dieser eine ähnliche Vereinbarung schließen.

13. GEHEIMHALTUNG

- Sämtliche Informationen und/oder Anweisungen, seien sie in schriftlicher oder mündlicher Form, auf die Waren oder auf unseren Geschäftsbetrieb bezogen, die von uns an den Kunden gelangen, dürfen ohne unsere vorherige schriftliche Genehmigung keinem Dritten weitergegeben werden, es sei denn in dem Umfang, in dem solche Informationen und/oder Anweisungen bereits allgemein zugänglich sind, ohne dass das auf eine Verletzung dieser Vertragsbestimmung zurückzuführen wäre, oder dass die Weitergabe gesetzlich vorgeschrieben ist.
- Der Kunde hat uns unverzüglich über jede vom Gesetz vorgeschriebene Weitergabe zu informieren, und wir sind berechtigt, ein geeignetes Rechtsmittel zu erwirken, um eine solche Weitergabe zu verhindern. Der Kunde verpflichtet sich zur vollen Zusammenarbeit mit uns (auf eigene Kosten des Kunden), falls wir die Gültigkeit eines solchen Erfordernisses nicht anerkennen.

14. GEWERBLICHE SCHUTZRECHTE

- Dem Kunden stehen keinerlei Rechte an den in unserem geistigen Eigentum stehenden oder an uns lizenzierten Rechten zu.
- Der Kunde darf nicht zulassen, dass eine Marke, ein Hinweis oder Warnhinweis, der auf den Waren angebracht ist, ausgelöscht oder unsichtbar gemacht wird.
- Alle Designs, Muster, Modelle, Experimentausstattungen, Marketingelemente, alles Zubehör und alle sonstigen auf die Waren oder deren Entwicklung oder Kreation bezüglichen Dinge bleiben in unserem Eigentum, sind vertraulich zu behandeln und nicht ohne vorherige schriftliche Genehmigung zu kopieren, zu reproduzieren oder irgendwelchen Personen zugänglich zu machen.

15. PERSONENBEZOGENE DATEN

- Die personenbezogenen Daten des Kunden, die wir anlässlich einer Bestellung erhalten haben, werden elektronisch gespeichert und für die Zwecke der Auftragsabwicklung, für die Lieferung von Waren und Dienstleistungen an den Kunden, für das Management der Kundenbeziehung, für unsere interne Buchhaltung und Verwaltung sowie für gesetzliche oder verwaltungsrechtliche Zwecke verarbeitet. Für manche dieser Zwecke könnte es erforderlich sein, die Daten des Kunden Dritten mitzuteilen, aber wir stellen stets sicher, dass die Daten von Dritten vertraulich behandelt und geschützt werden.
- Der Kunde stimmt zu, dass wir berechtigt sind, Kreditauskunfteien und/oder Kreditversicherungsgesellschaften zu beauftragen, Kreditauskünfte einzuholen und Kreditüberprüfungen betreffend den Kunden durchzuführen, um die finanzielle Leistungsfähigkeit des Kunden zu überprüfen, und dass wir berechtigt sind, für diesen Zweck Informationen über den Kunden (Name, Adresse, Kontaktdaten, Name des Eigentümers, Auftragsdetails, vergangene Aufträge, Zahlungsverhalten, Kundensaldo) an die Atradius Credit Insurance N.V., Zweigniederlassung Österreich, CRIF GmbH, Österreich, Akzeptia Inkasso GmbH und ähnliche Unternehmen weiterzugeben.
- Der Kunde stimmt weiters zu, dass wir und andere Konzerngesellschaften (wie unter <http://www.daikin.com> angeführt) die personenbezogenen Daten des Kunden (Name, Adresse, Kontaktdaten, Auftragsdetails,

vergangene Aufträge) auch für unsere eigenen Marketingzwecke verwenden und den Kunden über Telefon, E-Mail oder SMS oder durch andere Kommunikationssysteme über unsere Produkte und Dienstleistungen informieren dürfen, die für den Kunden von Interesse sein könnten. Diese Zustimmung kann der Kunde jederzeit widerrufen.

- Nähere Informationen zum Schutz personenbezogener Daten, zu den verschiedenen Verarbeitungszwecken und Rechtsgrundlagen sowie zu den Rechten betroffener Personen sind in unserer Datenschutzerklärung unter www.daikin.at zu finden.

16. GERICHTSSTAND, ANWENDBARES RECHT

- Für alle Streitigkeiten aus oder in Zusammenhang mit dieser Vereinbarung wird als ausschließlicher Gerichtsstand Wien vereinbart.
- Alle von uns eingegangenen Vertragsverhältnisse sowie alle im Zusammenhang mit diesen Vertragsverhältnissen entstehenden Streitigkeiten unterliegen österreichischem Recht unter Ausschluss seiner Kollisionsnormen. Das UN-Kaufrecht ist nicht anwendbar.

17. SALVATORISCHE KLAUSEL

Im Falle der Ungültigkeit oder Unwirksamkeit einzelner Bestimmungen dieser Allgemeinen Geschäftsbedingungen oder des zwischen uns und dem Kunden abgeschlossenen restlichen Vertrages berührt dies die Gültigkeit der restlichen Bestimmungen nicht. Ungültige Bestimmungen sind durch solche zulässige Bestimmungen zu ersetzen, die dem vereinbarten Parteiwillen am nächsten kommen.

II. ALLGEMEINE GESCHÄFTSBEDINGUNGEN FÜR DIENSTLEISTUNGEN

Die nachfolgenden Bedingungen gelten für Leistungen unseres Kundendienstes wie Montage, Inbetriebnahme, Inspektion und Störungsbehebung, Instandsetzung und Wartung.

1. LEISTUNGSUMFANG

- Der genaue Leistungsumfang ergibt sich aus unserem schriftlichen Angebot oder aus unserer schriftlichen Auftragsbestätigung. Zusätzliche Leistungen, die im Angebot bzw. in der Auftragsbestätigung nicht ausdrücklich angeführt sind und die auf Wunsch des Kunden von uns erbracht werden, werden gesondert gemäß unserer gültigen Preisliste in Rechnung gestellt. Gleiches gilt, wenn erst die Befundaufnahme vor Ort ergibt, dass weitere Leistungen zu erbringen sind.
- Bei Anlagen mit Fernüberwachung erfolgt ein Einsatz unseres Kundendienstes nur mit entsprechendem Auftrag des Kunden und wenn dies vorher schriftlich vereinbart wurde.
- Wir erbringen Serviceleistungen ausschließlich für die von uns gelieferten und/oder hergestellten Geräte und Anlagenteile. Vom Leistungsumfang nicht umfasst ist daher unter anderem eine Prüfung fremder Anlagenteile, eine Dichtheitsprüfung von bauseits erstellten Versorgungsleitungen, eine Prüfung elektrischer Versorgungs- bzw. Verbindungsleitungen, ein hydraulischer Abgleich der Anlage. Wir führen bei Anlagen, die auch aus fremden Anlagenteilen bestehen, im Rahmen unserer Serviceleistungen keine Überprüfung der gesamten Anlage durch. Insbesondere wird von uns nicht geprüft, ob die Anlage vollständig ist und ob sie und ihre Sicherheitseinrichtungen den einschlägigen Bestimmungen und dem jeweiligen Stand der Technik entsprechen.
- Wir sind nicht verpflichtet, die vom Kunden gemachten Angaben und überlassenen Unterlagen (z.B. Anlagenbeschreibungen, Schemata) auf Richtigkeit zu überprüfen.

2. KOSTENVORANSCHLÄGE

- Kostenvoranschläge sind jedenfalls unverbindlich und freibleibend.
- Wurde von uns ein Kostenvoranschlag oder ein Pauschalangebot erstellt, wird im Falle von erforderlichen Zusatzarbeiten, die erst bei der Durchführung festgelegt werden können und zur Herstellung der Funktionstauglichkeit erforderlich sind und einen Rahmen von 10% der Gesamtsumme überschreiten, vor deren Ausführung das Einverständnis des Kunden eingeholt.

3. MITWIRKUNGSPFLICHTEN

- Der Kunde hat sicherzustellen, dass alle für die Erbringung der von uns geschuldeten Leistungen erforderlichen Mitwirkungshandlungen rechtzeitig und unentgeltlich erbracht werden.
- Insbesondere hat der Kunde den Zutritt zu den Anlagen im erforderlichen Umfang zu ermöglichen. Der Kunde stellt auf seine Kosten alle notwendigen technischen Voraussetzungen (z.B. Stromversorgung) zur Verfügung, soweit diese nicht aufgrund besonderer Vereinbarung von uns beizustellen sind. Der Kunde hat auch dafür zu sorgen, dass der jeweilige Einsatzort ausreichend beleuchtet und erforderlichenfalls auch durch Bereitstellung von Leitern und Gerüsten leicht und gefahrfrei für unsere Mitarbeiter zugänglich ist. Der Einsatzort muss ferner mit einem Kundendienstfahrzeug ohne Erschwernisse zu erreichen sein.
- Bei Anlagen mit Fernüberwachung hat der Auftraggeber die Verbindung zum Telekommunikationsnetz sicherzustellen.
- Der Kunde leistet alle erforderlichen Aufklärungen und stellt alle erforderlichen Informationen und Unterlagen bereit, um eine reibungslose Erbringung der vereinbarten Leistungen zu ermöglichen. Insbesondere hat der Kunde von ihm oder Dritten vorgenommene Änderungen der Standardeinstellungen, der Regelung und sonstiger Parameter sowie ihm bekannte Schäden der Anlage vor Aufnahme der Serviceleistungen bekanntzugeben.
- Bei einer Inbetriebnahme hat der Kunde ergänzend die in unseren Inbetriebnahme-Bedingungen genannten Voraussetzungen zu schaffen.
- Falls der Kunde seine Mitwirkungspflichten nicht ordnungsgemäß erfüllt, sind wir berechtigt, einen Einsatz abzubrechen. Ferner hat der Kunde darauf zurückzuführende Mehraufwände, einschließlich allfälliger Stehzeiten unserer Mitarbeiter, die kurzfristig nicht anders eingesetzt werden können, sowie Kosten für zusätzlich anfallende Fahrten, gemäß den jeweils gültigen Preisen laut unserer Preisliste zu tragen.

4. PREISE UND ZAHLUNGSBEDINGUNGEN

- Die Preise für Dienstleistungen richten sich nach der bei Auftragserteilung jeweils gültigen Service Preisliste, soweit in unserem schriftlichen Angebot nicht anders angeboten.
- Dienstleistungen werden grundsätzlich nach tatsächlichem Aufwand zu den vereinbarten Stundensätzen zuzüglich Fahrtkosten gemäß Pauschale oder nach tatsächlichem Aufwand (Km und Zeit) verrechnet.
- Unsere normalen Servicezeiten sind MO-DO 08:00-17:00 Uhr und FR 08:00-12:30 Uhr. Außerhalb dieser Servicezeiten wird ein Zuschlag auf den Normalarbeitslohn von 50%, für Sonn- und Feiertage sowie in den Nachtstunden von 20:00 Uhr bis 07:00 Uhr wird ein Zuschlag von 100% auf den Arbeitslohn in Rechnung gestellt.
- Ersatzteile werden auf Basis der jeweils gültigen Preisliste zum Zeitpunkt des Austausches eines Anlagenteils verrechnet. Ersatzteile bleiben bis zur vollständigen Bezahlung der Rechnung unser Eigentum.
- Die Rechnungslegung erfolgt jeweils nach Ausführung der Leistung oder nach auftragsbezogener schriftlicher Vereinbarung.
- Bei einer Stornierung eines Auftrags durch den Kunden oder wenn der Einsatzort / die Anlage nicht erreichbar oder zugänglich ist, werden 50% des Auftragswerts zuzüglich Reisekosten, mindestens jedoch EUR 350,- dem Kunden in Rechnung gestellt.
- Wenn nicht anders angegeben, sind Rechnungen sofort nach Rechnungslegung ohne jeden Abzug fällig.
- Im Übrigen ist Punkt 4 (Preise und Zahlungsbedingungen) unserer Verkaufsbedingungen sinngemäß anzuwenden.

5. GEWÄHRLEISTUNG

- Wir leisten Gewähr für die sorgfältige, sachgemäße Erbringung der Dienstleistungen. Die Erbringung aller Dienstleistungen erfolgt durch fachkundiges Personal.
- Die Gewährleistung ist ausgeschlossen, wenn der Kunde erkennbare Mängel nicht innerhalb von 3 Arbeitstagen nach Ausführung der Dienstleistung, sonstige Mängel nicht unverzüglich nach Feststellung schriftlich anzeigt.
- Im Übrigen ist Punkt 7 (Gewährleistung) unserer Verkaufsbedingungen sinngemäß anzuwenden.

6. SONSTIGES

- Die gesamte Hardware für die Fernüberwachungsfunktionalität (ERMC), wie z.B. Modems und Daten/SIM-Karten, die entweder in/auf unseren gelieferten Waren installiert/montiert oder separat an den Kunden geliefert werden, bleiben zu jederzeit das Eigentum von Daikin. Der Kunde hat das Nutzungsrecht während der Fernüberwachungs-Abonnementsperiode und die Hardware ist unmittelbar danach an Daikin zurückzugeben.
- Soweit hier nicht abweichend geregelt, gelten die Bestimmungen unserer Verkaufsbedingungen, insbesondere betreffend Lieferzeit, Eigentumsvorbehalt, Haftung, Umwelt und Genehmigungen, personenbezogene Daten, Gerichtsstand und anwendbares Recht, sinngemäß auch für Dienstleistungen.

Die Geschäftsbedingungen von Daikin sind auch im Internet unter www.daikin.at verfügbar.

DAIKIN AIRCONDITIONING CENTRAL EUROPE HandelsgmbH

Lemböckgasse 59/1/1 | 1230 Vienna | Austria | Tel.: +43 1 2532111-0 office@daikin.at, www.daikin.at



Das ist kein Schauraum.

Die einzigartige Your Daikin World - eine Kombination aus modernster digitaler Augmented Reality Technologie und Daikins innovativen Lösungen gepaart mit Expertenwissen.



Your Daikin World
Get in touch with unique climate.

Entdecken Sie das umfangreiche Angebot an branchenführenden Klimälösungen von Daikin. Tauchen Sie ein in Augmented Reality-gestützte Produktpräsentationen, erleben Sie die neuesten Innovationen an Klimageräten und lassen Sie sich von Experten vor Ort professionell beraten. Das ist Your Daikin World. Wir freuen uns auf Sie.

This is Your Daikin World. [Let's get in touch.](#)

Das ist kein Workshop.

Nutzen Sie unsere Your Daikin World für Ihre Experten-gestützten Präsentationen zur gemeinsamen Schaffung eines perfekten Klimas.

Fortschritt entsteht dort, wo Leidenschaft auf Expertise trifft. Gestalten Sie gemeinsam mit Daikin Experten auf Ihre Kunden zugeschnittene Trainings und entwickeln Sie maßgeschneiderte Lösungen für Ihr Unternehmen.

This is Your Daikin World. [Let's get in touch.](#)

Daikin Central Europe
Lemböckgasse 59/1/1, 1230 Vienna, Austria

www.yourdaikinworld.com



Daikin Altherma 3 R MT



Daikin Altherma 3 R MT Kältemittel-Split Serie (Leistungsklassen 8-10-12)

BLUEVOLUTION

Speziell für die Heizungssanierung gedacht,
bietet die R-32 ERRA-E Spitzenleistungen wie:

- › VT 65°C
- › Extrem niedriger Schallpegel
- › Ansprechendes Design
- › Betriebsbereich bis zu einer Außentemperatur von -25°C
- › Hohe Heizleistung bei niedrigen Umgebungstemperaturen
- › Bis zu A+++ Energieeffizienz (durchschnittliches Klima / 35°C)
- › Umweltfreundliches Kältemittel R-32
- › Cloud-fähig
- › Kältemittelanschluss

Zusätzlich bietet die Daikin Altherma 3 R MT ERRA-E Serie

- › Smart-Grid-Anschlüsse auf dem Hydro-PCB-Schaltkasten
- › Neue Generation von Inline-Zusatzheizungen für die ECH₂O-Modelle
- › Generisches Bizon-Kit für Anwendungen mit 2 Temperaturzonen



Leistungsklassen 08, 10, 12

DAIKIN AIRCONDITIONING CENTRAL EUROPE HandelsGmbH

Lemböckgasse 59/1/1, A-1230 Wien · Tel.: +43 / 1 / 253 21 11 · E-Mail: office@daikin.at · www.daikin.at

Klima Partner

KP Kälte- u. Klimatechnik Vertriebs GmbH
Heiligenstädter Lände 11a, 1190 Wien
www.klima-partner.at

T: +43 1 908 9008
M: +43 676 330 11 10
E: office@klima-partner.at

Zweigniederlassung:
Reinhartsdorfgasse 19, 2320 Rannersdorf/Schwechat



April 2024



Die vorliegende Broschüre wurde ausschließlich zu Informationszwecken erarbeitet und begründet kein für Daikin Europe N.V. / Daikin Airconditioning Central Europe HandelsGmbH verbindliches Angebot. Daikin Europe N.V. / Daikin Airconditioning Central Europe HandelsGmbH hat den Inhalt dieser Broschüre nach bestem Wissen und Gewissen zusammengestellt. Es wird keine ausdrückliche oder implizierte Garantie bezüglich der Vollständigkeit, der Richtigkeit, der Zuverlässigkeit und der Verwendbarkeit für einen bestimmten Zweck des hier angegebenen Inhalts und der hier angegebenen Produkte und Dienstleistungen gegeben. Technische Daten können sich ohne Ankündigung ändern. Daikin Europe N.V./Daikin Airconditioning Central Europe HandelsGmbH lehnt ausdrücklich jegliche Haftung für jeglichen direkten oder indirekten Schaden im weitesten Sinne, der sich aus der Verwendung und / oder Auslegung dieser Broschüre direkt oder indirekt ergibt, ab. Alle Urheberrechte aller Inhalte sind in Besitz von Daikin Europe N.V.

Heizung Preisliste 2024

Daikin behält sich das Recht von Modellwechseln vor und haftet nicht für Druckfehler.



HEIZUNG PREISLISTE 2024